



แผนพัฒนาการกีฬาแห่งชาติ ฉบับที่ ๖ (พ.ศ. ๒๕๖๐ - ๒๕๖๔)



กระทรวงการท่องเที่ยวและกีฬา



แผนพัฒนาการกีฬาแห่งชาติ ฉบับที่ ๖ (พ.ศ. ๒๕๖๐ – ๒๕๖๔)

กระทรวงการท่องเที่ยวและกีฬา

แผนพัฒนาการกีฬาแห่งชาติ ฉบับที่ ๖ (พ.ศ. ๒๕๖๐ – ๒๕๖๔)

ISBN 978-616-297-484-7

พิมพ์ครั้งที่	๑
จำนวน	๓,๐๐๐ เล่ม
จัดทำและเผยแพร่โดย	สำนักงานปลัดกระทรวงการท่องเที่ยวและกีฬา ๔ ถนนราชดำเนินนอก แขวงวัดโสมนัส เขตป้อมปราบฯ กรุงเทพฯ ๑๐๑๐๐ โทร. ๐ ๒๒๘๓ ๑๕๔๖ โทรสาร ๐ ๒๓๕๖ ๐๗๐๔
พิมพ์ที่	สำนักงานกิจการโรงพิมพ์องค์การสงเคราะห์ทหารผ่านศึก

คำนำ

การจัดทำแผนพัฒนาการกีฬาแห่งชาติ เพื่อใช้เป็นกรอบแนวทางพัฒนาการกีฬาของประเทศ ครอบคลุมตั้งแต่กีฬาขั้นพื้นฐาน กีฬามวลชน กีฬาเพื่อความเป็นเลิศ และกีฬาอาชีพ รวมถึงการบริหารจัดการด้านการกีฬา เป็นภารกิจสำคัญของกระทรวงการท่องเที่ยวและกีฬา ซึ่งที่ผ่านมาได้มีการจัดทำแผนพัฒนาการกีฬาแล้วรวม ๕ ฉบับ โดยแผนพัฒนาการกีฬาแห่งชาติ ฉบับที่ ๕ ได้สิ้นสุดในปี ๒๕๕๙ กระทรวงการท่องเที่ยวและกีฬาจึงได้จัดทำแผนพัฒนาการกีฬาแห่งชาติ ฉบับที่ ๖ (พ.ศ. ๒๕๖๐ - ๒๕๖๔) ที่สอดคล้อง กับยุทธศาสตร์ชาติ ๒๐ ปี และแผนพัฒนาเศรษฐกิจและสังคมแห่งชาติ ฉบับที่ ๑๒ (พ.ศ. ๒๕๖๐ - ๒๕๖๔) ทั้งนี้ เพื่อให้ประเทศไทยมีทิศทางพัฒนาการกีฬาอย่างต่อเนื่องในระยะ ๕ ปี ถัดไป

การจัดทำแผนพัฒนาการกีฬาแห่งชาติฉบับนี้ ได้คำนึงถึงการเปลี่ยนแปลงของสภาพแวดล้อม และบริบทต่างๆ ทั้งปัจจัยภายในและภายนอกที่อาจส่งผลกระทบต่อพัฒนาการกีฬาของประเทศ การประเมินผล การพัฒนาตามแผนพัฒนาการกีฬาในช่วงที่ผ่านมา ข้อเสนอแผนปฏิบัติการกีฬาของสภาขับเคลื่อนการปฏิรูปประเทศ นอกจากนี้ ยังได้คำนึงถึงการมีส่วนร่วมของทุกภาคีที่เกี่ยวข้องกับการพัฒนาการกีฬาของประเทศ จึงได้ส่งเสริมการมีส่วนร่วมและบูรณาการความคิดเห็นในการกำหนดทิศทางพัฒนา ผ่านการจัดประชุม กลุ่มย่อยทั่วประเทศเพื่อระดมความคิดเห็นและข้อเสนอแนะจากหน่วยงานภาครัฐและเอกชน องค์กรปกครองส่วนท้องถิ่น และประชาชนทุกภาคส่วน รวมไปถึงการสัมภาษณ์ผู้เชี่ยวชาญและผู้ทรงคุณวุฒิในอุตสาหกรรมกีฬา เพื่อนำข้อคิดเห็นและข้อเสนอแนะมาประกอบการจัดทำแผนพัฒนาการกีฬาแห่งชาติ ฉบับที่ ๖ (พ.ศ. ๒๕๖๐ - ๒๕๖๔) ฉบับนี้

กระทรวงการท่องเที่ยวและกีฬาหวังเป็นอย่างยิ่งว่า แผนพัฒนาการกีฬาแห่งชาติ ฉบับที่ ๖ (พ.ศ. ๒๕๖๐ - ๒๕๖๔) ซึ่งคณะรัฐมนตรีได้มีมติเห็นชอบในหลักการแล้ว เมื่อวันที่ ๒๙ พฤศจิกายน ๒๕๕๙ หน่วยงานต่างๆ ทั้งภาครัฐและเอกชน จะได้ใช้เป็นกรอบแนวทางในการจัดทำแผนปฏิบัติการประจำปี เพื่อช่วยผลักดันและขับเคลื่อนการพัฒนาตามแผนสู่การปฏิบัติอย่างเป็นรูปธรรม เพื่อให้การกีฬาเป็นส่วนสำคัญของวิถีชีวิตประชาชนทุกภาคส่วน และเป็นกลไกสำคัญในการสร้างคุณค่าทางสังคมและคุณภาพชีวิตที่ดีให้กับคนไทย รวมถึงการพัฒนาสู่ความเป็นเลิศในระดับสากลและต่อยอดสู่ระดับอาชีพ เพื่อสร้างอาชีพและรายได้ให้กับบุคลากรกีฬา โดยจะเชื่อมโยงไปถึงการพัฒนาอุตสาหกรรมกีฬาเพื่อสร้างมูลค่าเพิ่มให้กับเศรษฐกิจของประเทศด้วย ซึ่งนับว่าเป็นมิติใหม่ของการพัฒนาการกีฬาของประเทศ ดังนั้น จึงหวังเป็นอย่างยิ่งว่าทุกภาคส่วนจะได้ใช้แผนพัฒนาการกีฬาแห่งชาติฉบับนี้เป็นแนวทางในการพัฒนาการกีฬาของประเทศอย่างมีประสิทธิภาพต่อไป

กระทรวงการท่องเที่ยวและกีฬา

สารบัญ

	หน้า
สรุปสาระสำคัญ แผนพัฒนาการกีฬาแห่งชาติ ฉบับที่ ๖ (พ.ศ. ๒๕๖๐ - ๒๕๖๔)	ก
ส่วนที่ ๑ บทนำ	๑
ส่วนที่ ๒ สถานการณ์ แนวโน้ม และทิศทางการพัฒนาการกีฬา	๔
๑. สถานการณ์และแนวโน้มการกีฬาของโลก	๔
๒. สถานการณ์และแนวโน้มการกีฬาของประเทศไทย	๑๒
๓. ผลการพัฒนาการกีฬาในระยะที่ผ่านมา	๑๕
๔. นโยบายและยุทธศาสตร์ที่เกี่ยวข้องกับการพัฒนาการกีฬาของประเทศ	๑๘
๕. สรุปผลการวิเคราะห์ศักยภาพและโอกาสการพัฒนาการกีฬาไทย	๒๑
ส่วนที่ ๓ วิสัยทัศน์และเป้าหมายการพัฒนา	๒๒
๑. วิสัยทัศน์การพัฒนาการกีฬาไทย พ.ศ. ๒๕๗๙	๒๒
๒. เป้าหมายการพัฒนา	๒๓
๓. เป้าประสงค์	๒๔
๔. ตัวชี้วัด	๒๔
๕. ยุทธศาสตร์การพัฒนา	๒๔
ส่วนที่ ๔ ยุทธศาสตร์การพัฒนาการกีฬา ในระยะแผนพัฒนาฯ ฉบับที่ ๖	๒๖
ยุทธศาสตร์ที่ ๑ : การส่งเสริมให้เกิดความรู้และความตระหนักรู้ด้านการออกกำลังกายและการกีฬาขั้นพื้นฐาน	๒๖
ยุทธศาสตร์ที่ ๒ : การส่งเสริมให้มวลชนมีการออกกำลังกายและมีส่วนร่วมในกิจกรรมการกีฬา	๒๘
ยุทธศาสตร์ที่ ๓ : การพัฒนากีฬาเพื่อความเป็นเลิศและต่อยอดเพื่อความสำเร็จในระดับอาชีพ	๓๑
ยุทธศาสตร์ที่ ๔ : การพัฒนาอุตสาหกรรมกีฬาเพื่อเป็นส่วนสำคัญในการสร้างมูลค่าเพิ่มทางเศรษฐกิจ	๓๔
ยุทธศาสตร์ที่ ๕ : การพัฒนาองค์ความรู้และนวัตกรรมที่เกี่ยวข้องกับการกีฬา	๓๖
ยุทธศาสตร์ที่ ๖ : การยกระดับการบริหารจัดการด้านการกีฬาให้มีประสิทธิภาพ	๓๘
ส่วนที่ ๕ การขับเคลื่อนแผนพัฒนาการกีฬาสู่การปฏิบัติ	๔๑
๑. แนวทางการขับเคลื่อนแผนพัฒนาการกีฬาสู่การปฏิบัติ	๔๑
๒. แนวทางการประเมินผลการดำเนินงาน	๔๖
๓. แนวทางการพัฒนาที่สำคัญในระยะ ๕ ปี (พ.ศ. ๒๕๖๐ - ๒๕๖๔)	๔๖
ภาคผนวก	๕๓

สรุปสาระสำคัญ

แผนพัฒนาการศึกษาระดับชาติ ฉบับที่ ๖

(พ.ศ. ๒๕๖๐ – ๒๕๖๔)

๑. บทนำ

การศึกษานับได้ว่าเป็นส่วนสำคัญยิ่งต่อการพัฒนาสังคม ดังคำกล่าวที่ว่า “กีฬาสร้างคน คนสร้างชาติ” ดังนั้น กระทรวงการท่องเที่ยวและกีฬาซึ่งมีภารกิจหลักในการส่งเสริม สนับสนุน และพัฒนาการกีฬา จึงได้ดำเนินการจัดทำ แผนพัฒนาการกีฬาแห่งชาติ ฉบับที่ ๖ (พ.ศ. ๒๕๖๐ – ๒๕๖๔) เพื่อให้หน่วยงานที่เกี่ยวข้อง ทั้งภาครัฐ เอกชน และองค์กรปกครองส่วนท้องถิ่น นำไปใช้เป็นกรอบทิศทางการดำเนินการและเป็นกลไกหลักในการพัฒนาการกีฬาของประเทศ ให้ก้าวไปสู่การเป็นประเทศที่มีความ “มั่นคง มั่งคั่ง และยั่งยืน”

ทั้งนี้ ในขั้นตอนการจัดทำแผนได้คำนึงถึงบริบทของประเทศไทยในการพัฒนาการกีฬาภายใต้กรอบการวิเคราะห์ แบบองค์รวม โดยได้มีการศึกษาข้อมูลปฐมภูมิจากการรับฟังความคิดเห็นจากผู้มีส่วนเกี่ยวข้อง ทั้งภาครัฐและเอกชน รวมถึงการศึกษาและวิเคราะห์ข้อมูลทุติยภูมิจากเอกสารและงานวิจัยที่เกี่ยวข้อง โดยได้มีการดำเนินการตาม ๕ ขั้นตอนหลัก ซึ่งประกอบด้วย (๑) การศึกษาสภาพแวดล้อมและบริบทของการพัฒนาการกีฬา (๒) การทบทวน นโยบายและแผนยุทธศาสตร์ด้านการกีฬาของหน่วยงานต่างๆ (๓) การศึกษาแผนปฏิรูปการกีฬาของสภาปฏิรูปแห่งชาติ (๔) การประเมินผลการดำเนินงานตามแผนพัฒนาการกีฬาแห่งชาติ ฉบับที่ ๕ (พ.ศ. ๒๕๕๕ - ๒๕๕๙) (๕) การรับฟังความคิดเห็นจากผู้ที่มีส่วนเกี่ยวข้องทุกภาคส่วน ตลอดจนการสัมภาษณ์ผู้ทรงคุณวุฒิและผู้เชี่ยวชาญ ในวงการกีฬา และการจัดการประชุมกลุ่มย่อยรับฟังความคิดเห็นและข้อเสนอแนะจากผู้มีส่วนเกี่ยวข้องกับการกีฬาในทุกภูมิภาค ของประเทศ

แผนพัฒนาการกีฬาแห่งชาติ ฉบับที่ ๖ (พ.ศ. ๒๕๖๐ – ๒๕๖๔) ได้มุ่งหวังให้การกีฬาเป็นส่วนสำคัญของวิถีชีวิต และส่งเสริมให้ประชาชนทุกภาคส่วนมีน้ำใจนักกีฬาและคุณภาพชีวิตที่ดี ทั้งด้านสุขภาพร่างกายและจิตใจ ประกอบกับมี องค์ความรู้ด้านการกีฬา อันจะเป็นพื้นฐานในการพัฒนากีฬาไทยสู่ความเป็นเลิศในระดับสากล นำมาซึ่งความภาคภูมิใจ และสร้างความสามัคคีแก่คนในชาติ สามารถสร้างอาชีพและรายได้ผ่านการบริหารจัดการที่มีธรรมาภิบาลเพื่อพัฒนา อุตสาหกรรมกีฬาเพื่อเสริมสร้างมูลค่าเพิ่มให้แก่เศรษฐกิจของประเทศ จึงหวังว่าแผนพัฒนาการกีฬาแห่งชาติฉบับนี้ จะถูกนำไปใช้โดยทุกภาคส่วน เพื่อเป็นกรอบแนวทางในการขับเคลื่อนการพัฒนาการกีฬาของประเทศในระยะเวลา ๕ ปี (พ.ศ. ๒๕๖๐ – ๒๕๖๔) ต่อไป

๒. สถานการณ์ แนวโน้ม และทิศทางการพัฒนาการกีฬา

๒.๑ การกีฬาของประเทศไทยได้มีการพัฒนาอย่างต่อเนื่องในช่วงที่ผ่านมา โดยมีนักกีฬาอาชีพคนไทยหลายคน ที่ประสบความสำเร็จในเวทีระดับนานาชาติและสามารถสร้างชื่อเสียงให้แก่ตนเองและประเทศ มีการตราพระราชบัญญัติ หลายฉบับเพื่อส่งเสริมการพัฒนาการกีฬาในประเทศ มีการส่งเสริมกีฬาอาชีพอย่างเป็นทางการ มีการจัดสรรงบประมาณ

ที่เป็นระบบและมีความชัดเจนมากยิ่งขึ้น รวมไปถึงการขยายตัวอย่างต่อเนื่องของอุตสาหกรรมการศึกษา ซึ่งในระยะ ๕ ปีที่ผ่านมามีอัตราการเติบโตเฉลี่ยสูงกว่าอัตราการเติบโตของผลิตภัณฑ์มวลรวมในประเทศถึง ๓ เท่า โดยมีมูลค่ากว่า ๘๑,๐๐๐ ล้านบาท ในปี ๒๕๕๗ และในแต่ละปีมีนักกีฬาทันทีทั้งชาวไทยและต่างชาติที่เข้าร่วมเล่นและชมกิจกรรมกีฬากว่า ๓ ล้านคน อย่างไรก็ตาม ผลงานภาพรวมของนักกีฬาไทยในมหกรรมกีฬาระดับนานาชาติยังไม่สามารถบรรลุผลได้ตามเป้าหมาย เนื่องจากขาดความสม่ำเสมอในผลงาน และประชาชนทั่วไปยังไม่ได้รับการสนับสนุนและส่งเสริมให้ออกกำลังกายและเล่นกีฬาอย่างต่อเนื่อง จึงทำให้สัดส่วนประชากรที่ออกกำลังกายหรือเล่นกีฬาอย่างสม่ำเสมอลดลงเหลือเพียงร้อยละ ๒๓.๔ ในปี ๒๕๕๘ เมื่อเทียบกับร้อยละ ๒๖.๑ ในปี ๒๕๕๔

๒.๒ การทบทวนผลดำเนินการตามแผนพัฒนาการศึกษาแห่งชาติ ฉบับที่ ๕ (พ.ศ. ๒๕๕๕ - ๒๕๕๙) ได้แสดงให้เห็นถึงปัญหาอุปสรรคสำคัญในแต่ละประเด็นยุทธศาสตร์ ดังนี้

๑) การพัฒนาการออกกำลังกายและการกีฬาขั้นพื้นฐาน ไม่ได้เป็นนโยบายและเป้าหมายหลักสำหรับระบบการศึกษา จึงทำให้ไม่ได้รับความสำคัญและก่อให้เกิดการขาดแคลนครุฑพลศึกษาประจำสถานศึกษา นอกจากนี้กรมพลศึกษาซึ่งมีหน้าที่รับผิดชอบการพัฒนาการออกกำลังกายและการกีฬาขั้นพื้นฐานขาดอำนาจบริหารจัดการในระบบสถานศึกษา จึงทำให้เด็กและเยาวชนจำนวนมากขาดโอกาสเข้าถึงการเรียนการสอนด้านพลศึกษาที่มีคุณภาพ

๒) การพัฒนาการออกกำลังกายและการกีฬาเพื่อมวลชน ยังไม่สามารถทำได้อย่างต่อเนื่องและมีประสิทธิภาพ เนื่องจากขาดสถานที่ออกกำลังกายสาธารณะที่เพียงพอต่อความต้องการของประชาชน และขาดผู้นำการออกกำลังกายและเล่นกีฬาที่สามารถให้ความรู้และนำการออกกำลังกายได้อย่างถูกต้องในระดับท้องถิ่น การสนับสนุนการออกกำลังกายขององค์กรปกครองส่วนท้องถิ่นยังขึ้นอยู่กับนโยบายของผู้บริหาร รวมถึงยังไม่ได้เป็นเป้าหมายหลักของหน่วยงาน กรมพลศึกษาที่มีหน้าที่ดูแลรับผิดชอบการออกกำลังกายของมวลชนทั้งประเทศขาดเครือข่ายในระดับท้องถิ่น มีเพียงเจ้าหน้าที่พลศึกษาประจำอำเภอซึ่งไม่เพียงพอต่อการพัฒนากีฬาเพื่อมวลชน นอกจากนี้ยังขาดการบูรณาการความร่วมมือกับหน่วยงานที่มีเครือข่ายในระดับท้องถิ่นอย่างมีประสิทธิภาพ

๓) การพัฒนาการกีฬาเพื่อความเป็นเลิศ ยังไม่สามารถพัฒนานักกีฬาไทยให้ประสบความสำเร็จในมหกรรมกีฬานานาชาติได้อย่างสม่ำเสมอ เนื่องจากขาดบุคลากรการกีฬาที่มีความรู้ความสามารถในระดับนานาชาติโดยเฉพาะผู้ฝึกสอน ทำให้ไม่สามารถพัฒนาศักยภาพของนักกีฬาให้ทัดเทียมกับประเทศชั้นนำ อีกทั้งยังไม่มีระบบการจัดการที่ชัดเจนและต่อเนื่องในการพัฒนานักกีฬาจากขั้นพื้นฐานสู่ความเป็นเลิศ จึงทำให้การพัฒนานักกีฬาไทยในปัจจุบันขาดความยั่งยืน

๔) การพัฒนาการกีฬาเพื่อการอาชีพ ได้รับการส่งเสริมอย่างต่อเนื่องในช่วงระยะเวลาที่ผ่านมา แต่กีฬาเพื่อการอาชีพหลายประเภทยังคงต้องพึ่งพาความช่วยเหลือจากภาครัฐ และยังไม่สามารถสร้างรายได้ได้อย่างยั่งยืน นอกจากนี้ยังขาดการประเมินผลกระทบที่เกิดจากกีฬาเพื่อการอาชีพ

๕) การพัฒนาวิทยาศาสตร์และเทคโนโลยีการกีฬา ประชาชนทั่วไปขาดความเข้าใจขั้นพื้นฐาน และขาดความตระหนักถึงความสำคัญของวิทยาศาสตร์การกีฬา บุคลากรด้านวิทยาศาสตร์การกีฬามีจำนวนไม่เพียงพอในทุกระดับและองค์ความรู้ยังไม่ถูกนำไปใช้เท่าที่ควรในการเสริมสร้างสุขภาพของประชาชนและพัฒนาศักยภาพของนักกีฬา

๖) การพัฒนาการบริหารจัดการการกีฬาและการออกกำลังกาย ขาดคณะกรรมการกลางที่ทำหน้าที่กำกับดูแลการกีฬาของประเทศ ทำให้การพัฒนาการกีฬาขาดการบูรณาการ กฎ และระเบียบในปัจจุบันหลายข้อไม่เอื้อต่อการพัฒนาการกีฬา และระบบฐานข้อมูลขององค์กรกีฬาต่างๆ ขาดความเป็นมาตรฐานเดียวกัน รวมไปถึงข้อมูลยังมีความกระจัดกระจาย เนื่องจากไม่มีหน่วยงานที่คอยกำกับดูแลในเรื่องของมาตรฐานด้านระบบข้อมูลและขาดฐานข้อมูลกีฬาส่วนกลาง ทำให้การติดตามผลการดำเนินงานเป็นไปได้ยาก

๒.๓ แนวโน้มของการกีฬาของโลกและภูมิภาคเอเชียตะวันออกเฉียงใต้มีการเปลี่ยนแปลงไปในเชิงบวกเห็นได้จาก มีพัฒนาการที่เป็นรูปธรรมอย่างต่อเนื่อง อันเนื่องมาจากการผสมผสานค่านิยมใหม่ในการตระหนักถึงการมีสุขภาพที่ดี ของประชาชน และสถานการณ์โลกที่เปลี่ยนแปลงไปจากวิถีชีวิตของประชาชน ควบคู่ไปกับการมองเห็นโอกาสทางธุรกิจ ของผู้ประกอบการต่างๆ ในหลายภูมิภาค ซึ่งเป็นเสมือนปัจจัยเร่งการพัฒนาการกีฬาให้มีแนวโน้มเจริญเติบโตในอนาคต จึงเป็นสาเหตุที่ชัดเจนว่า การกีฬาของประเทศไทยจะมีการพัฒนาอย่างไม่หยุดนิ่งทั้งทางตรงและทางอ้อม โดยแนวโน้มและ ปัจจัยที่คาดว่าจะส่งผลกระทบต่อการพัฒนาการกีฬาในอนาคต ๗ ประเด็น ได้แก่ (๑) ความตระหนักในข้อดีของการรักษา สุขภาพ เป็นปัจจัยหลักที่คนจะหันมาเล่นกีฬาและออกกำลังกายเพิ่มขึ้น (๒) นานาประเทศจะมีการผลักดันการกีฬาให้กับ มวลชนอย่างต่อเนื่องสำหรับประชากรทุกกลุ่ม (๓) กีฬาชนิดที่ให้ความตื่นเต้น เร้าใจ กำลังมีความนิยมมากขึ้นในหมู่ ผู้ที่ต้องการความแปลกใหม่และท้าทาย (๔) การแข่งขันทางการค้าที่เพิ่มขึ้นจะส่งผลให้มีการแข่งขันทางการตลาดอย่างเข้มข้น (๕) การดำเนินชีวิตในสังคมเมือง ซึ่งมีวิถีชีวิตที่เร่งรีบและมีข้อจำกัดด้านเวลา ส่งผลให้ไม่สามารถวางแผนและออกแบบ การออกกำลังกายและกีฬาให้เหมาะสมกับชีวิตประจำวันได้ (๖) ระบบอาสาสมัครกีฬาจะมีบทบาทมากขึ้นในการสร้าง คุณค่าทางสังคม และส่งเสริมเศรษฐกิจให้กับวงการกีฬา และ (๗) การพัฒนาของเทคโนโลยีสมัยใหม่ ซึ่งจะช่วยเพิ่มช่องทาง ในการเข้าถึงและการมีส่วนร่วมในการเล่นหรือการชมกีฬา ทั้งนี้ แนวโน้มหรือปัจจัยสำคัญดังกล่าวคาดว่าจะส่งผลกระทบต่อ การปรับเปลี่ยนรูปแบบการกีฬาของไทยและการวางแผนการพัฒนาการกีฬาของประเทศไทยในอนาคต

๒.๔ การพัฒนาวิสัยทัศน์และแนวทางการพัฒนาของแผนพัฒนาการกีฬาแห่งชาติ จึงได้คำนึงถึงสภาพการณ์ ด้านการพัฒนาการกีฬาของประเทศไทยในปัจจุบัน โดยมุ่งเน้นที่การพัฒนาจุดอ่อนและเสริมสร้างจุดแข็ง และแนวโน้ม ที่อาจจะส่งผลกระทบต่อพัฒนาการกีฬาของประเทศไทย เพื่อให้ประเทศไทยสามารถพร้อมรับมือและใช้ประโยชน์จาก สภาพแวดล้อมและบริบทที่อาจเปลี่ยนแปลงไป และใช้ประโยชน์จากแนวโน้มเหล่านี้ ในขณะเดียวกันได้มีการกำหนดกรอบ แนวคิดการดำเนินการ โดยพิจารณาจากกฎหมาย นโยบาย ยุทธศาสตร์ และแผนงาน ที่มีความเกี่ยวข้องกับการพัฒนา การกีฬาอย่างมีนัยสำคัญของประเทศ เพื่อให้ทิศทางการพัฒนาการกีฬาเป็นไปอย่างสอดคล้องกับการพัฒนา ของประเทศ ดังนี้

๑) **ร่างรัฐธรรมนูญแห่งราชอาณาจักรไทย พ.ศ.** มีการบัญญัติเรื่องการกีฬาและบทบาทหน้าที่ของ การกีฬาไว้อย่างชัดเจนในร่างรัฐธรรมนูญ มาตรา ๗๑ วรรคแรก กล่าวคือ “รัฐพึงเสริมสร้างความเข้มแข็งของครอบครัว อันเป็นองค์ประกอบพื้นฐานที่สำคัญของสังคม จัดให้ประชาชนมีที่อยู่อาศัยอย่างเหมาะสม ส่งเสริมและพัฒนาการสร้างสรรค์ สุขภาพเพื่อให้ประชาชนมีสุขภาพที่แข็งแรงและมีจิตใจเข้มแข็ง รวมทั้งส่งเสริมและพัฒนาการกีฬาไปสู่ความเป็นเลิศ และเกิดประโยชน์สูงสุดแก่ประชาชน”

๒) **ยุทธศาสตร์การพัฒนาประเทศของรัฐบาล** ประกอบด้วย (ร่าง) ยุทธศาสตร์ชาติ ๒๐ ปี (พ.ศ. ๒๕๖๐ – ๒๕๗๙) ยุทธศาสตร์ประชารัฐ และยุทธศาสตร์ประเทศไทย ๔.๐ ที่มุ่งเน้นในการพัฒนาคุณภาพชีวิต ของประชาชน การพัฒนาเศรษฐกิจของชาติด้วยนวัตกรรม และมุ่งสู่การมีส่วนร่วมของภาครัฐ ภาคเอกชน และประชาชน อย่างใกล้ชิด ในการที่จะขับเคลื่อนการปฏิรูปประเทศไปสู่เป้าหมายที่จะลดความเหลื่อมล้ำ พัฒนาคุณภาพคน เพิ่มขีด ความสามารถในการแข่งขันของประเทศ

๓) **แผนพัฒนาเศรษฐกิจและสังคมแห่งชาติ ฉบับที่ ๑๒ (พ.ศ. ๒๕๖๐ – ๒๕๖๔)** มีการกำหนดการพัฒนา ประเทศ ที่มุ่งเน้นการพัฒนาด้วยการยึดหลักปรัชญาของเศรษฐกิจพอเพียงและคำนึงถึง “การพัฒนาที่ยั่งยืน” โดยใช้ “คนเป็นศูนย์กลางในการพัฒนา” โดยในส่วนที่เกี่ยวข้องกับการกีฬา คือ มุ่งลดปัจจัยเสี่ยงทางสุขภาพและส่งเสริม ให้ประชาชนมีพฤติกรรมทางสุขภาพที่ดี ในลักษณะของ (๑) การส่งเสริมการพัฒนาความรู้ในการดูแลสุขภาพ

(๒) พัฒนารูปแบบการออกกำลังกายและโภชนาการที่เหมาะสมกับแต่ละวัย สนับสนุนการสร้างสภาพแวดล้อมและการรณรงค์ให้มีการตลาดเชิงกิจกรรมที่เอื้อต่อการส่งเสริมทางกายและสุขภาพแก่ประชากรกลุ่มต่างๆ (๓) การสร้างกลไกในการจัดทำนโยบายสาธารณะที่ต้องคำนึงถึงผลกระทบต่อสุขภาพ และ (๔) การพัฒนาอุตสาหกรรมการกีฬาอย่างครบวงจร

๔) วาระการปฏิรูปด้านการกีฬา ตามวาระปฏิรูปที่ ๑๙ การกีฬาที่เกิดจากการรวบรวมความคิดเห็นจากทุกภาคส่วนโดยเฉพาะจากความประสงค์ของประชาชนทั่วประเทศ ซึ่งผ่านความเห็นชอบของสภาปฏิรูปแห่งชาติ (สปช.) และสภาขับเคลื่อนการปฏิรูปประเทศ (สปท.) ตามลำดับ ผ่านการพิจารณาของคณะรัฐมนตรี การพิจารณาจากส่วนราชการที่เกี่ยวข้องรวม ๑๔ หน่วยงาน ซึ่งมีกระทรวงการท่องเที่ยวและกีฬาเป็นหน่วยรับผิดชอบในการประสานงาน ที่มีสาระสำคัญมุ่งเน้นว่า การกีฬาจะต้องตอบสนองสังคมและประชาชนในเรื่องของ (๑) การพัฒนาคุณภาพชีวิตทั้งด้านร่างกาย จิตใจ และวินัยของพลเมืองด้วยการกีฬา (๒) การมีส่วนร่วมและการบริการสาธารณะของชุมชนท้องถิ่น (๓) การส่งเสริมการสร้างมูลค่าเพิ่มทางเศรษฐกิจจากการกีฬา (๔) การปฏิรูปนโยบายและโครงสร้างเพื่อพัฒนาระบบการขับเคลื่อนการกีฬาของชาติ (๕) การปฏิรูปและการพัฒนาการกีฬาเพื่อความเป็นเลิศในทุกระดับ และ (๖) การสร้างสัมพันธภาพและแสดงศักยภาพทางการกีฬาของประเทศไทยในระดับสากล

ทั้งนี้ การพิจารณานโยบาย ยุทธศาสตร์และแผนงานข้างต้น สามารถจัดทำกรอบแนวคิดการดำเนินการจัดทำแผนพัฒนาการกีฬาแห่งชาติ ฉบับที่ ๖ (พ.ศ. ๒๕๖๐ - ๒๕๖๔) ที่มุ่งเน้น (๑) การพัฒนาสุขภาพและคุณภาพชีวิตของประชาชน (๒) การพัฒนาการกีฬาเพื่อความเป็นเลิศในทุกระดับ (๓) การพัฒนาอุตสาหกรรมการกีฬาอย่างครบวงจร (๔) การบริหารจัดการการกีฬาที่เป็นระบบด้วยกลไกที่มีประสิทธิภาพโดยอยู่บนพื้นฐานของความทันสมัย มีมาตรฐานทั่วถึง และเป็นธรรม ซึ่งจะต้องมีการพัฒนาระบบการมีส่วนร่วมของหน่วยงานภาครัฐและภาคประชาชนตั้งแต่ระดับท้องถิ่น

๓. วิสัยทัศน์ เป้าประสงค์ ประเด็นยุทธศาสตร์ และแนวทางการพัฒนา

แผนพัฒนาการกีฬาแห่งชาติ ฉบับที่ ๖ (พ.ศ. ๒๕๖๐ - ๒๕๖๔) ได้กำหนดวิสัยทัศน์ ประเด็นยุทธศาสตร์ และแนวทางการพัฒนา ดังนี้

๓.๑ วิสัยทัศน์

“การกีฬาเป็นส่วนสำคัญของวิถีชีวิตประชาชนทุกภาคส่วน และเป็นกลไกสำคัญในการสร้างคุณค่าทางสังคม และส่งเสริมเศรษฐกิจของประเทศ” โดยมีหลักแนวคิดเพื่อกำหนดแนวทางการพัฒนา ดังนี้

๑) การกีฬาเป็นส่วนสำคัญของวิถีชีวิตประชาชนทุกภาคส่วน โดยส่งเสริมให้ประชาชนทุกคนมีความตระหนักถึงประโยชน์ของกีฬาโดยเฉพาะเด็กและเยาวชน เพิ่มโอกาสให้ประชาชนทุกคนได้เล่นกีฬาหรือชมกีฬาที่ตนเองต้องการอย่างเท่าเทียม

๒) การกีฬาเป็นกลไกสำคัญในการสร้างคุณค่าทางสังคม โดยสร้างปัจจัยแวดล้อมให้เอื้อต่อการพัฒนาการกีฬาเพื่อความเป็นเลิศ อาทิ บุคลากรการกีฬา โครงสร้างพื้นฐานด้านการกีฬา กิจกรรมด้านการกีฬา องค์กรกีฬา องค์กรความรู้วิทยาศาสตร์การกีฬา และนโยบายในการผลักดันกีฬาเพื่อความเป็นเลิศ อันจะสร้างแรงบันดาลใจและนำมาซึ่งความสามัคคีแก่คนในชาติ

๓) การกีฬาเป็นส่วนสำคัญในการส่งเสริมเศรษฐกิจของประเทศ โดยจัดให้มีโครงสร้างพื้นฐานด้านการกีฬาที่มีมาตรฐานและอยู่ในระดับชั้นนำของภูมิภาคเอเชีย รวมทั้งการสร้างกิจกรรมด้านการกีฬาในทุกระดับเพื่อเป็นส่วนสำคัญในการพัฒนาเศรษฐกิจไทย ผลักดันให้ภาครัฐและเอกชนมีส่วนร่วมในการสร้าง ส่งเสริม และสนับสนุนอุตสาหกรรมและธุรกิจที่เกี่ยวข้องกับการกีฬา และส่งเสริมการบริหารจัดการกีฬาให้มีมาตรฐานที่ดี ทำให้การกีฬาไทยเป็นที่น่าสนใจสำหรับคนไทยและต่างชาติ ทั้งนักกีฬา ภาคธุรกิจ และภาคประชาชน

๓.๒ เป้าประสงค์

๑) ประชาชนทุกภาคส่วนมีความสนใจในการออกกำลังกายและเล่นกีฬา โดยมีสัดส่วนประชากรที่ออกกำลังกายและเล่นกีฬาอย่างสม่ำเสมอ ไม่น้อยกว่าร้อยละ ๓๐ ของประชากรทั่วประเทศ

๒) นักกีฬาผู้แทนของประเทศไทยประสบความสำเร็จในการแข่งกีฬาทั้งในระดับภูมิภาค ระดับทวีป และระดับโลก เพื่อสร้างความสมัคสมานสามัคคีและนำมาซึ่งความภาคภูมิใจแก่คนในชาติ โดยเป็นเจ้าของเหรียญทองในการแข่งขันซีเกมส์และอาเซียนพาราเกมส์ และไม่น้อยกว่าอันดับที่ ๖ ในการแข่งขันเอเชียนเกมส์และเอเชียนพาราเกมส์ และไม่น้อยกว่าอันดับที่ ๗ ของประเทศจากทวีปเอเชียในมหกรรมกีฬาโอลิมปิกเกมส์และไม่น้อยกว่าอันดับที่ ๖ ของประเทศจากทวีปเอเชียในมหกรรมกีฬาราลิมปิกเกมส์

๓) อุตสาหกรรมกีฬาท้องถิ่นของไทยสามารถช่วยสร้างมูลค่าเพิ่มทางเศรษฐกิจของประเทศและมีการเติบโตต่อเนื่องอย่างยั่งยืน โดยมีอัตราการเติบโตของรายได้จากอุตสาหกรรมกีฬาไม่ต่ำกว่าอัตราการเติบโตเฉลี่ยในระยะ ๕ ปีที่ผ่านมา

๓.๓ ตัวชี้วัด

๑) ประชาชนทุกภาคส่วนออกกำลังกายและเล่นกีฬาอย่างสม่ำเสมอไม่น้อยกว่าร้อยละ ๓๐ ของประชากรทั่วประเทศ (สัดส่วนประชากรที่มีการเล่นกีฬา/ออกกำลังกาย หรือการทำกิจกรรมนันทนาการภายใต้การสำรวจกิจกรรมทางกายสำหรับกลุ่มประชากรที่มีอายุ ๑๕ ปีขึ้นไป ของสำนักงานสถิติแห่งชาติ)

๒) อันดับการแข่งขันกีฬาในมหกรรมกีฬาระดับนานาชาติของนักกีฬาไทยไม่ต่ำกว่า อันดับที่ ๗ ของเอเชีย ในการแข่งขันกีฬาโอลิมปิกเกมส์ อันดับที่ ๖ กีฬาเอเชียนเกมส์ และอันดับที่ ๑ กีฬาซีเกมส์ และอันดับของนักกีฬาคณพิการไทย ไม่ต่ำกว่าอันดับที่ ๖ ของเอเชียในการแข่งขันกีฬาราลิมปิกเกมส์ อันดับที่ ๖ กีฬาเอเชียนพาราเกมส์ และอันดับที่ ๑ กีฬาอาเซียนพาราเกมส์

๓) มูลค่าอุตสาหกรรมกีฬามีอัตราการเติบโตเฉลี่ยไม่ต่ำกว่าร้อยละ ๕ ต่อปี

๓.๔ ยุทธศาสตร์การพัฒนา

ยุทธศาสตร์ที่ ๑ การส่งเสริมให้เกิดความรู้และความตระหนักด้านการออกกำลังกายและการกีฬา
ขั้นพื้นฐาน

เพื่อให้เด็กและเยาวชนทั้งในระบบและนอกระบบการศึกษา ได้รับการศึกษาด้านพลศึกษาที่มีคุณภาพอย่างทั่วถึงจากครูพลศึกษาที่มีคุณภาพและจำนวนเพียงพอต่อความต้องการ มีการออกกำลังกายและเล่นกีฬาขั้นพื้นฐานได้อย่างถูกต้อง รู้กฎและกติกา จนสามารถถึงขั้นดูกีฬาเป็นเล่นกีฬาได้ มีทัศนคติที่ดี มีระเบียบวินัยและน้ำใจนักกีฬารวมถึงมีการจัดวางระบบโครงข่ายในสถานศึกษาและชุมชน เพื่อสร้างความร่วมมือระหว่างสถานศึกษาและครอบครัวในการผลักดันให้การออกกำลังกายและการเล่นกีฬาเป็นส่วนหนึ่งของวิถีชีวิตตั้งแต่ปฐมวัย โดยมีแนวทางที่สำคัญ ได้แก่

๑) การเร่งสร้างและพัฒนาพลศึกษาและสุขศึกษาในสถานศึกษาทั่วประเทศ

๒) การส่งเสริมการพัฒนาการออกกำลังกายและการกีฬาขั้นพื้นฐานในชุมชนท้องถิ่นนอกสถานศึกษา

๓) การจัดวางระบบโครงข่ายและสร้างความเชื่อมโยงระหว่างสถานศึกษาและชุมชน

ยุทธศาสตร์ที่ ๒ การส่งเสริมให้มวลชนมีการออกกำลังกายและมีส่วนร่วมในกิจกรรมการกีฬา

เสริมสร้างการออกกำลังกายสำหรับประชาชนทุกกลุ่ม ทุกเพศ ทุกวัย ยุทธศาสตร์นี้ถือว่ามีความสำคัญสำหรับประชาชนทั่วไป ทั้งนี้ เพราะการออกกำลังกายหรือการเล่นกีฬาจะทำให้สุขภาพพลานามัยแข็งแรง ลดค่าใช้จ่ายในการรักษาพยาบาล ลดปัญหาสังคม สามารถใช้ประโยชน์ในการแก้ไขปัญหาสุขภาพจิตและอบายมุข โดยมีการสร้างโอกาสการเข้าถึงกิจกรรมการออกกำลังกายและการเล่นกีฬา และมีการจัดเตรียมโครงสร้างพื้นฐานและสิ่งอำนวยความสะดวกแก่ประชาชนทุกกลุ่มอย่างทั่วถึง รวมไปถึงการส่งเสริมให้ประชาชนมีจิตสาธารณะ และพัฒนาระบบอาสาสมัครการกีฬา โดยมีแนวทางที่สำคัญ ได้แก่

- ๑) การจัดหาและพัฒนาสถานที่และอุปกรณ์กีฬาที่เพียงพอและเหมาะสมเพื่อการออกกำลังกายและการเล่นกีฬาของมวลชน
- ๒) การเสริมสร้างความเสมอภาคในการเข้าถึงการออกกำลังกายและการเล่นกีฬาสำหรับประชากรทุกกลุ่ม
- ๓) การส่งเสริมการพัฒนาอาสาสมัครและบุคลากรการกีฬาเพื่อมวลชนอย่างเป็นระบบ

ยุทธศาสตร์ที่ ๓ การพัฒนากีฬาเพื่อความเป็นเลิศและต่อยอดเพื่อความสำเร็จในระดับอาชีพ

มุ่งเน้นด้านการสร้างและการพัฒนานักกีฬาของชาติให้ประสบความสำเร็จในการแข่งขันในระดับต่างๆ เพื่อสร้างชื่อเสียง เกียรติยศ และเกียรติภูมิของประเทศชาติให้ทัดเทียมกับนานาชาติ สามารถสร้างความภาคภูมิใจและเป็นเครื่องมือในการรวมจิตใจซึ่งจะเป็นการสร้างความรัก ความสามัคคีของคนในชาติ อีกทั้งยังส่งเสริมการพัฒนาต่อยอดนักกีฬาที่มีความเป็นเลิศไปสู่การกีฬาเพื่อการอาชีพอย่างเต็มตัว สามารถสร้างรายได้จากความรู้ ความสามารถ ทักษะ และประสบการณ์ โดยจัดให้มีโครงสร้างพื้นฐานที่พร้อมรองรับการพัฒนา ประกอบกับการจัดให้มีระบบสวัสดิการช่วยเหลือและส่งเสริมการสร้างความร่วมมือระหว่างภาครัฐและเอกชนในการร่วมพัฒนาตลอดเส้นทางอาชีพนักกีฬา โดยมีแนวทางที่สำคัญ ได้แก่

- ๑) การค้นหาและพัฒนานักกีฬาที่มีความสามารถทางการกีฬาเพื่อความเป็นเลิศ
- ๒) การพัฒนาบุคลากรการกีฬาอย่างเป็นระบบและมีมาตรฐานสากล เพื่อการพัฒนากีฬาเพื่อความเป็นเลิศและการอาชีพอย่างยั่งยืน
- ๓) การสร้างและพัฒนาศูนย์บริการการกีฬาและศูนย์ฝึกกีฬาแห่งชาติที่เป็นมาตรฐาน
- ๔) การส่งเสริมและจัดเตรียมการดูแลสวัสดิการและสวัสดิภาพของนักกีฬาและบุคลากรการกีฬา
- ๕) การส่งเสริมและพัฒนากีฬาเพื่อการอาชีพอย่างเป็นระบบ

ยุทธศาสตร์ที่ ๔ การพัฒนาอุตสาหกรรมการกีฬาเพื่อเป็นส่วนสำคัญในการสร้างมูลค่าเพิ่มทางเศรษฐกิจ

มุ่งพัฒนาอุตสาหกรรมการกีฬาแบบครบวงจร สามารถสร้างมูลค่าเพิ่ม และส่งเสริมเศรษฐกิจของประเทศ โดยมีการสนับสนุนการทำธุรกิจที่เกี่ยวข้องกับอุตสาหกรรมการกีฬา อาทิ ธุรกิจการผลิตเสื้อผ้าและอุปกรณ์กีฬา ธุรกิจเพื่อการบริการเกี่ยวกับการกีฬา ธุรกิจการจัดกิจกรรมการแข่งขันต่างๆ รวมถึงสถาบันพัฒนากีฬาอาชีพทุกระดับ พร้อมทั้งมุ่งพัฒนาการท่องเที่ยวเชิงกีฬา และจัดตั้งเมืองกีฬา เพื่อให้ประเทศไทยเป็นศูนย์กลางด้านการกีฬาของภูมิภาค โดยมีแนวทางที่สำคัญ ได้แก่

- ๑) การส่งเสริมและสนับสนุนอุตสาหกรรมการกีฬา
- ๒) การพัฒนาการกีฬาเพื่อการท่องเที่ยวและนันทนาการ (Sport Tourism)

ยุทธศาสตร์ที่ ๕ การพัฒนาองค์ความรู้และนวัตกรรมที่เกี่ยวข้องกับการกีฬา

มุ่งเน้นด้านการสร้างและการพัฒนาสุขภาพของประชาชนและสมรรถภาพของนักกีฬา ทั้งทางด้านร่างกายและจิตใจ รวมไปถึงเทคนิคทักษะกีฬาในช่วงการแข่งขันตลอดจนพัฒนาไปสู่ความสามารถสูงสุดของแต่ละบุคคลอย่างเป็นระบบ โดยจัดให้มีโครงสร้างพื้นฐานที่มีมาตรฐานและเพียงพอต่อความต้องการ พร้อมทั้งส่งเสริมการวิจัยและพัฒนาองค์ความรู้และนวัตกรรมที่เกี่ยวข้องกับการกีฬา และสร้างความตระหนักและการนำองค์ความรู้ไปใช้ให้เกิดประโยชน์สูงสุดกับประชาชนและนักกีฬาทุกกลุ่ม มีแนวทางการพัฒนาที่สำคัญ ได้แก่

- ๑) การพัฒนาโครงสร้างพื้นฐานและบุคลากรทางด้านวิทยาศาสตร์การกีฬาทั้งในส่วนกลาง ภูมิภาค และระดับท้องถิ่น
- ๒) การพัฒนาและการสร้างเครือข่ายองค์ความรู้และนวัตกรรมทางการกีฬา
- ๓) การส่งเสริมการวิจัยและพัฒนาองค์ความรู้ทางการกีฬา เพื่อนำไปพัฒนาขีดความสามารถของนักกีฬาและสุขภาพของประชาชน

ยุทธศาสตร์ที่ ๖ การยกระดับการบริหารจัดการด้านการกีฬาให้มีประสิทธิภาพ

พัฒนาระบบการบริหารจัดการทางการกีฬา โดยเสริมสร้างการบูรณาการตั้งแต่ระดับนโยบายจนถึงระดับปฏิบัติการ ผ่านกลไกของคณะกรรมการนโยบายการกีฬาแห่งชาติที่จะมีการจัดตั้งขึ้น รวมไปถึงพัฒนาระบบฐานข้อมูลที่มีมาตรฐานเพื่อประโยชน์ในการเชื่อมโยงข้อมูลสำหรับการติดตามและประเมินผลอย่างมีประสิทธิภาพ อีกทั้งส่งเสริมการยกระดับการบริหารจัดการขององค์กรกีฬาต่างๆ ให้ทัดเทียมสากล และอยู่บนพื้นฐานของหลักธรรมาภิบาล โดยมีแนวทางการพัฒนาที่สำคัญ ได้แก่

- ๑) การสร้างความร่วมมือของหน่วยงานภาครัฐ และภาคเอกชนที่เกี่ยวข้องกับการกีฬา
- ๒) การพัฒนาฐานข้อมูลด้านการออกกำลังกายและการกีฬาดังแต่ระดับชาติ ภูมิภาค และท้องถิ่นเพื่อการติดตามและประเมินผล
- ๓) การยกระดับการบริหารจัดการกีฬาบนพื้นฐานของหลักธรรมาภิบาล

๔. การขับเคลื่อนแผนพัฒนาการกีฬาแห่งชาติ ฉบับที่ ๖ (พ.ศ. ๒๕๖๐ – ๒๕๖๔) ไปสู่การปฏิบัติ

การขับเคลื่อนแผนพัฒนาการกีฬาแห่งชาติ ฉบับที่ ๖ (พ.ศ. ๒๕๖๐ – ๒๕๖๔) ไปสู่การปฏิบัติให้มีประสิทธิภาพและมีความสอดคล้องกันตั้งแต่ระดับนโยบายจนถึงระดับปฏิบัติการ ควรให้ความสำคัญกับการมีส่วนร่วมจากทุกภาคส่วน

๔.๑ ระดับนโยบาย คณะกรรมการนโยบายการกีฬาแห่งชาติ (ที่จะจัดตั้งขึ้นตาม ร่างพระราชบัญญัตินโยบายการกีฬาแห่งชาติ พ.ศ.) กำกับดูแลนโยบายที่เกี่ยวข้องกับการออกกำลังกายและการกีฬา พิจารณากำหนดนโยบายและจัดทำแผนพัฒนาการกีฬาแห่งชาติเพื่อเสนอคณะรัฐมนตรีพิจารณาให้ความเห็นชอบ พร้อมทั้งประสานแผนทั้งในระดับนโยบายและระดับพื้นที่

๔.๒ ระดับการขับเคลื่อนแผน โดยกระทรวงการท่องเที่ยวและกีฬาเป็นเจ้าภาพหลักร่วมกับสำนักงานเลขาธิการคณะกรรมการนโยบายการกีฬาแห่งชาติ (ที่จะจัดตั้งขึ้นตามร่างพระราชบัญญัตินโยบายการกีฬาแห่งชาติ พ.ศ.) ทำหน้าที่ในการนำนโยบายและข้อสั่งการในระดับนโยบายแจ้งประสานไปยังหน่วยงานต่างๆ ที่เกี่ยวข้อง รวมทั้งติดตามความก้าวหน้าการดำเนินการ และนำเสนอข้อเสนอแนะและปัญหาอุปสรรคเสนอต่อคณะกรรมการนโยบายการกีฬาแห่งชาติ โดยหน่วยงานหลัก ที่เป็นส่วนราชการและหน่วยงานในส่วนของกระทรวงการท่องเที่ยวและกีฬา ที่รับผิดชอบในการผลักดันแผนในแต่ละยุทธศาสตร์ไปสู่ระดับการปฏิบัติการ

๔.๓ ระดับปฏิบัติการ ประกอบด้วย ส่วนราชการต่างๆ หน่วยงานที่เกี่ยวข้องทั้งภาครัฐและภาคเอกชนที่มีภารกิจเกี่ยวข้องกับการพัฒนาการออกกำลังกายและการกีฬา สมาคมกีฬา ชมรมกีฬา สโมสรกีฬา สถาบันอุดมศึกษา สถานศึกษา รวมทั้งองค์กรปกครองส่วนท้องถิ่นทุกระดับ เป็นผู้รับนโยบายจากคณะกรรมการนโยบายการกีฬาแห่งชาติและคณะรัฐมนตรี ไปสู่การปฏิบัติ โดยสอดคล้องประสานงานและเชื่อมโยงการดำเนินงานให้มุ่งสู่การขับเคลื่อนในแต่ละยุทธศาสตร์

การกีฬานับเป็นส่วนสำคัญต่อการพัฒนาสังคมและเศรษฐกิจของประเทศ เพื่อให้เกิดความมั่นคง มั่งคั่ง และยั่งยืน ดังคำกล่าวที่ว่า “กีฬาสร้างคน คนสร้างชาติ” ซึ่งมีนัยคือการที่ประเทศชาติจะพัฒนาได้นั้นจำเป็นต้องมีบุคลากรการกีฬา โครงสร้างพื้นฐานด้านการกีฬา กิจกรรมด้านการกีฬา องค์กรกีฬา องค์กรความรู้และนวัตกรรมที่เกี่ยวข้องกับการกีฬา และนโยบายในการผลักดันกีฬาเพื่อความเป็นเลิศ เพื่อพัฒนาการกีฬาให้สามารถสร้างประชาชนที่มีคุณภาพ นอกจากนี้ความสำเร็จด้านการกีฬาของประเทศสามารถเป็นดัชนีบ่งชี้ถึงความสำเร็จและความเจริญทางเศรษฐกิจของประเทศ ในภาพรวม ดังนั้น กระทรวงการท่องเที่ยวและกีฬาจึงมีภารกิจหลักในการกำหนดนโยบายและแผนยุทธศาสตร์การพัฒนา ในทุกระดับให้สอดคล้องกับแนวทางพัฒนาของประเทศ รวมทั้งจัดทำแผนพัฒนาการกีฬาแห่งชาติเพื่อเป็นกรอบและทิศทางการดำเนินการพัฒนาการกีฬาให้แก่หน่วยงานที่เกี่ยวข้อง โดยในช่วงระยะเวลาที่ผ่านมา นับตั้งแต่ปี พ.ศ. ๒๕๒๘ แผนพัฒนาการกีฬาแห่งชาติได้ถูกจัดทำขึ้นทั้งหมด ๕ ฉบับ โดยมุ่งเน้นเพื่อให้คนไทยได้รับการส่งเสริมให้ออกกำลังกาย และเล่นกีฬาจนเป็นวิถีชีวิต มีสุขภาพที่ดี มีน้ำใจนักกีฬา เพื่อพัฒนานักกีฬาของชาติให้ประสบความสำเร็จในการแข่งขัน ระดับต่างๆ อันจะสร้างความภาคภูมิใจและนำมาซึ่งความสามัคคีของคนในชาติ และเพื่อยกระดับการบริหารจัดการกีฬา ทุกมิติอย่างเป็นระบบตามหลักธรรมาภิบาลให้เกิดการสร้างรายได้ สร้างอาชีพ และพัฒนาเศรษฐกิจของประเทศ

อย่างไรก็ตาม ผลการดำเนินงานในระยะเวลาที่ผ่านมายังประสบปัญหาและอุปสรรคสำคัญหลายประการ อาทิ ขาดบุคลากรด้านการพลศึกษา ขาดการส่งเสริมและโครงสร้างพื้นฐานสำหรับการออกกำลังกายและการเล่นกีฬาในระดับ ท้องถิ่น ขาดระบบพัฒนานักกีฬาและบุคลากรกีฬาในระยะยาว บุคลากรการกีฬายังขาดความเป็นมาตรฐาน ขาดการจัดเก็บข้อมูล ติดตาม และประเมินผลอย่างเป็นระบบ ขาดการดำเนินการนำแนวทางของแผนพัฒนาฯ ไปสู่การปฏิบัติอย่างเป็นรูปธรรม ตลอดจนขาดการบูรณาการทำงานของกลไกการบริหารจัดการกีฬา ซึ่งประเด็นเหล่านี้ ล้วนมีความจำเป็นต้องได้รับการแก้ไขและพัฒนาต่อไป ทั้งนี้ แผนพัฒนาการกีฬาแห่งชาติ ฉบับที่ ๕ (พ.ศ. ๒๕๕๕ - ๒๕๕๙) จะเข้าสู่ระยะเวลาสิ้นสุดของแผน และถือเป็นช่วงเวลาที่สำคัญของประเทศ คือ ช่วงเวลาแห่งการปฏิรูปประเทศไทย ให้ก้าวไปสู่การเป็นประเทศที่มีความ “มั่นคง มั่งคั่ง และยั่งยืน” กระทรวงการท่องเที่ยวและกีฬาจึงได้ดำเนินการจัดทำ แผนพัฒนาการกีฬาแห่งชาติ ฉบับที่ ๖ (พ.ศ. ๒๕๖๐ - ๒๕๖๔) เพื่อเป็นกรอบทิศทางการพัฒนาการกีฬาของประเทศ และเป็นกลไกสำคัญในการปฏิรูปการกีฬาของประเทศไทยให้เกิดผลอย่างเป็นรูปธรรม อันจะนำไปสู่การลดความเหลื่อมล้ำ ของสังคม พัฒนาสุขภาพคุณภาพชีวิต สร้างความสามัคคีและความภาคภูมิใจของคนในชาติ ตลอดจนสร้างมูลค่าเพิ่ม ทางเศรษฐกิจให้แก่ประเทศต่อไป

การจัดทำแผนพัฒนาการกีฬาแห่งชาติ ฉบับที่ ๖ (พ.ศ. ๒๕๖๐ - ๒๕๖๔) รวมถึงแนวทางการขับเคลื่อน แผนพัฒนาการกีฬาแห่งชาติฯ สู่การปฏิบัตินั้น ได้มีการเน้นกระบวนการทำงานที่ผ่านการรับฟังความคิดเห็นของทุกภาคส่วน ทั้งภาครัฐ ภาคเอกชน สภาปฏิรูปแห่งชาติ (สปช.) สภาขับเคลื่อนการปฏิรูปประเทศ (สปท.) และภาคประชาชน โดยมีการสัมภาษณ์ผู้บริหาร ผู้ทรงคุณวุฒิ และผู้เชี่ยวชาญด้านการกีฬากว่า ๒๕ ท่าน จัดประชุมกลุ่มย่อยเพื่อรวบรวมข้อมูล

ความคิดเห็นและข้อเสนอแนะจากผู้ที่เกี่ยวข้องด้านการศึกษาจากทุกภาคส่วน ใน ๔ ภูมิภาค และส่วนกลาง โดยมีผู้เข้าร่วมรวมทั้งสิ้นกว่า ๔๐๐ คน และการจัดประชุมเพื่อรับฟังความคิดเห็นต่อข้อเสนอร่างแผนพัฒนาการศึกษาแห่งชาติ ฉบับที่ ๖ (พ.ศ. ๒๕๖๐ – ๒๕๖๔) จากทุกภาคส่วน ทั้งภาครัฐ ภาคเอกชน ภาควิชาการ ท้องถิ่น และสื่อมวลชน โดยมีผู้เข้าร่วมกว่า ๓๕๐ ท่าน ตลอดจนการทำงานผ่านกลไกการมีส่วนร่วมจากผู้แทนของหน่วยงานภาครัฐที่เกี่ยวข้อง ไม่ว่าจะเป็นคณะกรรมการจัดทำแผนพัฒนาการศึกษาแห่งชาติหรือคณะกรรมการพัฒนาการศึกษา เพื่อให้ได้แผนพัฒนาการศึกษาระดับชาติที่เกิดจากกระบวนการมีส่วนร่วมจากทุกภาคส่วนอย่างแท้จริงและสร้างความเข้าใจที่ถูกต้องตรงกัน อีกทั้งได้มีการพัฒนารอบการวิเคราะห์แบบองค์รวมเพื่อสังเคราะห์เป็นวิสัยทัศน์การพัฒนการศึกษา กำหนดประเด็นยุทธศาสตร์ ค้นหาปัจจัยและกลไกการดำเนินยุทธศาสตร์ และกำหนดแนวทางการขับเคลื่อนแผนพัฒนาฯ สู่การปฏิบัติ โดยสามารถสรุปขั้นตอนในการศึกษาและจัดทำแผนพัฒนาการศึกษาได้ ๔ ขั้นตอนหลัก ดังนี้

(๑) ศึกษาสภาพแวดล้อมและบริบทของภาคการศึกษาและอุตสาหกรรมการศึกษา โดยการศึกษาสถานการณ์และแนวโน้มของการศึกษาทั่วโลกและในประเทศ การวิเคราะห์ผลกระทบของสภาพแวดล้อมและบริบทที่เปลี่ยนแปลง และการทบทวนและเปรียบเทียบทิศทางการพัฒนาศึกษาของประเทศกรณีศึกษาตัวอย่างด้านการพัฒนาศึกษาที่ประเทศไทยควรนำไปปรับใช้ เพื่อรับมือกับบริบทที่เปลี่ยนแปลงและยกระดับขีดความสามารถให้สอดคล้องกับโอกาสที่เข้ามาใหม่

(๒) ทบทวนนโยบายและแผนยุทธศาสตร์ด้านการศึกษาของหน่วยงานที่เกี่ยวข้อง ตั้งแต่ (ร่าง) กรอบยุทธศาสตร์ชาติ ระยะ ๒๐ ปี (พ.ศ. ๒๕๖๐ – ๒๕๗๙) แผนพัฒนาเศรษฐกิจและสังคมแห่งชาติ ฉบับที่ ๑๒ (พ.ศ. ๒๕๖๐ – ๒๕๖๔) ตลอดจนแผนยุทธศาสตร์ของหน่วยงานต่างๆ ภายใต้กระทรวงการท่องเที่ยวและกีฬา เพื่อให้การพัฒนาทั้งด้านสังคมและเศรษฐกิจของประเทศเป็นไปอย่างสอดคล้องและมีทิศทางเดียวกัน

(๓) ศึกษาแผนปฏิรูปการศึกษาของประเทศไทยของสภาพัฒนาการศึกษาระดับชาติ ที่เกิดจากการรวบรวมความคิดเห็นจากทุกภาคส่วนโดยเฉพาะจากความประสงค์ของประชาชนทั่วประเทศ ซึ่งประกอบไปด้วย ๖ พันธกิจ ๖ ยุทธศาสตร์ ๓๗ แนวทาง ๑๐๐ โครงการ เพื่อนำมาปรับใช้กับแผนพัฒนาการศึกษาแห่งชาติ ฉบับที่ ๖ (พ.ศ. ๒๕๖๐ – ๒๕๖๔)

(๔) ทบทวนผลการดำเนินงานของแผนพัฒนาการศึกษาแห่งชาติ ฉบับที่ ๕ (พ.ศ. ๒๕๕๕ – ๒๕๕๙) เพื่อติดตามผลการดำเนินงานของหน่วยงานที่เกี่ยวข้อง รวมทั้งการประเมินผลการพัฒนาตามตัวชี้วัดที่แสดงถึงผลสำเร็จตามเป้าหมายที่กำหนดไว้ของการดำเนินงานตามแผนพัฒนาการศึกษาแห่งชาติในระยะเวลาที่ผ่านมา (พ.ศ. ๒๕๕๕ – ๒๕๕๙) ตลอดจนปัญหาอุปสรรคที่มีต่อการพัฒนาการศึกษาที่ผ่านมาเพื่อนำบทเรียนมาปรับใช้ในการจัดทำแผนพัฒนาการศึกษาแห่งชาติ ฉบับนี้

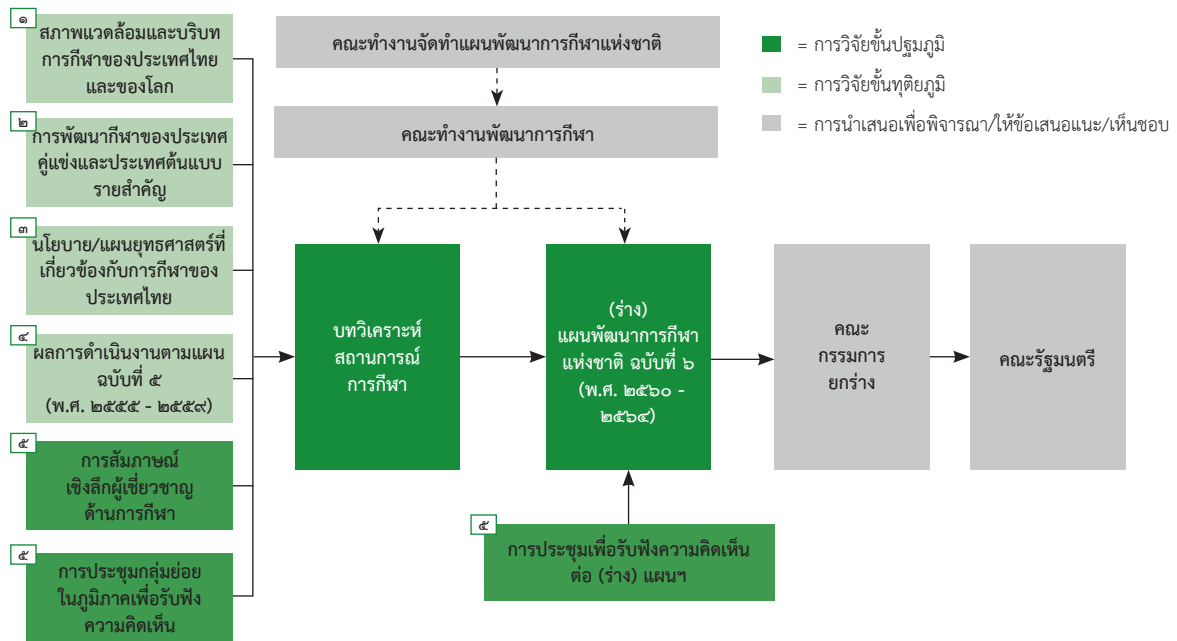

กระบวนการจัดทำแผนพัฒนาการกีฬาแห่งชาติ

แผนพัฒนาการกีฬาแห่งชาติฉบับนี้ได้มุ่งหวังว่า ภายในปี พ.ศ. ๒๕๖๔ เด็กและเยาวชนทั่วประเทศสามารถเข้าถึง การเรียนการสอนวิชาพลศึกษาที่มีคุณภาพ ประชากรทุกภาคส่วนมีการออกกำลังกายและเล่นกีฬาอย่างสม่ำเสมออันจะนำ มาสู่สุขภาพที่ดีทั้งด้านร่างกายและจิตใจ นักกีฬาไทยสามารถประสบความสำเร็จในการแข่งกีฬาทั้งในระดับอาเซียน เอเชีย และโลกเพื่อสร้างความสามัคคีและนำมาซึ่งความภูมิใจให้แก่ประชาชนในประเทศ อุตสาหกรรมกีฬาช่วยสร้างมูลค่า ทางเศรษฐกิจของประเทศและมีการเติบโตต่อเนื่องอย่างยั่งยืน องค์ความรู้ด้านการกีฬาได้รับการพัฒนาและถูกนำไปใช้ ประโยชน์ในการส่งเสริมการพัฒนาการกีฬาของประเทศ การบริหารจัดการด้านการกีฬาได้รับการยกระดับให้มีประสิทธิภาพ และมีการบูรณาการความร่วมมือระหว่างหน่วยงานภาครัฐและภาคเอกชนทุกระดับ

การกีฬาถือเป็นกิจกรรมส่วนหนึ่งในการดำเนินชีวิตของประชากรทั่วโลกมาเป็นเวลานาน มีพัฒนาการหลากหลายมิติและมีการเจริญเติบโตอย่างต่อเนื่อง ทั้งนี้ เนื่องจากได้เกิดการพัฒนาความรู้ในเชิงวิทยาศาสตร์หลายสาขาที่มีวัตถุประสงค์ในการพัฒนาคุณภาพชีวิตให้ประชากรทั่วโลกมีสุขภาวะที่ดี จึงนำมาสู่ความตระหนักรู้ในเรื่องสุขภาพและคุณภาพชีวิตอันเกิดมาจากการออกกำลังกาย การเล่นกีฬา และการร่วมกิจกรรมนันทนาการ เพื่อพัฒนาสุขภาพพลานามัย และเพิ่มปฏิสัมพันธ์อันดีของคนในสังคมทุกระดับ ซึ่งหลายประเทศสามารถใช้เป็นเครื่องมือสำคัญในการแก้ไขปัญหาความมั่นคงของมนุษย์ และความมั่นคงทางสังคมได้อย่างมีประสิทธิภาพและประสิทธิผล จนเป็นที่ยอมรับอย่างกว้างขวางว่า การเล่นกีฬาเป็นวิธีที่มีประสิทธิภาพมากที่สุดวิธีหนึ่งที่จะช่วยให้ประชากรทั่วโลกสามารถเพิ่มประสบการณ์ชีวิตด้านสังคม และอยู่ร่วมกันอย่างเป็นสุข

๑. สถานการณ์และแนวโน้มการกีฬาของโลก

๑.๑ สถานการณ์การกีฬา

กระแสโลกาภิวัตน์และวิวัฒนาการทางด้านอุตสาหกรรมต่างๆ ที่ได้แปรเปลี่ยนไปตามยุคสมัย ได้ก่อให้เกิดค่านิยม วิถีชีวิตใหม่ การประกอบอาชีพ และการสร้างมูลค่าในเชิงสังคมและเศรษฐกิจในแต่ละประเทศที่มีความแตกต่างกันออกไป การพัฒนากีฬาทั่วโลกในอดีตที่ผ่านมา มีปรากฏการณ์ที่เป็นแรงผลักดันให้เกิดการพัฒนาการกีฬาใน ๒ มิติ ดังนี้

๑.๑.๑ พัฒนาการทางการกีฬาในภาพรวม (Megatrends) ปัจจัยสำคัญที่ขับเคลื่อนการเติบโตของการกีฬาและอุตสาหกรรมการกีฬาสามารถจำแนกออกเป็น ๕ ประการหลัก ได้แก่

๑) ความตื่นตัว การเอาใจใส่สุขภาพและการออกกำลังกายที่เพิ่มมากขึ้น การมีรูปร่างและบุคลิกภาพที่ดีอันเกิดจากการมีสุขภาพร่างกายที่แข็งแรง ได้รับการยอมรับว่าเป็นส่วนสำคัญในการทำให้อยู่ดีและน่าดึงดูดในยุคสมัยนี้ โดยมีสื่อต่างๆ เป็นตัวชี้นำ จนทำให้ประชาชนทั่วไปเริ่มตระหนักว่าสุขภาพและพลานามัยเป็นเรื่องที่จำเป็นต้องใส่ใจเพื่อทำให้ตนดูดีอยู่เสมอ ประกอบกับความรุนแรงของการเป็นโรคและแนวโน้มค่าใช้จ่ายในการรักษาโรคที่เพิ่มมากขึ้น จึงหันมาสนใจดูแลสุขภาพตนเองมากยิ่งขึ้น

๒) การผลักดันและส่งเสริมการกีฬามวลชนโดยภาครัฐ รัฐบาลทั่วโลกโดยเฉพาะประเทศที่พัฒนาแล้วโดยส่วนใหญ่มีนโยบายส่งเสริมการกีฬาให้กับประชากรในทุกระดับ ทุกพื้นที่ และทุกมิติภายในประเทศ ผ่านกิจกรรมระดับประเทศ ระดับภูมิภาค ระดับท้องถิ่น และระดับชุมชน ซึ่งปัจจัยสำคัญที่ผลักดันให้เกิดนโยบายและกิจกรรมส่งเสริมการกีฬา คือ สังคมผู้สูงอายุที่ต้องการมีชีวิตหลังเกษียณอายุที่ดี การมีอายุขัยโดยเฉลี่ยที่ยาวนานขึ้น ความตื่นตัวและการเอาใจใส่สุขภาพ การเปลี่ยนแปลงของค่านิยมต่อการกีฬาในกลุ่มประชาชน และการเรียกร้องถึงความเสมอภาคของกลุ่มผู้ด้อยโอกาสและคนพิการ

๓) โลกาภิวัตน์กับเศรษฐกิจการกีฬาที่เปลี่ยนแปลงไป ในยุคที่การสื่อสารสามารถส่งผ่านข้อมูลได้อย่างรวดเร็วและการบริโภคข้อมูลข่าวสารอย่างไร้ขีดจำกัด ทำให้เกิดพลวัต (Dynamic) ของเศรษฐกิจของการกีฬาโลกที่เปลี่ยนแปลง อาทิ นักกีฬาอาชีพนิยมที่จะเลือกเล่นชนิดกีฬาหรือแข่งขันกีฬาในประเทศที่ให้ค่าตอบแทนสูงกว่า การทำธุรกิจ

และการค้าขายออนไลน์เพื่อตอบสนองของกลุ่มลูกค้ากีฬาจากทั่วทุกมุมโลกแทนการมุ่งเน้นขายแค่กลุ่มลูกค้าเดิม การพัฒนาการกีฬาในเชิงธุรกิจการค้า และการมุ่งตอบสนองของกลุ่มผู้ชมที่เป็นเป้าหมายบางกลุ่มอายุเป็นพิเศษเพื่อเพิ่มกำไร

๔) การปรับเปลี่ยนวิถีชีวิตของประชากร วิถีชีวิตของคนในปัจจุบันได้เปลี่ยนแปลงจากในอดีต โดยจากเดิมมีวิถีชีวิตส่วนใหญ่อยู่ในที่พักอาศัยเป็นชีวิตที่เรียบง่ายและไม่เร่งรีบ แต่ในปัจจุบันมีความจำเป็นต้องออกเดินทางเพื่อไปประกอบอาชีพนอกบ้าน และในเวลาที่มีจำกัดทำให้ต้องปรับเปลี่ยนวิถีชีวิต ซึ่งส่งผลให้เกิดรูปแบบการออกกำลังกายใหม่ๆ ที่เหมาะสมกับการใช้ชีวิตแบบคนรุ่นใหม่มากขึ้น อาทิ การออกกำลังกายกลุ่มเล็ก การเล่นโยคะ และการออกกำลังกายในฟิตเนสที่มีบริการหลากหลายรูปแบบ รวมไปถึงการวางแผนการออกกำลังกายหรือการเล่นกีฬาที่เหมาะสมกับความชอบของตัวเอง (Personalized Sports) เพื่อให้สามารถจัดการเวลาการใช้ชีวิตของตนในแต่ละวัน

๕) ความก้าวหน้าของเทคโนโลยีดิจิทัล วิทยาศาสตร์การกีฬา เทคโนโลยีสารสนเทศและการสื่อสารในยุคสังคมดิจิทัลในปัจจุบัน ช่วยเพิ่มการมีส่วนร่วมและสร้างสรรค์ประสบการณ์ใหม่ระหว่างนักกีฬาและผู้ชมกีฬา อินเทอร์เน็ตและสื่อสังคมออนไลน์ได้รับการพัฒนาให้กลายเป็นสื่อกลางรูปแบบใหม่ที่ช่วยให้เกิดการรวมกลุ่มคนที่มีความนิยมหรือชื่นชอบการชมกีฬาที่คล้ายคลึงกันเพิ่มมากขึ้น นอกจากนี้ เทคโนโลยีสมัยใหม่ยังช่วยเสริมสร้างให้เกิดธุรกิจใหม่ที่เกี่ยวข้องกับการกีฬา ในขณะเดียวกันวิทยาศาสตร์การกีฬาก็มีพัฒนาการอย่างมากจนสามารถก่อให้เกิดรายได้จากผลิตภัณฑ์และบริการ ซึ่งการพัฒนาผลิตภัณฑ์โดยใช้ประโยชน์จากวิทยาศาสตร์การกีฬาในการสร้างนวัตกรรม และอุปกรณ์การกีฬาที่ช่วยเพิ่มสมรรถภาพให้กับผู้ใช้ประโยชน์และนักกีฬา

๑.๑.๒ พัฒนาการทางการกีฬาเฉพาะกลุ่ม (Segment - specific trends) สามารถจำแนกแนวโน้มของการพัฒนาการกีฬาเฉพาะกลุ่มในภาพรวมของโลกและภูมิภาคออกเป็น ๒ กลุ่ม ได้แก่

๑) กีฬาอาชีพ (Professional Sports) แบ่งออกเป็น ๓ มิติ ดังนี้

(๑) ผู้ชมกีฬาทั่วโลกนิยมรับชมกีฬาฟุตบอลเป็นอันดับหนึ่ง ซึ่งสร้างรายได้สูงกว่า ๓๙ พันล้านเหรียญสหรัฐ ในปี พ.ศ. ๒๕๕๘ และเมื่อพิจารณาจำแนกตามภูมิภาคจะเห็นได้ว่า ทวีปเอเชียมีจำนวนผู้ชมกีฬาที่สูงที่สุดถึง ๒.๗ พันล้านคน แต่สามารถสร้างรายได้ได้เพียง ๑๑ พันล้านเหรียญสหรัฐ เมื่อเทียบกับผู้ชมกีฬาในทวีปอเมริกาเหนือซึ่งมีเพียง ๐.๒ พันล้านคน แต่กลับสามารถสร้างรายได้กว่า ๓๑ พันล้านเหรียญ ดังนั้น ผู้ชมกีฬาในเอเชียจึงมีโอกาสในการเติบโตทั้งจำนวนและรายได้ นอกจากนี้ จำนวนนักกีฬาและกิจกรรมทางการกีฬาในภูมิภาคเอเชียตะวันออกเฉียงใต้มีแนวโน้มลดลงด้วยอัตราการถดถอยมากกว่าร้อยละ ๑.๒ ต่อปี ในระหว่างปี พ.ศ. ๒๕๔๔ - ๒๕๕๘ เนื่องมาจากเยาวชนให้ความสนใจในการเล่นกีฬาน้อยลง อีกทั้งนักกีฬาหลายคนได้หันเหไปเล่นกีฬาในภูมิภาคและไปอยู่ในอุตสาหกรรมหรือภาคการผลิตอื่น

(๒) ผลลัพธ์ทางการกีฬา ห่วงโซ่แห่งคุณค่า (Value Chain) ของอุตสาหกรรมกีฬา เพื่ออาชีพได้ครอบคลุมหลากหลายหน่วยงานทั้งภาครัฐและเอกชน โดยมีรัฐบาลในฐานะเจ้าภาพจัดการแข่งขันกีฬา สโมสรกีฬา องค์กรการจัดการกิจกรรมกีฬา หน่วยงานให้บริการโครงสร้างพื้นฐาน จนถึงสื่อประชาสัมพันธ์ ผู้ถ่ายทอดลิขสิทธิ์กีฬา อีกทั้งผู้ผลิตอุปกรณ์ทางการกีฬาต่างๆ นอกจากนี้ ยังมีความเกี่ยวเนื่องเชื่อมโยงกับอุตสาหกรรมอื่นๆ ซึ่งสามารถสร้างรายได้เข้าสู่ประเทศและส่งเสริมการพัฒนาของนักกีฬาได้

(๓) รายได้จากการกีฬา ในปี ๒๕๕๘ การกีฬาเพื่ออาชีพทั่วโลกสามารถสร้างรายได้กว่า ๑๔๕ พันล้านเหรียญสหรัฐ โดยในระหว่างปี พ.ศ. ๒๕๕๓ - ๒๕๕๘ มีอัตราการเจริญเติบโตกว่าร้อยละ ๒.๖ ต่อปี ในขณะที่บางภูมิภาคมีอัตราการเติบโตของอุตสาหกรรมกีฬาสูงกว่าอัตราการเจริญเติบโตของ GDP อีกด้วย และค่าบัตรเข้าชมกีฬาเป็นปัจจัยหลักในการขับเคลื่อนรายได้ของอุตสาหกรรมกีฬา อย่างไรก็ตาม รายได้จากสปอนเซอร์มีแนวโน้ม

เติบโตเร็วที่สุด ร้อยละ ๕.๓ ต่อปี ในระหว่างปี พ.ศ. ๒๕๕๓ - ๒๕๕๘ เมื่อเทียบกับอัตราการเจริญเติบโตของรายได้ จากค่าบัตรเข้าชมกีฬาที่มีเพียงร้อยละ ๒.๕ ต่อปี

๒) กีฬาเพื่อความบันเทิงและนันทนาการ (Recreational Sports) แบ่งออกเป็น ๓ มิติ ดังนี้

(๑) **ผู้เล่นกีฬา** ความนิยมของการรักษาสุขภาพทั่วโลกส่งผลให้รายได้โดยรวมของสถานออกกำลังกาย ทั่วโลกเติบโตกว่าร้อยละ ๔.๔ ต่อปี ในระหว่างปี พ.ศ. ๒๕๕๓ - ๒๕๕๗ และมีมูลค่ากว่า ๘๔ พันล้านเหรียญสหรัฐ ในปี ๒๕๕๗ ทั้งนี้ เมื่อสำรวจอัตราการความตื่นตัวของประชากร พบว่าภูมิภาคเอเชียตะวันออกเฉียงใต้มีอัตราการความตื่นตัวของประชากรที่สูงเมื่อเทียบกับภูมิภาคอื่นทั่วโลก นอกจากนี้มูลค่าของการนำเข้าอุปกรณ์ทางการกีฬาในภูมิภาคเอเชียตะวันออกเฉียงใต้ได้เติบโตขึ้นกว่าร้อยละ ๗.๔ ต่อปี ในระหว่างปี พ.ศ. ๒๕๕๓ - ๒๕๕๗ บ่งชี้ถึงความต้องการที่เพิ่มมากขึ้นอย่างต่อเนื่องในการเล่นกีฬาเพื่อการนันทนาการ

(๒) **ผลิตภัณฑ์ทางการกีฬา** รัฐบาลของนานาประเทศได้ตระหนักถึงความสำคัญของการกีฬาที่สามารถช่วยขับเคลื่อนการเปลี่ยนแปลงเชิงสังคมและคุณภาพชีวิตของประชากร ดังนั้นรัฐบาลในหลากหลายประเทศ จึงได้จัดสรรเงินทุนด้านการกีฬาเพื่อส่งเสริมความเข้าถึงของกีฬาสำหรับประชากรทุกกลุ่มในประเทศ อาทิ สหราชอาณาจักร ซึ่งเป็นหนึ่งในประเทศชั้นนำทางด้านการเล่นกีฬา ได้จัดสรรเงินจำนวนกว่า ๑๔๘ ล้านปอนด์สำหรับการส่งเสริมการเล่นกีฬาในประเทศ อีกทั้งการพัฒนาโครงสร้างพื้นฐานและผลิตภัณฑ์กีฬาที่หลากหลาย ในระหว่างปี ๒๕๕๕ - ๒๕๖๓

(๓) **รายได้จากการกีฬา** ผู้ผลิตอุปกรณ์ทางการกีฬาทั่วโลก มีอัตราการเติบโตของรายได้โดยเฉลี่ย สูงกว่าร้อยละ ๗.๘ ต่อปี ในระหว่างปี พ.ศ. ๒๕๕๔ - ๒๕๕๘ และมีรายได้รวมกว่า ๕๕ พันล้านเหรียญสหรัฐ ในปี ๒๕๕๘ เนื่องด้วยความตื่นตัวในการเล่นกีฬาเพื่อสุขภาพและเพื่อการนันทนาการในทุกภูมิภาค นอกจากนี้ มูลค่าการส่งออกของผลิตภัณฑ์กีฬาในภูมิภาคเอเชียตะวันออกเฉียงใต้สูงถึง ๑ พันล้านเหรียญสหรัฐ ในปี ๒๕๕๗ โดยอัตราการเจริญเติบโต กว่าร้อยละ ๘.๕ ต่อปี ในระหว่างปี พ.ศ. ๒๕๕๓ - ๒๕๕๗

นอกจากนี้ การกีฬาและนันทนาการกีฬาทั่วโลกได้สร้างมูลค่าเพิ่มทางเศรษฐกิจ (Gross Value Added: GVA) โดยมีอัตราการเติบโตขึ้นอย่างต่อเนื่อง ในระหว่างปี พ.ศ. ๒๕๕๓ - ๒๕๕๘ ประมาณร้อยละ ๒.๒ ต่อปี^๑ และคิดเป็น ร้อยละ ๑.๒๔ เมื่อเทียบกับค่าผลิตภัณฑ์มวลรวมทั่วโลก (Gross Domestic Product: GDP) แสดงให้เห็นว่าการกีฬา และนันทนาการสามารถสร้างมูลค่าเพิ่มทางเศรษฐกิจของโลกในภาพรวมได้อย่างมีประสิทธิภาพ และมีแนวโน้มว่าจะสามารถเพิ่มระดับการสร้างมูลค่าเพิ่มทางเศรษฐกิจได้อย่างมีนัยสำคัญในอนาคต โดยในช่วงระหว่างปี พ.ศ. ๒๕๕๓ - ๒๕๕๘ อุตสาหกรรมกีฬาโลกสามารถสร้างรายได้รวม ๕ - ๖ แสนล้านเหรียญสหรัฐ และมีอัตราการเติบโตอย่างต่อเนื่องประมาณ ร้อยละ ๓.๘ ต่อปี โดยรายได้ที่เกิดขึ้นจำแนกได้ ๒ กลุ่มหลัก คือ

๑) **รายได้จากกีฬาเพื่อการอาชีพ (Professional Sports Revenue)** มีสัดส่วนประมาณร้อยละ ๒๓ ในปี ๒๕๕๘ เมื่อเทียบกับรายได้รวมจากอุตสาหกรรมกีฬาทั้งหมด โดยมีสัดส่วนต่อรายได้ทั้งหมดและอัตราเติบโตเฉลี่ย สะสมต่อปี (Compound Annual Growth Rate: CAGR) ในช่วงปี พ.ศ. ๒๕๕๓ - ๒๕๕๘ ตามประเภทของรายได้ ได้แก่ (๑) ค่าบัตรเข้าชมการแข่งขันกีฬา มีสัดส่วนต่อรายได้ร้อยละ ๓๑.๒ และ CAGR ร้อยละ ๒.๕ (๒) ค่าสปอนเซอร์ มีสัดส่วน ต่อรายได้ร้อยละ ๓๐.๘ และ CAGR ร้อยละ ๕.๓ (๓) ค่าลิขสิทธิ์การถ่ายทอด มีสัดส่วนต่อรายได้ร้อยละ ๒๔.๒ และ CAGR ร้อยละ ๓.๘ (๔) การจำหน่ายสินค้าที่ระลึก มีสัดส่วนต่อรายได้ร้อยละ ๑๓.๘ และ CAGR ร้อยละ ๓.๘

^๑ IHS Markit

๒) รายได้จากกีฬาเพื่อความบันเทิงและนันทนาการ (Recreational Sports Revenue) มีส่วนแบ่งประมาณร้อยละ ๗๗ ในปี ๒๕๕๘ เมื่อเทียบกับรายได้รวมของอุตสาหกรรมทั้งหมด โดยมีสัดส่วนต่อรายได้ทั้งหมดและอัตราเติบโตเฉลี่ยสะสมต่อปี ในช่วงปี ๒๕๕๓ - ๒๕๕๘ ตามประเภทของรายได้ ได้แก่ (๑) ชุดกีฬา มีสัดส่วนต่อรายได้ร้อยละ ๓๔.๒ และ CAGR ร้อยละ ๓.๐ (๒) รองเท้ากีฬา มีสัดส่วนต่อรายได้ร้อยละ ๒๐.๘ และ CAGR ร้อยละ ๓.๙ (๓) สถานออกกำลังกาย มีสัดส่วนต่อรายได้ร้อยละ ๑๘.๑ และ CAGR ร้อยละ ๔.๒ (๔) อุปกรณ์กีฬา มีสัดส่วนต่อรายได้ร้อยละ ๑๔.๖ และ CAGR ร้อยละ ๒.๗ (๕) อาหารบำรุงสุขภาพ มีสัดส่วนต่อรายได้ร้อยละ ๑๐.๑ และ CAGR ร้อยละ ๙.๙ และ (๖) เครื่องดื่มบำรุงสุขภาพ มีสัดส่วนต่อรายได้ร้อยละ ๒.๒ และ CAGR ร้อยละ ๕.๗

๑.๒ แนวโน้มการกีฬาที่สำคัญ

แนวโน้มของการกีฬาทั้งในภาพรวมของโลกและภูมิภาคเอเชียตะวันออกเฉียงใต้ได้มีการเปลี่ยนแปลงไปในเชิงบวก โดยมีพัฒนาการที่เป็นรูปธรรมและเป็นไปอย่างต่อเนื่อง ทั้งนี้ เกิดจากการผสมผสานของค่านิยมใหม่ในด้านทัศนคติและความตระหนักถึงการมีสุขภาพที่ดีจากการออกกำลังกายและเล่นกีฬาของประชาชน และสถานการณ์โลกที่เปลี่ยนแปลงไปอันส่งผลต่อวิถีการดำเนินชีวิตของประชาชน ควบคู่กับการเล็งเห็นโอกาสทางธุรกิจของผู้ประกอบการต่างๆ ในหลายภูมิภาค ซึ่งเป็นเสมือนปัจจัยผลักดันการพัฒนากีฬาให้มีแนวโน้มเจริญเติบโตในอนาคต จึงเป็นเหตุผลที่ชัดเจนว่าการกีฬาของประเทศไทยจะมีการพัฒนาอย่างต่อเนื่องทั้งทางตรงและทางอ้อม โดยสามารถสรุปแนวโน้มการกีฬาที่สำคัญในอนาคตได้ ๗ ประการ ดังนี้

๑.๒.๑ การเอาใจใส่ต่อสุขภาพและการออกกำลังกาย เกิดจากค่านิยมการยอมรับว่าการมีรูปร่างและบุคลิกภาพที่ดีอันเกิดจากการมีสุขภาพร่างกายที่แข็งแรง ได้รับการยอมรับว่าเป็นส่วนสำคัญในการทำให้ตัวเองดูดีและน่าดึงดูดในยุคสมัยนี้ จนทำให้ประชาชนทั่วไปเริ่มตระหนักว่าสุขภาพและพลาแนมัยเป็นเรื่องที่จำเป็นต้องใส่ใจเพื่อทำให้ตนเองดูดีอยู่เสมอ และหันมาให้ความสนใจในการรักษาสุขภาพและใช้ประโยชน์จากการบริการทางด้านสุขภาพและการออกกำลังกาย

๑.๒.๒ การผลักดันการกีฬาเพื่อมวลชนอย่างต่อเนื่อง รัฐบาลในหลายประเทศต่างมีนโยบายส่งเสริมการกีฬาให้กับประชากรทุกกลุ่ม ทุกพื้นที่ และทุกมิติภายในประเทศ โดยการกระตุ้นให้เกิดการพัฒนากีฬาเพื่อมวลชนผ่านกิจกรรมที่หลากหลายและง่ายต่อการเข้าถึงสำหรับประชาชนทั่วไป กอปรกับการเข้าสู่สังคมผู้สูงอายุอันเป็นปัจจัยสำคัญที่ผลักดันให้เกิดนโยบายและกิจกรรมส่งเสริมการกีฬาเพื่อมวลชนอย่างต่อเนื่อง จนเกิดเป็นความตื่นตัวและการเอาใจใส่สุขภาพของประชาชนทุกกลุ่ม ทุกเพศ ทุกวัย รวมถึงคนพิการและผู้ด้อยโอกาส

๑.๒.๓ ความนิยมกีฬาผาดโผน (X - treme Sport) นับเป็นกีฬาชนิดใหม่สำหรับประชาชนที่ชื่นชอบความท้าทาย ความตื่นเต้น และการผจญภัย ซึ่งกำลังได้รับความนิยมและแพร่หลายในหลายประเทศทั่วโลก และเป็นกีฬาที่สร้างมูลค่าหรือรายได้ทางเศรษฐกิจได้สูง ดังนั้น เพื่อตอบสนองความต้องการและความชื่นชอบกีฬาที่เปลี่ยนแปลงไป อาทิ ปีนผา และ ดิ่งพสุธา ผู้ประกอบการหรือเจ้าของธุรกิจให้บริการออกกำลังกายและกีฬา จำเป็นต้องพัฒนาสถานประกอบการและธุรกิจให้สามารถรองรับกีฬาผาดโผนอย่างครบวงจรและยกระดับให้เป็นกีฬาของคนรุ่นใหม่ โดยควรจัดเตรียมโครงสร้างพื้นฐานสำหรับรองรับความต้องการของผู้เล่นกีฬาที่คาดว่าจะเพิ่มสูงขึ้นในอนาคต ในขณะที่ยิวต้องคำนึงถึงมาตรฐานความปลอดภัยเนื่องจากกีฬาผาดโผนมีความเสี่ยงในระดับสูงมากเมื่อเปรียบเทียบกับกีฬาประเภทอื่น

๑.๒.๔ การแข่งขันทางการค้าที่ทวีความรุนแรงมากขึ้น สืบเนื่องจากการเปิดเสรีทางการค้า (Free Trade) ในระบบเศรษฐกิจแบบทุนนิยมในปัจจุบัน ส่งผลให้เกิดบรรยากาศการแข่งขันทางการค้าที่เข้มข้นยิ่งขึ้นมีการพัฒนากีฬาในเชิงพาณิชย์เพิ่มมากขึ้น กอปรกับการนำกลยุทธ์ทางการตลาดสมัยใหม่มาใช้ประโยชน์ทำให้เกิดสภาวะการแข่งขันทาง

ธุรกิจที่เพิ่มสูงขึ้นอย่างต่อเนื่อง ซึ่งรวมถึงการแข่งขันในวงการธุรกิจการกีฬาด้วย อย่างไรก็ตาม สถานการณ์การแข่งขันทางการค้าดังกล่าวช่วยให้ประชาชนมีการรับรู้ข้อมูลข่าวสารเกี่ยวกับการเคลื่อนไหวทางการกีฬามากขึ้น นอกจากนี้ การตลาดยุคใหม่เป็นปัจจัยผลักดันให้ผู้ประกอบการจำเป็นต้องกำหนดกลยุทธ์ในการวางตำแหน่งของธุรกิจ การวางตำแหน่งผลิตภัณฑ์ รวมถึงการกำหนดส่วนแบ่งการตลาดให้ชัดเจน เพื่อให้ทราบสถานะของตนเอง สถานะของคู่แข่ง และปัจจัยแวดล้อมต่างๆ ทั้งภายในและภายนอกองค์กรเพื่อความอยู่รอดของธุรกิจในการแข่งขันทางการค้าและค่าใช้จ่ายด้านการกีฬาที่เพิ่มมากขึ้น

๑.๒.๕ การกีฬาวิถีชีวิตสมัยใหม่ ด้วยวิถีชีวิตของคนในปัจจุบันได้เปลี่ยนแปลงไปจากในอดีต จากเดิมที่ใช้ชีวิตส่วนใหญ่อยู่ในที่พักอาศัยเป็นชีวิตที่เรียบง่ายและไม่มีความรีบร้อน แต่ในปัจจุบันมีความจำเป็นต้องใช้ชีวิตส่วนใหญ่อยู่นอกบ้านเพื่อไปประกอบอาชีพซึ่งต้องเปลี่ยนวิถีชีวิตที่เต็มไปด้วยความเร่งรีบและมีเวลาจำกัด จึงก่อให้เกิดการออกกำลังกายชนิดใหม่ๆ ที่เหมาะสมกับการใช้ชีวิตแบบคนรุ่นใหม่มากขึ้น และทำให้ประชาชนผู้ออกกำลังกายจะต้องวางแผนและจัดการเวลาในการออกกำลังกายและการเล่นกีฬาให้เหมาะสมกับวิถีชีวิตของตัวเอง

๑.๒.๖ อาสาสมัครการกีฬา การเป็นอาสาสมัครทางกีฬาจากประชาชนหลากหลายระดับจากหลากหลายหน่วยงาน มีส่วนสำคัญในการช่วยพัฒนาการกีฬาของประเทศให้กระจายไปได้ทุกระดับ ตั้งแต่การเป็นผู้นำออกกำลังกายอาสาสมัครในการจัดการแข่งขันกีฬา ตลอดจนการเป็นอาสาสมัครช่วยพัฒนาระบบการกีฬาของประเทศ

๑.๒.๗ การใช้เทคโนโลยีสารสนเทศและการสื่อสารรูปแบบใหม่เพื่อประโยชน์ต่อวงการกีฬา จากการพัฒนาเทคโนโลยีสารสนเทศและการสื่อสารที่มีความก้าวหน้าอย่างไม่หยุดนิ่ง โดยเฉพาะพัฒนาการของสื่อออนไลน์ อาทิ social media gadget และ application สำหรับโทรศัพท์มือถืออัจฉริยะ (Smart Phone) ซึ่งมีผลอย่างมากต่อวงการกีฬาอาชีพ ในฐานะเป็นสื่อกลางเชื่อมต่อระหว่างผู้ชมกีฬาในทุกพื้นที่กับนักกีฬาที่ชื่นชอบการติดตามผลการแข่งขันแบบทันต่อสถานการณ์ปัจจุบัน (Real Time) และการทำกิจกรรมออนไลน์ร่วมกัน ในขณะที่วงการกีฬาเพื่อนันทนาการสามารถใช้ประโยชน์ผ่าน Application ในการออกกำลังกาย การวิเคราะห์สรีระ การเก็บประวัติสุขภาพ และการออกกำลังกายในรูปแบบที่เหมาะสมแต่ละปัจเจกบุคคล

แนวโน้มในอนาคตดังกล่าวสะท้อนให้เห็นถึงความสำคัญของการกีฬาที่มีผลต่อการดำเนินวิถีชีวิตของประชาชนทุกกลุ่ม ทุกเพศ และทุกช่วงวัยเพิ่มมากขึ้น และส่งผลต่อรูปแบบการพัฒนาการกีฬาในอนาคต โดยเฉพาะการกีฬาเพื่อมวลชน และการส่งเสริมการกีฬาเพื่อสร้างรายได้และเพิ่มขีดความสามารถในการแข่งขันของประเทศ อีกทั้งส่งผลให้เกิดรูปแบบการกีฬาใหม่ๆ ที่ตอบสนองกับการดำเนินชีวิตในปัจจุบันและความนิยมชื่นชมเฉพาะกลุ่มคน นอกจากนี้ในยุคสังคมดิจิทัลยังสามารถใช้ประโยชน์จากเทคโนโลยีสารสนเทศและการสื่อสารรูปแบบใหม่ รวมทั้งนวัตกรรมทางการกีฬาเพื่อส่งเสริมกิจกรรมการกีฬาและสุขภาพของประชาชน สร้างความเป็นเลิศในเส้นทางอาชีพการกีฬา และการเพิ่มศักยภาพอุตสาหกรรมการกีฬา

๑.๓ การพัฒนาการกีฬาของประเทศที่สำคัญ

ประเทศคู่แข่งและประเทศต้นแบบต่างๆ ทั่วโลกจำนวน ๖ ประเทศ มีประเด็นการเรียนรู้ที่สำคัญ ดังนี้

๑.๓.๑ ประเทศแคนาดา^๖ มีความคลั่งไคล้ในกีฬาเป็นอย่างมาก โดยเฉพาะอย่างยิ่งกีฬาฤดูหนาวซึ่งนับเป็นส่วนหนึ่งของวัฒนธรรมของประเทศ โดยมีเด็กและเยาวชนเข้าร่วมเล่นกีฬาประเภทนี้เป็นจำนวนมาก โดยเฉพาะ

^๖นโยบายการกีฬาแคนาดา พ.ศ. ๒๕๕๕ – ๒๕๖๕ (Canada's Sports Policy 2012-2022)

ออกกีฬาน้ำแข็ง ชาวแคนาดาโดยทั่วไปถือว่ามีความตื่นตัวกับกิจกรรมทางการกีฬาต่างๆ ที่จัดขึ้นในประเทศ มีการจัดตั้งโครงการที่ส่งเสริมการเข้าถึงได้ของกีฬาในทุกระดับ และการพัฒนาระบบฝึกซ้อมนักกีฬาที่มีการกำหนดดัชนีวัดผลการพัฒนาความสามารถและการสนับสนุนทางการเงิน หากแต่ที่จริงแล้วประชาชนส่วนใหญ่มีความสนใจเล่นกีฬากระจุกตัวอยู่เพียงไม่กี่ประเภท เช่น ฟุตบอล กอล์ฟ วัยน้ำ อีกทั้งจากการสำรวจพบว่ามีประชากรในทุกกลุ่มวัย เล่นกีฬาอย่างสม่ำเสมอลดลงในช่วงสองทศวรรษที่ผ่านมากว่าร้อยละ ๑๗ (พ.ศ. ๒๕๓๕ – ๒๕๕๓) สืบเนื่องจากวิถีชีวิตที่เปลี่ยนไป และมีเวลาว่างลดน้อยลง

วิสัยทัศน์การพัฒนาการกีฬา คือ การให้ความสำคัญกับการสร้างวัฒนธรรมการกีฬาที่สร้างสรรค์ซึ่งสนับสนุนความเป็นเลิศทางการกีฬา ในการบรรลุวิสัยทัศน์ดังกล่าว ทางรัฐบาลแคนาดาได้กำหนด ๕ พันธกิจหลัก ดังนี้ (๑) การพัฒนาจิตสำนึกรักกีฬาและความสามารถในการเล่นกีฬาแก่ประชาชน (๒) การพัฒนากิจกรรมการออกกำลังกายและกีฬานันทนาการ (๓) การพัฒนานักกีฬา (๔) การพัฒนากีฬาเพื่อความเป็นเลิศขั้นสูง (๕) การใช้กีฬาเพื่อยกระดับสังคมและเศรษฐกิจของประเทศ จึงได้มีการมุ่งเน้นด้านการเสริมสร้างความตื่นตัวทางด้านการกีฬา และพัฒนานักกีฬาให้มีความเป็นเลิศตั้งแต่ระดับท้องถิ่นสำหรับการแข่งขันในเวทีโลกในระยะยาวโดยการใช้ประโยชน์จากวิทยาศาสตร์การกีฬาดังนั้นประเทศไทยควรกำหนดกรอบหน้าที่และความรับผิดชอบของหน่วยงานกีฬาระดับจังหวัดให้ชัดเจน และพัฒนาความเป็นเลิศของนักกีฬาผ่านองค์ความรู้ด้านวิทยาศาสตร์การกีฬา

๑.๓.๒ ประเทศสหราชอาณาจักร^๓ ในช่วงทศวรรษที่ผ่านมา ได้มีความพยายามในการพัฒนาการกีฬาของประเทศโดยการกระตุ้นให้ประชากรหันมามีส่วนร่วมกับการกีฬามากขึ้น การสร้างนักกีฬาเพื่อความสำเร็จในระดับนานาชาติ และส่งเสริมการพัฒนาการกีฬาในเชิงพาณิชย์ ซึ่งผลปรากฏว่าส่งผลเชิงบวกให้กับประชากรในประเทศทั้งในเชิงสังคมและเศรษฐกิจ โดยพบว่าประชากรมีความตื่นตัวและสนใจการออกกำลังกายมากขึ้น โดยมีไม่เพียงประชาชนคนธรรมดาเท่านั้นที่มีจิตสำนึกรักการกีฬาแต่รวมถึงผู้พิการและชนกลุ่มน้อยอีกด้วย ในขณะที่เดียวกันสหราชอาณาจักรสามารถสร้างผลงานที่ยอดเยี่ยม กว่าลำดับที่ ๒ ในการแข่งขันโอลิมปิกเกมส์เมื่อปี ๒๕๕๙ ณ ประเทศบราซิล มีชัยเหนือประเทศมหาอำนาจอย่างสาธารณรัฐประชาชนจีนไปได้

วิสัยทัศน์การพัฒนาการกีฬา คือการเพิ่มพูนประโยชน์จากการเล่นกีฬาและอิทธิพลเชิงบวกของการกีฬาต่อสังคม ในการบรรลุวิสัยทัศน์ดังกล่าวทางรัฐบาลสหราชอาณาจักรได้กำหนด ๕ พันธกิจหลัก ดังนี้

(๑) การพัฒนาคุณภาพชีวิตทางกาย (๒) การพัฒนาคุณภาพชีวิตทางจิตใจ (๓) การเน้นการพัฒนา นักกีฬา (๔) การใช้การกีฬาพัฒนาสังคมและชุมชน (๕) การใช้การกีฬาพัฒนาเศรษฐกิจ จึงได้มุ่งเสริมสร้างสุขภาพ ร่างกายและจิตใจที่ดีของประชาชน ส่งเสริมการพัฒนานักกีฬา และการพัฒนาชุมชน สังคม และเศรษฐกิจผ่านการกีฬา อีกทั้งยังมีการบริหารจัดการโครงสร้างพื้นฐานด้านการกีฬาให้เกิดประโยชน์สูงสุด ดังนั้น ประเทศไทยควรจัดสรรงบประมาณสนับสนุนโครงการริเริ่มในการเล่นกีฬา การพัฒนาอาสาสมัครในการฝึกฝนการเล่นกีฬาแก่ประชาชนทั่วไป และส่งเสริมการจัดการแข่งขันกีฬาในทุกระดับ รวมไปถึงมุ่งพัฒนาการกีฬาเชิงพาณิชย์และการบริหารทรัพยากรอย่างมีประสิทธิภาพเพื่อยกระดับอุตสาหกรรมกีฬาของประเทศ

๑.๓.๓ ประเทศสิงคโปร์^๔ มีมุมมองต่อการกีฬาคือกิจกรรมสัญลักษณ์ที่สื่อถึงภาวะสุขภาพร่างกายและแรงใจที่ดี นอกจากนี้ สิงคโปร์ยังมุ่งเตรียมตัวเป็นเจ้าของในการจัดกิจกรรมทางการกีฬาระดับโลกอย่างต่อเนื่อง ไม่ว่าจะเป็นการแข่งขันหรือการจัดการประชุม มีการสนับสนุนและประชาสัมพันธ์การท่องเที่ยวเชิงกีฬา (Sport Tourism)

^๓ กลยุทธ์กีฬาประเทศสหราชอาณาจักร ปี พ.ศ. ๒๕๖๑ – ๒๕๖๕ (A New Strategy for an Active Nation 2018-2022)

^๔ วิสัยทัศน์สิงคโปร์ พ.ศ. ๒๕๗๓ (Singapore's Vision 2030)

โดยใช้เทคโนโลยีที่ทันสมัยเพื่อพัฒนาโครงสร้างพื้นฐาน และสร้างสื่อโฆษณาต่างๆ เพื่อดึงนักท่องเที่ยวเข้ามาสร้างรายได้ให้กับประเทศ ในขณะที่เดียวกันได้มีการพัฒนาโครงสร้างพื้นฐานทางการกีฬาให้รองรับประชาชนทุกภาคส่วนรวมถึงผู้สูงอายุ มีการประยุกต์ใช้เทคโนโลยีการกีฬามาใช้ในการส่งเสริมการท่องเที่ยวเชิงกีฬา มีระบบบริหารจัดการสถานกีฬาที่สามารถสร้างมูลค่าเพิ่มอย่างยั่งยืน นอกจากนี้ ยังเน้นการเพิ่มโอกาสในการเข้าถึงของประชาชนทั่วไปและนักกีฬาทีมชาติ

วิสัยทัศน์การพัฒนากีฬา คือ การพัฒนาประเทศให้นำเสนอประสบการณ์ทางกีฬาเพื่อหล่อหลอมประชาชนทุกภาคส่วนให้มีร่างกายที่แข็งแรง ในการบรรลุวิสัยทัศน์ดังกล่าว ทางรัฐบาลสิงคโปร์ได้กำหนด ๔ เป้าหมายหลัก ดังนี้ (๑) การพัฒนากีฬาเพื่ออนาคต (๒) การพัฒนากีฬาเพื่อสร้างสังคมไร้พรมแดน (๓) การพัฒนากีฬาให้เป็นเสมือนภาษาประจำชาติ (๔) การพัฒนาระบบรองรับเพื่อความสำเร็จทางกีฬา จึงได้มุ่งเน้นการสร้างระบบนิเวศทางการกีฬาให้สอดคล้องกับแนวโน้มของอุตสาหกรรมกีฬาโลกและการชุกกีฬาให้เป็นภาษาแห่งชาติที่สร้างความภาคภูมิใจ ดังนั้นประเทศไทยควรปรับปรุงโครงสร้างพื้นฐานให้รองรับประชาชนทุกกลุ่มและทุกช่วงอายุ รองรับการพัฒนาการท่องเที่ยวเชิงกีฬาในอนาคต พัฒนาระบบการบริหารจัดการสถานกีฬา และมุ่งเน้นพัฒนาชนิดกีฬาที่มีศักยภาพ

๑.๓.๔ ประเทศญี่ปุ่น^๔ ได้มีการพัฒนากีฬามาอย่างต่อเนื่องตั้งแต่อดีต มีการเสริมสร้างกีฬาขั้นพื้นฐานตั้งแต่ระดับเยาวชนในสถานศึกษา และพัฒนางานจรรยาบรรณกีฬา ผู้ฝึกสอน ผู้ตัดสิน อย่างเป็นระบบผ่านความร่วมมือระหว่างภาครัฐและเอกชน โดยในทศวรรษที่ผ่านมาญี่ปุ่นได้มองกีฬาเป็นเครื่องมือในการสร้างสังคม ซึ่งประชาชนทุกคนสามารถร่วมกันแบ่งปันความสุขและความตื่นตัวของการเล่นหรือการชมกีฬา

วิสัยทัศน์การพัฒนากีฬา คือ การกีฬาสามารถเติมเต็มชีวิตและสร้างสังคมที่ผู้คนมีความสุข ในการบรรลุวิสัยทัศน์ดังกล่าว ทางรัฐบาลญี่ปุ่นได้กำหนด ๗ พันธกิจหลัก ดังนี้ (๑) การเพิ่มโอกาสในการเล่นกีฬาให้กับเด็กและเยาวชน (๒) การสร้างกิจกรรมทางการกีฬาให้กับทุกช่วงชีวิต (๓) การยกระดับสิ่งแวดล้อมทางการกีฬา (๔) การยกระดับความสามารถในการแข่งขันทางการกีฬา (๕) การส่งเสริมการแลกเปลี่ยนความรู้ในระดับสากล (๖) การส่งเสริมการบริหารจัดการกีฬาที่โปร่งใส (๗) การสร้างระบบบูรณาการระหว่างองค์กรกีฬาส่วนกลางและท้องถิ่น จึงได้มุ่งสนับสนุนการกีฬาตลอดช่วงชีวิต ไม่ว่าจะเป็นในหมู่เด็กและเยาวชนหรือผู้สูงอายุ และการสร้างระบบนิเวศการกีฬาที่ครบถ้วน ดังนั้นประเทศไทยควรพัฒนากิจกรรมทางการกีฬาสำหรับประชาชนทุกเพศ ทุกวัย และการส่งเสริมความร่วมมือระดับนานาชาติในการแลกเปลี่ยนองค์ความรู้เชิงกีฬา

๑.๓.๕ ประเทศนิวซีแลนด์^๖ มีการพัฒนากีฬาภายใต้แผนการพัฒนากีฬาแห่งชาติเอกชนเดียวกับประเทศไทย โดยในฉบับที่ใช้ช่วงปี พ.ศ. ๒๕๕๘ – ๒๕๖๓ นั้น ได้มีเป้าหมายมุ่งสร้างระบบการกีฬาที่ได้มาตรฐานสากล เพื่อผลักดันให้เด็กและเยาวชนได้เข้าถึงการกีฬา ให้ประชากรทั่วไปได้มีส่วนร่วมกับกิจกรรมการกีฬา และนักกีฬาได้ประสบความสำเร็จในเวทีโลก มีการเน้นปรับปรุงหลักสูตรการศึกษาเพื่อเพิ่มการพัฒนากีฬาในสถานศึกษา และการจัดตั้งโครงการพัฒนาทักษะความสามารถผู้ฝึกสอน และเพิ่มสัดส่วนการสนับสนุนทางการเงินแก่นักกีฬา ทั้งนี้เมื่อแผนฉบับที่แล้วสิ้นสุดลง นิวซีแลนด์มีส่วนจำนวนประชากรที่ออกกำลังกายโดยเฉลี่ยมากกว่าประเทศอย่างออสเตรเลีย และอังกฤษ โดยเด็กและเยาวชนในประเทศได้เข้าร่วมกิจกรรมกีฬามากกว่า ๘๐๐,๐๐๐ กิจกรรม ยิ่งไปกว่านั้น นักกีฬานิวซีแลนด์ยังประสบความสำเร็จมากขึ้นในมหกรรมกีฬาโอลิมปิก โดยมีลำดับที่ดีขึ้น ๑๐ ลำดับในลอนดอนเกมส์ (พ.ศ. ๒๕๕๕) เมื่อเปรียบเทียบกับ ปักกิ่งเกมส์ (พ.ศ. ๒๕๕๑) นอกจากนี้ ยังมีการดำเนินการพัฒนากีฬาในโครงการใหม่ๆ มากมาย อาทิ การเปิดตัวโครงการเส้นทางนักกีฬาสุโพบเดียว การริเริ่มโปรแกรมฝึกสอนโค้ชกีฬาขั้นสูง การสร้างสถานกีฬาใหม่ทั่วประเทศ และการร่างแผนเฉพาะเพื่อผลักดันการใช้การจัดแข่งกีฬาเพื่อพัฒนาเศรษฐกิจของประเทศ

^๔ แผนการกีฬาพื้นฐานญี่ปุ่น พ.ศ. ๒๕๕๕ – ๒๕๖๕ (Basic Sports Plan 2012-2022)

^๖ แผนกลยุทธ์การกีฬานิวซีแลนด์ พ.ศ. ๒๕๕๘ – ๒๕๖๓ (Sports NZ Group Strategic Plan 2015-2020)

วิสัยทัศน์การพัฒนาการกีฬา คือ เป็นประเทศที่ประสบความสำเร็จทางด้านกีฬาผ่านการสร้างระบบนิเวศการกีฬาที่ยกระดับคุณภาพชีวิตและสร้างแรงบันดาลใจสำหรับคนในชาติ ในการบรรลุวิสัยทัศน์ดังกล่าว ทางรัฐบาลนิวซีแลนด์ได้กำหนด ๓ เป้าหมายหลัก ดังนี้ (๑) การเพิ่มสัดส่วนประชากรที่มีส่วนร่วมกับการกีฬา (๒) การพัฒนาการกีฬาสู่ความสำเร็จในการแข่งขันระดับนานาชาติ (๓) การเร่งสร้างความก้าวหน้าของระบบบริหารจัดการกีฬา จึงได้มุ่งเพิ่มอัตราการเล่นกีฬาในทุกระดับของประชาชน พัฒนากีฬากายในสถานศึกษา พัฒนาคุณภาพของผู้ฝึกสอน อันจะนำมาสู่โอกาสในการคว้าชัยชนะที่มากขึ้นในการแข่งขันในระดับเวทีนานาชาติ ดังนั้น ประเทศไทยควรส่งเสริมความร่วมมือระหว่างผู้ฝึกสอน มหาวิทยาลัย หรือหน่วยงานวิจัยเพื่อประยุกต์ใช้นวัตกรรมด้านการกีฬาในการพัฒนาความเป็นเลิศของนักกีฬาและผู้ฝึกสอน และการยกระดับหลักสูตรการกีฬาในสถานศึกษาเพื่อสร้างแรงจูงใจตั้งแต่เยาว์วัย

๑.๓.๖ ประเทศสหรัฐอเมริกา^๗ นับเป็นประเทศที่ถือว่าประสบความสำเร็จอย่างสูงในการแข่งขันกีฬาระดับนานาชาติ ไม่ว่าจะเป็นกีฬาสมัครเล่น หรือกีฬาอาชีพ โดยมีการผลิตนักกีฬาที่มีความสามารถสูงออกมาได้อย่างต่อเนื่อง มีการวางเส้นทางอาชีพนักกีฬาและบุคลากรการกีฬาอย่างเป็นระบบและต่อเนื่อง ประกอบกับการสนับสนุนโครงการพัฒนาความเป็นเลิศทางด้านกีฬาสำหรับทั้งนักกีฬาและผู้ฝึกสอน อีกทั้งยังมีบรรทัดฐานของกีฬาอาชีพที่สามารถช่วยสร้างรายได้และอาชีพให้แก่ทั้งนักกีฬาและผู้ประกอบการธุรกิจที่เกี่ยวข้องได้อย่างเป็นระบบ โดยถึงแม้กีฬาจะเป็นวิถีชีวิตของประชาชนชาวสหรัฐอเมริกา กลับพบว่าทั่วประเทศมีประชากรที่ประสบภาวะโรคอ้วนเป็นสัดส่วนถึงร้อยละ ๒๗.๖ ในปี ๒๕๕๖ ซึ่งในปี ๒๕๕๗ นั้น คณะกรรมการโอลิมปิกสหรัฐอเมริกา (USOC) ร่วมกับ National Governing Bodies (NGB) ได้ร่วมกันออกแบบแผนพัฒนาประเทศสหรัฐอเมริกาฉบับแม่บท เพื่อช่วยให้ประชาชนสามารถพัฒนาศักยภาพและใช้การกีฬาเพื่อยกระดับคุณภาพชีวิตได้

วิสัยทัศน์การพัฒนาการกีฬา คือ สร้างประสบการณ์เชิงบวกสำหรับนักกีฬาในทุกๆระดับ เพื่อสร้างแรงบันดาลใจแก่เยาวชนในการเล่นกีฬาในระยะยาว ในการบรรลุวิสัยทัศน์ดังกล่าว รัฐบาลสหรัฐอเมริกาได้กำหนด ๔ เป้าหมายหลัก ดังนี้ (๑) การเพิ่มจำนวนนักกีฬาในประเทศ (๒) การพัฒนาทักษะกีฬาพื้นฐาน (๓) การปูทางสำหรับการใช้ศักยภาพทางการกีฬาสูงสุด (๔) การสร้างความสนใจและความรักในการกีฬา จึงได้มุ่งปลูกฝังความรักในกีฬาในทุกช่วงอายุ และสร้างระบบที่สามารถพัฒนาและเติมเต็มศักยภาพทางการกีฬา ดังนั้น ประเทศไทยควรสร้างโครงการที่มีเส้นทางในการเติบโตของนักกีฬาอย่างชัดเจน และการส่งเสริมนักกีฬาที่ประสบความสำเร็จให้ส่งต่อความรู้สู่รุ่นถัดไปผ่านบทบาทครูผู้ฝึกสอน รวมถึงการศึกษาทบทวนแนวทางการพัฒนาของประเทศต้นแบบที่สำคัญดังกล่าว สามารถสรุปปัจจัยที่ส่งผลสำเร็จ (Key Success Factor) ได้ ๓ ประการ ดังนี้

๑) รัฐบาลควรมุ่งเน้นการสร้างความตื่นตัวและส่งเสริมการเล่นกีฬาในประชาชนทุกกลุ่มและทุกช่วงอายุ ตั้งแต่เยาว์วัย โดยพัฒนากีฬาให้เป็นส่วนสำคัญของวิถีชีวิต เพื่อสุขภาพทางร่างกายและจิตใจที่แข็งแรง

๒) การพัฒนาความเป็นเลิศทางกีฬา ประกอบไปด้วย ๒ มิติย่อย คือ การพัฒนานักกีฬาและการพัฒนาผู้ฝึกสอน ซึ่งต้องดำเนินไปอย่างต่อเนื่องและเป็นระบบ อีกทั้งรัฐบาลควรให้ความสนับสนุนทางด้านการเงิน การกำหนดเส้นทางอาชีพให้ชัดเจน และการนำเทคโนโลยีและวิทยาศาสตร์การกีฬามาพัฒนาขีดความสามารถเพื่อต่อยอดถึงความสำเร็จ

๓) รัฐบาลควรมุ่งเน้นสนับสนุนการลงทุนจากทั้งทางภาครัฐและเอกชนในอุตสาหกรรมกีฬา และระบบนิเวศการกีฬา เพื่อเป็นกลไกในการขับเคลื่อนเศรษฐกิจชาติอย่างแข็งแรงและยั่งยืน

^๗ แผนพัฒนาประเทศสหรัฐอเมริกาฉบับแม่บท พ.ศ. ๒๕๕๗ (American Development Model 2014)

ข้อควรระวังหรือสิ่งที่ควรหลีกเลี่ยง (Pitfalls) ๓ ประการ ได้แก่

- ๑) การพัฒนาการกีฬาอย่างไร้ทิศทาง ขาดระบบและความต่อเนื่องในการทำงานระหว่างภาคีที่เกี่ยวข้อง ซึ่งจะทำให้การดำเนินงานเป็นไปไม่ได้ด้วยความล่าช้าและไม่สัมฤทธิ์ผล
- ๒) การไม่ปรับเปลี่ยนนโยบายภาครัฐให้สอดคล้องกับแนวโน้มการกีฬาที่เปลี่ยนแปลง อาทิ สังคมผู้สูงอายุ หรือเทคโนโลยีที่แปรเปลี่ยนไป จะทำให้ขาดประสิทธิภาพการพัฒนาในองค์รวม
- ๓) การเน้นการพัฒนากีฬาเพียงด้านใดด้านหนึ่งอาจนำไปสู่ความไม่สมดุลของระบบนิเวศและความไม่ยั่งยืนของอุตสาหกรรมกีฬาในระยะยาว อาทิ ความเป็นเลิศของนักกีฬา โดยขาดการพัฒนาทักษะกีฬาพื้นฐานแก่ประชาชน

๒. สถานการณ์และแนวโน้มการกีฬาของประเทศไทย

๒.๑ สถานการณ์การกีฬาโดยรวม

การกีฬามีส่วนเกี่ยวข้องกับประชากรทุกกลุ่ม ทุกเพศ ทุกวัย ทั้งประชาชนทั่วไป กลุ่มนักกีฬาและผู้เล่นเพื่อการอาชีพ กลุ่มคนพิการ และกลุ่มนักท่องเที่ยว ขึ้นอยู่กับวัตถุประสงค์ในการเล่นกีฬาของแต่ละกลุ่มบุคคล ปัจจุบันคนไทยมีแนวโน้มการออกกำลังกายและเล่นกีฬาลดลงในทุกกลุ่มอายุ โดยเฉพาะในกลุ่มเยาวชนช่วงอายุ ๑๑ - ๑๔ ปี ซึ่งมีอัตราการลดลงถึงร้อยละ ๑๕ ในช่วงเวลา ๕ ปีที่ผ่านมา (ระหว่างปี พ.ศ. ๒๕๕๐ - ๒๕๕๔) รวมถึงประชากรเพศชายที่มีส่วนร่วมในกิจกรรมทางการกีฬาที่ลดลงโดยเฉลี่ยร้อยละ ๒.๕ ต่อปี โดยลดลงจากร้อยละ ๓๓ ของประชากรเพศชายทั้งประเทศ ในปี ๒๕๔๗ เหลือเพียงร้อยละ ๒๗ ในปี ๒๕๕๔ ในขณะที่ประชากรเพศหญิงยังมีส่วนร่วมในกิจกรรมทางการกีฬาอย่างต่อเนื่องและสม่ำเสมอ อยู่ที่ประมาณร้อยละ ๒๕ ของประชากรเพศหญิงทั้งประเทศ เมื่อพิจารณาตามประเภทของกิจกรรมการออกกำลังกาย พบว่าประชากรเพศชายมีการออกกำลังกายด้วยกิจกรรมแอโรบิกหรือการเดินในสัดส่วนที่เพิ่มมากขึ้น ในขณะที่ประชากรเพศหญิง มีสัดส่วนการออกกำลังกายประเภทฟิตเนสมากขึ้นอย่างมีนัยสำคัญ โดยเพิ่มขึ้นจากร้อยละ ๒ ในปี ๒๕๔๗ เป็นร้อยละ ๒๑ ในปี ๒๕๕๔ โดยเมื่อพิจารณาตามประเภทของกลุ่มประชากร พบว่าในปี ๒๕๕๘ ประชาชนทั่วไป มีจำนวน ๑๖ ล้านคนที่ออกกำลังกาย โดยกลุ่มที่มีอายุน้อย (๑๕ - ๒๔ ปี) เข้าร่วมการออกกำลังกายมากที่สุดถึงร้อยละ ๔๕ ซึ่งสาเหตุหลักในการออกกำลังกายเนื่องมาจากความต้องการมีสุขภาพที่แข็งแรง โดยปัจจัยนี้ส่งผลถึงร้อยละ ๗๖

กลุ่มนักกีฬามีประมาณ ๒๖๐,๐๐๐ ราย ที่จดทะเบียนกับทางการกีฬาแห่งประเทศไทย โดยหากจำแนกตามประเภทกีฬา พบว่ามีนักกีฬาฟุตบอล (ร้อยละ ๑๖) และนักกีฬาลู่ลาน (ร้อยละ ๑๐) นับว่ามีจำนวนมากที่สุดในขณะที่กีฬาประเภทเดี่ยว อาทิ กีฬาแบดมินตัน และเทนนิส ก็ได้รับความนิยมอย่างสูงเช่นกัน นอกจากนี้ ยังพบว่ามีกลุ่มคนพิการประมาณ ๒,๗๐๐ รายต่อปี ที่เข้าร่วมการแข่งขันระดับชาติและนานาชาติประจำปี ซึ่งได้รับการสนับสนุนอย่างต่อเนื่องจากสมาคมกีฬาคนพิการแห่งประเทศไทย ในพระบรมราชูปถัมภ์ (ส.ก.พ.ท.) นอกจากนี้ ในปัจจุบันการท่องเที่ยวเชิงกีฬาได้รับการส่งเสริมและได้รับความนิยมเพิ่มมากขึ้น ซึ่งจากสถิติตัวเลขได้บ่งชี้ว่าในแต่ละปีมีกลุ่มนักท่องเที่ยวทั้งในและนอกประเทศกว่า ๓ ล้านคน ที่เข้าร่วมกิจกรรมดูหรือเล่นกีฬาในประเทศไทย โดยกิจกรรมที่ได้รับความนิยมสูง ได้แก่ กอล์ฟ มวยไทย ดำน้ำ ซีจิกรยาน วิ่งมาราธอน ซีจิกรยานยนต์ และกีฬาทางน้ำ เป็นต้น ซึ่งเป็นกิจกรรมที่ได้รับการสนับสนุนจากทั้งภาครัฐและเอกชนอย่างต่อเนื่องและเป็นอย่างดี

ในรอบทศวรรษที่ผ่านมา ประเทศไทยได้มีการส่งเสริมกีฬาเพื่อความเป็นเลิศ และได้ส่งนักกีฬาไทยเข้าร่วมมหกรรมกีฬาระดับนานาชาติหลายรายการ แต่ผลงานในภาพรวมยังขาดความสม่ำเสมอ ดังเห็นได้จากผลงานโดยสรุปของนักกีฬาซึ่งยังไม่แสดงให้เห็นถึงการพัฒนาอย่างชัดเจนและยังไม่ต่างจากจุดที่ประเทศเคยยืนอยู่ในช่วงทศวรรษที่ผ่านมา

สรุปผลงานของนักกีฬาไทย

ปี	สถานที่	จำนวนเหรียญ	อันดับ
โอลิมปิกเกมส์			
๒๕๔๗	เอเธนส์	๘	๒๕
๒๕๕๑	ปักกิ่ง	๔	๓๑
๒๕๕๕	ลอนดอน	๔	๕๗
๒๕๕๙	ริโอเดจาเนโร	๖	๓๕
เอเชียนเกมส์			
๒๕๔๕	ปูซาน	๔๒	๖
๒๕๔๙	โตโฮ	๕๔	๕
๒๕๕๓	กวางโจว	๕๒	๙
๒๕๕๗	อินชอน	๔๗	๖

ที่มา : การกีฬาแห่งประเทศไทย

๒.๒ สถานการณ์อุตสาหกรรมกีฬา

อุตสาหกรรมกีฬาของประเทศไทยในปัจจุบัน ประกอบด้วย ๒ สาขาหลัก คือ (๑) ภาคการผลิตสินค้า (๒) ภาคบริการการกีฬา โดยภาคการผลิตสินค้าประกอบด้วย อุปกรณ์กีฬา เสื้อผ้ากีฬา อุปกรณ์วิทยาศาสตร์การกีฬา การก่อสร้างสนามกีฬา ในขณะที่ภาคบริการการกีฬา ประกอบด้วย การศึกษาเกี่ยวกับการกีฬา สโมสรกีฬาอาชีพ สโมสรกีฬาเพื่อบริการบุคคลทั่วไป นักวิทยาศาสตร์การกีฬา นักกายภาพบำบัด ผู้ประกอบการวิทยาศาสตร์การกีฬาในฟุตซอล เวชศาสตร์การกีฬา นักกีฬาอาชีพ ผู้บริหารทางการตลาดการกีฬา เอเยนต์ทางการกีฬา ผู้จัดการนักกีฬา ที่ปรึกษากฎหมาย ด้านการกีฬา การแข่งขันกีฬาอาชีพ การโฆษณาประชาสัมพันธ์ทางการกีฬา การเป็นผู้สนับสนุนการกีฬา ผู้ประกอบการ และเจ้าของสนามกีฬา โดยสามารถแบ่งกลุ่มอุตสาหกรรมและธุรกิจที่เกี่ยวข้องกับการกีฬา^{๑๑} ออกเป็น ๑๒ กลุ่ม ได้แก่ (๑) กลุ่มธุรกิจประเภทสถานที่บริการออกกำลังกาย (๒) กลุ่มสโมสรกีฬาสมัครเล่น (๓) กลุ่มสื่อสารมวลชนกิจกรรมการตลาดและโฆษณา การประชาสัมพันธ์ทางการกีฬา (๔) กลุ่มการจัดการแข่งขันกีฬา (๕) กลุ่มการจัดการท่องเที่ยวเชิงกีฬาและนันทนาการ (๖) กลุ่มการจัดการสิทธิประโยชน์และลิขสิทธิ์ทางการกีฬา (๗) กลุ่มการบริการทางวิทยาศาสตร์การกีฬา (๘) กลุ่มสถาบันผู้ผลิตบุคลากรการกีฬา (๙) กลุ่มผู้ค้าปลีกและค้าส่งอุปกรณ์กีฬา (๑๐) กลุ่มผู้ผลิตอุปกรณ์กีฬา (๑๑) กลุ่มผู้นำเข้าและส่งออกอุปกรณ์กีฬา (๑๒) กลุ่มกีฬาอาชีพ

ด้านจำนวนผู้ประกอบการอุตสาหกรรมและธุรกิจที่เกี่ยวข้องกับการกีฬา ผู้ประกอบการส่วนใหญ่ดำเนินการในธุรกิจสถานออกกำลังกาย แข่งขันกีฬา และให้ความรู้ทางกีฬาคิดเป็นร้อยละ ๔๗.๑๑^{๑๒} ในปี ๒๕๕๗ รองลงมาคือ ธุรกิจขายปลีกสินค้าเกี่ยวกับกีฬาคิดเป็นร้อยละ ๒๗.๓๐ ในขณะที่ธุรกิจที่มีการดำเนินการน้อยที่สุด คือ ธุรกิจขายผลิต

^{๑๑} ผลการศึกษาของกระทรวงการท่องเที่ยวและกีฬา สำนักงานสภาที่ปรึกษาเศรษฐกิจและสังคมแห่งชาติ และสมาคมจัดการกีฬาแห่งประเทศไทย

^{๑๒} กรมพัฒนาธุรกิจการค้า กระทรวงพาณิชย์

และจำหน่ายเครื่องตีหมึกกีฬา คิดเป็นเพียงร้อยละ ๐.๒๕ โดยในระหว่างปี พ.ศ. ๒๕๕๓ – ๒๕๕๗ อุตสาหกรรมการกีฬาของประเทศไทยมีพัฒนาการที่ต่อเนื่อง สอดคล้องกับแนวโน้มเชิงบวกของการกีฬาในภาพรวมของโลก ผลประกอบการมีอัตราการเติบโตอย่างต่อเนื่องเฉลี่ยปีละประมาณร้อยละ ๙.๙ โดยในปี ๒๕๕๗ มีผลประกอบการรวมประมาณ ๘๑,๒๐๐ ล้านบาท ในขณะที่อัตราการเติบโตของผลิตภัณฑ์มวลรวมภายในประเทศ (Gross Domestic Product: GDP) เฉลี่ยต่อปีอยู่ที่ประมาณร้อยละ ๒.๘ ระหว่างช่วงเวลาเดียวกัน อย่างไรก็ตาม อย่างไรก็ดี จากการคาดการณ์พบว่าอุตสาหกรรมการกีฬาไทยนั้น จะมีแนวโน้มอัตราการเติบโตเฉลี่ยต่อปีลดลงภายในระยะ ๕ ปีข้างหน้า ซึ่งเป็นช่วงเวลาเดียวกันกับแผนพัฒนาการกีฬาแห่งชาติ ฉบับที่ ๖ (พ.ศ. ๒๕๖๐ – ๒๕๖๔)

ประกอบกับในสภาวะปัจจุบัน อุตสาหกรรมการกีฬาของประเทศไทยยังไม่ได้รับการส่งเสริมจากภาครัฐอย่างเป็นทางการเป็นรูปธรรม ขาดหน่วยงานที่รับผิดชอบ กำกับดูแล และมีบทบาทในการเสริมสร้างบรรยากาศการลงทุนในธุรกิจที่เกี่ยวข้องกับการกีฬา รวมไปถึงการพัฒนาฐานข้อมูลกลางสำหรับเก็บและรวบรวมข้อมูลที่เกี่ยวข้องกับอุตสาหกรรมการกีฬา ทำให้ภาครัฐขาดเครื่องมือในการวางแผนและกำหนดยุทธศาสตร์การพัฒนาอุตสาหกรรมการกีฬาไทยให้เติบโตอย่างยั่งยืน ทั้งนี้การเติบโตของอุตสาหกรรมการกีฬาไทยที่ผ่านมา มีปัจจัยขับเคลื่อนหลัก คือ ภาคเอกชนและแนวโน้มความนิยมด้านการกีฬาที่เพิ่มขึ้นจากต่างประเทศ ซึ่งแนวโน้มเหล่านี้อาจเปลี่ยนไปตามสภาวะแวดล้อมและสภาพเศรษฐกิจของโลก ดังนั้น จึงมีความจำเป็นอย่างยิ่งในการกำหนดกลยุทธ์การพัฒนาอุตสาหกรรมกีฬาให้ชัดเจน รวมไปถึงการกำหนดแนวทางการปฏิบัติและหน่วยงานรับผิดชอบอย่างเป็นทางการเป็นรูปธรรม

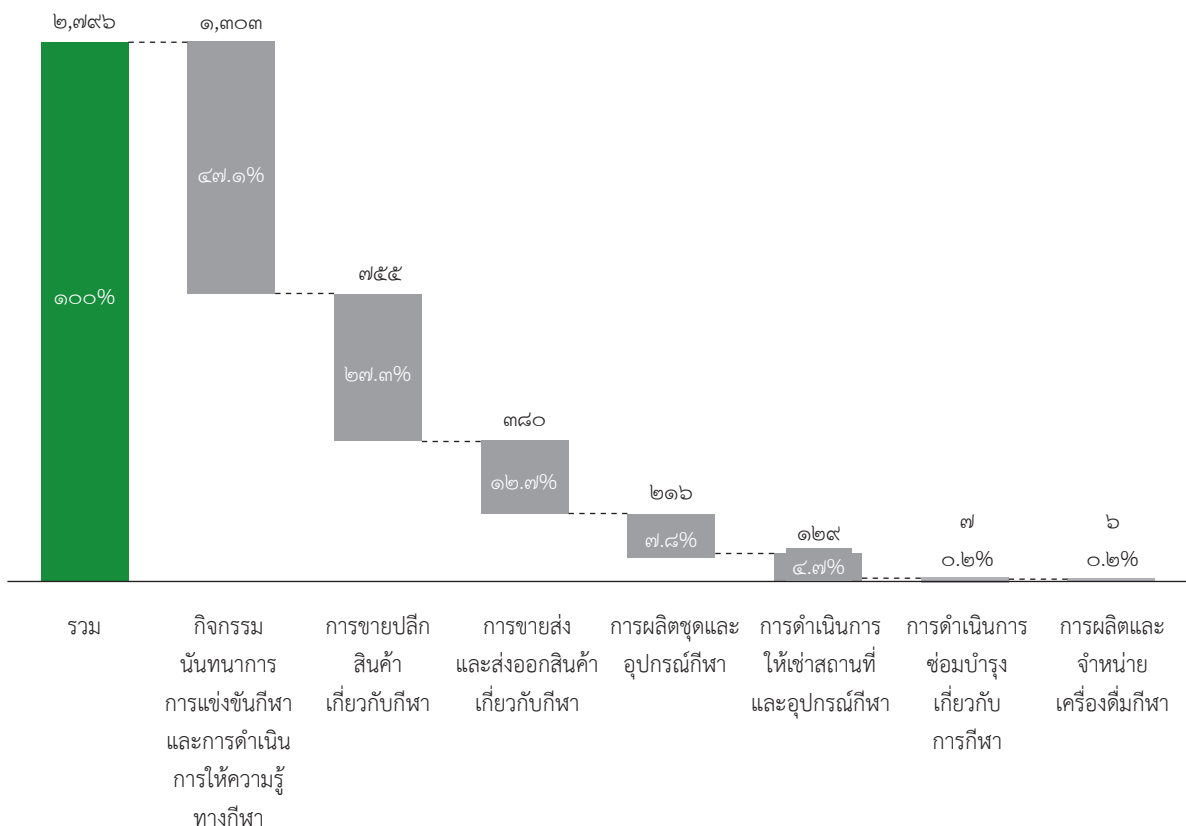

จำนวนผู้ประกอบการอุตสาหกรรมและธุรกิจที่เกี่ยวข้องกับการกีฬา ปี ๒๕๕๗

ที่มา : กรมพัฒนาธุรกิจการค้า กระทรวงพาณิชย์ (๒๓ พฤษภาคม พ.ศ. ๒๕๕๗)

ผลการประเมินแผนพัฒนาการกีฬาแห่งชาติ ฉบับที่ ๕ (พ.ศ. ๒๕๕๕ – ๒๕๕๙)

ยุทธศาสตร์	ตัวชี้วัด			มาตรการ		
	เป็นไปตามตัวชี้วัด	ไม่เป็นไปตามตัวชี้วัด	เป้าหมาย	เป็นไปตามมาตรการ	ไม่เป็นไปตามมาตรการ	เป้าหมาย
๑) กีฬาขั้นพื้นฐาน	๓	๑	๔	๓	๗	๑๐
๒) กีฬาเพื่อมวลชน	๒	๒	๔	๑	๕	๖
๓) กีฬาเพื่อความเป็นเลิศ	๔	๗	๑๑	๗	๒๖	๓๓
๔) กีฬาเพื่อการอาชีพ	๗	๔	๑๑	๖	๑๑	๑๗
๕) วิทยาศาสตร์และเทคโนโลยีการกีฬา	๖	๖	๑๒	๒	๘	๑๐
๖) บริหารการกีฬาและออกกำลังกาย	๔	๕	๙	๕	๖	๑๑

โดยผลการดำเนินงานตามประเด็นยุทธศาสตร์ทั้ง ๖ ด้าน ของแผนพัฒนาการกีฬาแห่งชาติ ฉบับที่ ๕ (พ.ศ. ๒๕๕๕ – ๒๕๕๙) สรุปผลการพัฒนาได้ดังนี้

๓.๑ ยุทธศาสตร์การพัฒนากีฬาออกกำลังกายและกีฬาขั้นพื้นฐาน การพัฒนาการกีฬา ยังไม่ได้เป็นเป้าหมาย การพัฒนาหลักของระบบการศึกษาไทย ขาดการวางพื้นฐานการเล่นกีฬาที่ครอบคลุมให้กับเด็กและเยาวชน ขาดความเหมาะสมในการจัดเวลาสำหรับการออกกำลังกายของเด็กและเยาวชนในสถานศึกษา ตลอดจนขาดแคลนบุคลากร ด้านพลศึกษาหรือครูพลศึกษาที่มีความรู้และทักษะด้านพลศึกษาหรือการกีฬา กล่าวคือ สถานศึกษาในสังกัดสำนักงานคณะกรรมการการศึกษาขั้นพื้นฐานจำนวนกว่า ๓๐,๐๐๐ แห่งทั่วประเทศ ไม่มีอัตราบรรจุครูพลศึกษามากกว่าครึ่ง ซึ่งเป็นปัญหาสะสมมายาวนานตั้งแต่ปี ๒๕๔๕ เมื่อกรมพลศึกษาได้ถูกโอนย้ายสังกัดจากกระทรวงศึกษาธิการไปอยู่ในสังกัด กระทรวงการท่องเที่ยวและกีฬา ส่งผลให้การเรียนการสอนในสถานศึกษาส่วนใหญ่ไม่ได้ให้ความสนใจหรือส่งเสริม การออกกำลังกายและกีฬาขั้นพื้นฐานให้แก่เด็กนักเรียน และทำให้เด็กและเยาวชนขาดความตระหนักถึงความสำคัญ ของการออกกำลังกายและเล่นกีฬาตั้งแต่เยาว์วัย รวมถึงขาดทักษะและความรู้ในการออกกำลังกายและการกีฬาขั้นพื้นฐาน อย่างถูกต้อง ดังนั้น ควรกำหนดให้สถานศึกษามีบทบาทหน้าที่หลักในการสนับสนุนออกกำลังกายและเล่นกีฬา เพิ่มอัตรา หรือบรรจุครูพลศึกษาที่มีทักษะและความสามารถให้ครอบคลุมทุกสถานศึกษา รวมถึงพัฒนาหลักสูตรและบททดสอบกลาง ด้านการออกกำลังกายและการกีฬาขั้นพื้นฐาน และบูรณาการทำงานร่วมกันระหว่างกรมพลศึกษากับกระทรวงศึกษาธิการ เพื่อขับเคลื่อนยุทธศาสตร์อย่างต่อเนื่องและมีประสิทธิภาพ

๓.๒ ยุทธศาสตร์การพัฒนากีฬาออกกำลังกายและการเล่นกีฬาเพื่อมวลชน ยังไม่สามารถถูกขับเคลื่อนให้ ประสบผลสำเร็จได้ เนื่องจากผลการสำรวจในปี ๒๕๕๔ พบว่าร้อยละ ๒๖.๑ ของประชาชนทั่วประเทศมีการออกกำลังกาย และเล่นกีฬาอย่างสม่ำเสมอ ในขณะที่ปี ๒๕๕๘ พบว่าสัดส่วนประชาชนชาวไทยที่ออกกำลังกายและเล่นกีฬาอย่างสม่ำเสมอ มีเพียงร้อยละ ๒๖.๑๐ ของประชาชนทั้งประเทศเท่านั้น โดยมีสาเหตุจากการที่ชุมชนท้องถิ่นขาดสถานที่ออกกำลังกาย

ขาดโครงสร้างพื้นฐานด้านการกีฬาที่จะใช้ในการออกกำลังกาย เล่นกีฬา และนันทนาการ ขาดบุคลากรการกีฬาในการเป็นผู้นำและแนะนำการออกกำลังกาย ขาดโครงข่ายเชื่อมโยงและการบูรณาการระหว่างหน่วยงานต่างๆ สำหรับการพัฒนาการเล่นกีฬาและออกกำลังกายในท้องถิ่น ขาดการประชาสัมพันธ์อย่างทั่วถึง รวมไปถึงงบประมาณที่จำกัดจึงทำให้ชุมชนขาดความตื่นตัวทางด้านความสำคัญของการกีฬาและโอกาสในการเข้าถึงกิจกรรมการออกกำลังกายหรือเล่นกีฬา ดังนั้น ควรพัฒนาสถานที่ออกกำลังกายสาธารณะ ขยายเวลาการให้บริการสถานกีฬา อีกทั้งควรจัดตั้งศูนย์ความรู้ด้านการกีฬา และจัดหาอาสาสมัครหรือผู้นำการออกกำลังกาย กำหนดให้การพัฒนาการกีฬาเป็นหนึ่งในหน้าที่หลักของหน่วยงานต่างๆ บรรจุบุคลากรที่มีความสามารถในการบริหารจัดการกีฬา และร่างพระราชบัญญัติสำหรับส่งเสริมกีฬาเพื่อมวลชน

๓.๓ ยุทธศาสตร์การพัฒนาการกีฬาเพื่อความเป็นเลิศ ผลงานของนักกีฬาทีมชาติไทยในการแข่งขันกีฬาโอลิมปิกเกมส์ และการแข่งขันกีฬาเอเชียนเกมส์ ทั้ง ๒ มหกรรมกีฬา ไม่สามารถบรรลุผลสัมฤทธิ์ได้ตามเป้าหมายและตัวชี้วัดที่ได้กำหนดไว้ เนื่องจากประเทศไทยขาดบุคลากรการกีฬาโดยเฉพาะผู้ฝึกสอนที่มีศักยภาพในระดับนานาชาติ ขาดศูนย์ฝึกซ้อมกีฬาสำหรับนักกีฬาทีมชาติที่ได้มาตรฐานในระดับจังหวัด และขาดระบบที่ชัดเจนและยั่งยืนในการพัฒนา นักกีฬาจากชั้นพื้นฐานไปสู่ความเป็นเลิศ จึงทำให้ไม่สามารถชนะเหรียญรางวัลจากการแข่งขันในเวทีนานาชาติได้ตามเป้าที่กำหนดซึ่งหากไม่ได้รับการแก้ไขโดยด่วน ผลงานของนักกีฬาไทยจะไม่สามารถสร้างความภาคภูมิใจให้แก่ประชาชน ไม่สามารถสร้างศักดิ์ศรีและเกียรติภูมิให้แก่ประเทศชาติ ดังนั้น ควรส่งเสริมและพัฒนาทักษะของบุคลากรการกีฬา โดยเฉพาะผู้ฝึกสอนให้มีความสามารถทัดเทียมกับสากล จัดตั้งศูนย์ฝึกกีฬาที่มีมาตรฐานในระดับสากลให้มีจำนวนเพียงพอแก่นักกีฬา นอกจากนี้ ภาครัฐควรเสริมสร้างความร่วมมือระหว่างหน่วยงานที่รับผิดชอบด้านการพัฒนาทักษะกีฬา ชั้นพื้นฐานและหน่วยงานที่รับผิดชอบในการพัฒนาความเป็นเลิศทางการกีฬา และพัฒนานักกีฬารุ่นเยาว์เพื่อขยายฐานนักกีฬาที่มีศักยภาพอันจะนำมาซึ่งความสำเร็จต่อไป

๓.๔ ยุทธศาสตร์การพัฒนาการกีฬาเพื่อการอาชีพ ในระยะเวลาที่ผ่านมา ได้มีการพัฒนากีฬาบางประเภทที่ได้รับ การส่งเสริมให้เป็นกีฬาอาชีพอย่างเต็มตัว อาทิ กีฬาฟุตบอล หรือกีฬาบาสเกตบอล ที่สามารถเติบโต และประสบความสำเร็จในการก้าวขึ้นเป็นกีฬาอาชีพ สามารถสร้างรายได้ด้วยตนเองอย่างยั่งยืน ในขณะที่กีฬาอาชีพอีกหลายประเภทยังต้องพึ่งพาการสนับสนุนจากภาครัฐ อีกทั้งยังไม่มีผลการประเมินผลที่เพียงพอในด้านการสร้างรายได้และการสร้างงานที่เกิดจากกีฬาเพื่อการอาชีพ ซึ่งนับได้ว่าเป็นเป้าหมายที่สำคัญอีกประการหนึ่งจึงเป็นเรื่องที่ควรทบทวน และหาหนทางแก้ไข นอกจากนี้ ยังพบว่านักกีฬาสมัครเล่นจำนวนมากที่มีความจำนงค์จะยกระดับตนเองขึ้นไปในระดับอาชีพยังขาดแคลนทุนทรัพย์เพื่อใช้ในการพัฒนาตนเอง ดังนั้น ควรสนับสนุนการลงทุนเชิงบูรณาการระหว่างภาครัฐและเอกชนเพื่อส่งเสริมการพัฒนากีฬาอาชีพและลดการพึ่งพางบประมาณจากทางภาครัฐเพียงอย่างเดียว อีกทั้งควรมีการจัดตั้งหน่วยงานที่ดูแลหรือระบบเพื่อเชื่อมโยงเส้นทางการพัฒนาความเป็นเลิศทางกีฬาสู่สายกีฬาอาชีพ

๓.๕ ยุทธศาสตร์การพัฒนาวิทยาศาสตร์และเทคโนโลยีการกีฬา ประชากรโดยทั่วไปยังขาดความรู้ความเข้าใจพื้นฐานทางด้านวิทยาศาสตร์การกีฬา เนื่องจากขาดโครงสร้างพื้นฐานด้านวิทยาศาสตร์การกีฬาในระดับท้องถิ่นเพื่อใช้ในการถ่ายทอดความรู้ด้านวิทยาศาสตร์การกีฬา อีกทั้งยังไม่ได้มีการนำองค์ความรู้ไปประยุกต์ใช้เพื่อพัฒนาสมรรถภาพของนักกีฬาเท่าที่ควร เนื่องจากบุคลากรทางด้านวิทยาศาสตร์การกีฬาในส่วนกลางมีไม่เพียงพอต่อความต้องการของนักกีฬามีหน่วยงานรับผิดชอบเพียง ๒ หน่วยงาน คือ หน่วยงานในสังกัดกรมพลศึกษา และหน่วยงานในสังกัดการกีฬาแห่งประเทศไทยที่ไม่สามารถดำเนินการได้ครบทุกสาขาจึงขาดศูนย์รวมที่จะบูรณาการวิทยาศาสตร์และเทคโนโลยีการกีฬาให้ เป็นไปในทิศทางเดียวกันและขาดการบูรณาการองค์ความรู้ ดังนั้น สมควรให้มีการปฏิรูปโดยการปรับโครงสร้างหน่วยงานทางด้านวิทยาศาสตร์และเทคโนโลยีการกีฬาให้มีหน่วยงานกลาง จึงควรมีการจัดตั้งสถาบันวิทยาศาสตร์การกีฬาแห่ง

ประเทศไทย เพื่อรวบรวม ระดม และถ่ายทอดความรู้ด้านวิทยาศาสตร์และเทคโนโลยีการกีฬา ควรเพิ่มจำนวนศูนย์บริการที่มีเครื่องมือและบุคลากรด้านวิทยาศาสตร์การกีฬาที่ได้มาตรฐาน

๓.๖ ยุทธศาสตร์การพัฒนากีฬาและการออกกำลังกาย มีการจัดสรรงบประมาณที่เป็นระบบ และมีความชัดเจน การพัฒนาบุคลากรของภาคส่วนที่เกี่ยวข้อง รวมถึงการออกกฎหมายที่เกี่ยวข้องกับการกีฬา เพื่อให้มีผลใช้บังคับเป็นมาตรฐานของการบริการจัดการ อาทิ พระราชบัญญัติกีฬามวย พ.ศ. ๒๕๔๒ พระราชบัญญัติการกีฬาแห่งประเทศไทย พ.ศ. ๒๕๕๘ พระราชบัญญัติส่งเสริมกีฬาอาชีพ พ.ศ. ๒๕๕๖ อย่างไรก็ตามอุปสรรคต่อการพัฒนาหลักคือ การขาดการบูรณาการระหว่างหน่วยงานที่เกี่ยวข้อง การขาดความเชื่อมโยงระหว่างแผนพัฒนาการกีฬาแห่งชาติในระดับกระทรวงกับแผนและยุทธศาสตร์การดำเนินงานของหน่วยงานปฏิบัติ ขาดระบบติดตามและประเมินผล และฐานข้อมูลกลาง อีกทั้งสมาคมกีฬายังขาดการบริหารงานแบบมืออาชีพ ดังนั้น ควรจะมีการจัดตั้งคณะกรรมการนโยบายการกีฬาแห่งชาติ ซึ่งประกอบไปด้วยตัวแทนจากทุกภาคส่วนที่มีความเกี่ยวข้องกับการกีฬาของประเทศ เพื่อกำหนดนโยบาย กำกับดูแล และเสริมสร้างการบูรณาการระหว่างหน่วยงานต่างๆ รวมไปถึงควรมีการประชุมร่วมระหว่างหน่วยงานต่างๆ ในทุกระดับ เพื่อวางแผนพัฒนาร่วมกันอย่างสม่ำเสมอ ควรมีการจัดตั้งหน่วยงานกลางเพื่อเก็บรวบรวมข้อมูลที่เกี่ยวข้องกับการกีฬารวมไปถึงทำการติดตามและประเมินความก้าวหน้าของการดำเนินงานตามแผนพัฒนาการกีฬาแห่งชาติของหน่วยงานต่างๆ นอกจากนี้ ควรมีการส่งเสริมให้องค์กรกีฬาทุกระดับมีการบริหารจัดการตามหลักธรรมาภิบาลที่โปร่งใสและตรวจสอบได้

๔. นโยบายและยุทธศาสตร์ที่เกี่ยวข้องกับการพัฒนาการกีฬาของประเทศ

๔.๑ วาระการพัฒนากายหลังปี ๒๕๕๘ และเป้าหมายการพัฒนาที่ยั่งยืนตามกรอบการพัฒนาของสหประชาชาติ สหประชาชาติ (United Nation: UN) ได้ริเริ่มกำหนดวาระการพัฒนากายหลังปี ๒๕๕๘ ตามกระบวนทัศน์ “การพัฒนาที่ยั่งยืน” โดยประเด็นสำคัญของวาระการพัฒนากายหลังปี ๒๕๕๘ คือการจัดทำเป้าหมายการพัฒนาที่ยั่งยืน (Sustainable Development Goals: SDGs) เพื่อทดแทนเป้าหมายการพัฒนาแห่งสหัสวรรษ (Millennium Development Goals: MDGs) ที่สิ้นสุดลงเมื่อปี ๒๕๕๘ และสำหรับประเทศไทย โดยกระทรวงการต่างประเทศ ได้พิจารณากำหนดประเด็นที่ประเทศไทยมีบทบาทนำ และสามารถผลักดันได้ในเวทีสหประชาชาติตามวาระการพัฒนากายหลังปี ๒๕๕๘ รวมทั้งการจัดทำเป้าหมายการพัฒนาที่ยั่งยืน ด้วยการมุ่งเน้นใช้หลักปรัชญาเศรษฐกิจพอเพียง

ดังนั้น เพื่อให้บรรลุเป้าหมายการพัฒนาที่ยั่งยืน (Sustainable Development Goals: SDGs) ของสหประชาชาติ (United Nation: UN) ตามที่ประเทศไทยได้ร่วมทำความตกลงการพัฒนากีฬาของไทยควรมียึดหลักประชาชนเป็นศูนย์กลางและลดความเหลื่อมล้ำทางสังคม โดยประชาชนทุกช่วงวัยและจากทุกภาคส่วนของสังคมได้เข้าถึงการกีฬาได้ง่าย สะดวก และทั่วถึงทั้งประเทศ โดยเฉพาะอย่างยิ่งผู้ด้อยโอกาสและคนพิการ และมุ่งเน้นการใช้การกีฬาเพื่อบรรลุเป้าหมายด้านสุขภาพ ให้ประชาชนมีสุขภาพแข็งแรงและคุณภาพชีวิตที่ดีควบคู่กับการสร้างมูลค่าเพิ่มทางเศรษฐกิจ สร้างงาน และสร้างอาชีพแก่นักกีฬาและประชาชน ตลอดจนส่งเสริมให้เกิดการมีส่วนร่วมจากทุกภาคส่วนทั้งภาครัฐ ภาคเอกชน ประชาชน/ภาคประชาสังคม และนักวิชาการ เพื่อให้การกีฬาของไทยมีความมั่นคงและยั่งยืน

๔.๒ การพัฒนากีฬาในประชาคมอาเซียน (ASEAN Community) การพัฒนาเพื่อการรวมตัวกันของกลุ่มประเทศสมาชิกประชาคมอาเซียน เกิดขึ้นภายใต้กฎบัตรอาเซียน ที่มีความมุ่งหวังให้เกิดความเป็นเอกภาพ “หนึ่งวิสัยทัศน์ หนึ่งเอกลักษณ์ หนึ่งประชาคม” ดังนั้นจำเป็นต้องพัฒนาและส่งเสริมให้เกิดความร่วมมือในทุกมิติ ซึ่งการรวมตัวของประชาคมอาเซียนนับเป็นความท้าทายและโอกาสใหม่ของประเทศไทย เนื่องจากจะส่งผลต่อการเคลื่อนย้ายอย่างเสรี ภาคสินค้าและบริการ รวมทั้งภาคแรงงานภายในภูมิภาค จึงทำให้ประเทศไทยต้องเตรียมความพร้อมเพื่อรองรับ

การเปลี่ยนแปลงดังกล่าว และเร่งพัฒนาศักยภาพของประชาชนภายในประเทศเพื่อให้มีความเข้มแข็งและสามารถรับมือกับการเปลี่ยนแปลงจากการรวมกลุ่มดังกล่าว ในขณะที่การพัฒนาการกีฬาเป็นการดำเนินการภายใต้เสาหลักที่เรียกว่า ประชาคมสังคม และวัฒนธรรมอาเซียน ที่มีเป้าหมายให้อาเซียนเป็นประชาคมที่มีประชาชนเป็นศูนย์กลาง สังคมที่เอื้ออาทรและแบ่งปัน ประชากรอาเซียนมีสภาพความเป็นอยู่ที่ดีและมีการพัฒนาในทุกด้านเพื่อยกระดับคุณภาพชีวิตของประชาชน รวมทั้งส่งเสริมอัตลักษณ์ของอาเซียน โดยการพัฒนาการกีฬามีความสอดคล้องและเชื่อมโยงกับแนวทางการพัฒนาตามแผนงานการจัดตั้งประชาคมสังคมและวัฒนธรรมอาเซียนในด้านการลงทุนในการพัฒนาทรัพยากรมนุษย์ การเข้าถึงการดูแลสุขภาพและส่งเสริมการดำรงชีวิตที่มีสุขภาพ การส่งเสริมและคุ้มครองสิทธิและสวัสดิการสำหรับสตรี เยาวชน ผู้สูงอายุ และคนพิการ และการมีส่วนร่วมเกี่ยวข้องกับชุมชนเพื่อสร้างอัตลักษณ์ในเชิงการกีฬา รวมถึงการใช้กีฬาเป็นกลไกในการลดช่องว่างทางการพัฒนา ด้วยการพัฒนาความร่วมมือทางด้านกีฬาในทุกมิติ

การพัฒนาการกีฬาของไทยจำเป็นต้องการสร้างเชื่อมโยงกับประเทศในภูมิภาคเพื่อเพิ่มศักยภาพด้วยการใช้ประโยชน์จากความได้เปรียบด้านที่ตั้งของประเทศในเชิงยุทธศาสตร์เพื่อเป็นศูนย์กลางการพัฒนาการกีฬาของอาเซียน ซึ่งจำเป็นต้องเร่งปรับปรุงพัฒนาสถานที่และสิ่งอำนวยความสะดวกทางกีฬา ปรับปรุงกฎหมาย ระเบียบต่างๆ ให้เอื้อต่อการพัฒนาการกีฬาของภูมิภาคให้เกิดความเป็นรูปธรรมและมีความต่อเนื่อง โดยเฉพาะการเคลื่อนย้ายทรัพยากรเพื่อการพัฒนากีฬา อาทิ การเคลื่อนย้ายของนักกีฬาและบุคลากรการกีฬาภายในภูมิภาค ความร่วมมือระหว่างภาครัฐและภาคเอกชนในการเพิ่มศักยภาพและพัฒนาอุตสาหกรรมกีฬาและธุรกิจที่เกี่ยวข้องกับการเพื่อสร้างมูลค่าเพิ่มให้แก่กีฬาของประเทศ และการพัฒนา การเจริญเติบโตของธุรกิจทางการกีฬา (Growth of the Sports Industry) ในประชาคมอาเซียน

ดังนั้น การกีฬาเป็นกลไกที่มีบทบาทสำคัญในการสร้างความมั่นคงให้ภูมิภาคอาเซียน ในฐานะเป็นตัวกลางที่ดีในการลดความเหลื่อมล้ำ การสร้างสันติภาพและความสามัคคี ควบคู่ไปกับการใช้การกีฬาและอุตสาหกรรมที่เกี่ยวข้องกับการกีฬาเพื่อสร้างมูลค่าทางเศรษฐกิจของประเทศในภูมิภาคอาเซียนจากรายได้จากการกีฬาและอุตสาหกรรมที่เกี่ยวข้อง อาทิ รายได้จากการชมการแข่งขัน รายได้จากการประกอบธุรกิจทางการกีฬา เช่น อุปกรณ์กีฬา ชุดกีฬา รองเท้ากีฬา เป็นต้น รายได้จากการให้บริการศูนย์กีฬา รายได้จากลิขสิทธิ์การถ่ายทอดการแข่งขันกีฬา รายได้จากธุรกิจสื่อทางการกีฬา จึงนับว่าเป็นความท้าทายและโอกาสใหม่ประเทศไทย ที่จะใช้ประโยชน์จากการกีฬาเพื่อพัฒนาเศรษฐกิจของประเทศ ควบคู่ไปกับการพัฒนาความร่วมมือทางเศรษฐกิจ สังคม และความมั่นคงในภูมิภาคอาเซียน

๔.๓ ทิศทางการพัฒนาการกีฬาตามของแผนพัฒนาเศรษฐกิจและสังคมแห่งชาติ ฉบับที่ ๑๒ (พ.ศ. ๒๕๖๐ – ๒๕๖๔) จากการพัฒนาที่ผ่านมา พบว่าศักยภาพและคุณภาพชีวิตของคนไทยยังคงต่ำกว่าเป้าหมายและไม่สอดคล้องกับทิศทางการพัฒนาเศรษฐกิจและสังคมฐานความรู้ โดยเฉพาะประเด็นสุขภาพ พบว่าคนไทยส่วนใหญ่ยังมีพฤติกรรมและปัจจัยแวดล้อมที่เสี่ยงต่อการทำลายสุขภาพจนทำให้ประชาชนเจ็บป่วยด้วยโรคไม่ติดต่อเรื้อรัง (Non - Communicable Disease: NCD) ที่มากขึ้น เนื่องจากขาดการออกกำลังกายอย่างสม่ำเสมอ ดังนั้น การกำหนดเป้าหมายหนึ่งภายใต้แผนพัฒนาเศรษฐกิจและสังคมแห่งชาติ ฉบับที่ ๑๒ (พ.ศ. ๒๕๖๐ – ๒๕๖๔) คือ คำนี้ถึง “การพัฒนาที่ยั่งยืน” โดยใช้ “คนเป็นศูนย์กลางในการพัฒนา” มุ่งสร้างคนไทยให้เป็นพลังสำคัญในการสร้างความมั่นคงของชาติ เป็นกลไกสำคัญในการขับเคลื่อนการพัฒนาเศรษฐกิจ สังคม ทรัพยากร ธรรมชาติและสิ่งแวดล้อม และการบริหารจัดการ โดยในมิติสังคม มุ่งเน้นการพัฒนาคนทุกช่วงวัย และเตรียมความพร้อมเข้าสู่สังคมผู้สูงอายุอย่างมีคุณภาพ มุ่งเน้นให้คนมีศักยภาพและการเรียนรู้ มีความคิดสร้างสรรค์มีความสามารถรอบด้านและมีโอกาสในการเข้าถึงคุณภาพของการศึกษาอย่างเท่าเทียมกัน ลดความเหลื่อมล้ำในสังคม และยกระดับคุณภาพชีวิตของคนและครอบครัวให้ดีขึ้นในมิติเศรษฐกิจ มุ่งเน้นการพัฒนาคน

ด้านคุณภาพและปริมาณเพื่อเพิ่มศักยภาพการแข่งขันทั้งในภาคการผลิต และภาคบริการเพื่อก้าวสู่การหลุดพ้นจากกับดักรายได้ปานกลางสู่รายได้สูง

ดังนั้น จึงควรกำหนดเป้าหมายการพัฒนาการศึกษาระดับมัธยมศึกษาของไทยให้สอดคล้องและเป็นไปในทิศทางเดียวกันกับวิสัยทัศน์และทิศทางการพัฒนาของแผนพัฒนาฯ ฉบับที่ ๑๒ โดยการมุ่งเน้นการพัฒนาอุตสาหกรรมการศึกษาของไทยอย่างครบวงจรเพื่อเป็นกลไกในการพัฒนาสังคมและเศรษฐกิจอย่างมั่นคง มั่งคั่ง และยั่งยืน ด้วยการสร้างความเข้มแข็งของการศึกษาพื้นฐานและมวลชน โดยพัฒนารูปแบบการออกกำลังกายและโภชนาการที่เหมาะสมกับแต่ละช่วงวัย และปรับสภาพแวดล้อมด้านการศึกษาที่เอื้อต่อการส่งเสริมการมีสุขภาพที่ดีของคนไทยทุกคน การพัฒนาการศึกษาเพื่อการอาชีพและความเป็นเลิศ และการส่งเสริมการสร้างรายได้จากการศึกษาเพื่อให้เกิดการสร้างงาน สร้างอาชีพ และสร้างมูลค่าเพิ่มทางเศรษฐกิจของประเทศ ตลอดจนปรับโครงสร้างการบริหารจัดการด้านการศึกษาให้มีประสิทธิภาพและบูรณาการการทำงานและขับเคลื่อนการศึกษามีเอกภาพ

๔.๔ ร่างรัฐธรรมนูญแห่งราชอาณาจักรไทย พ.ศ. มีการบัญญัติเรื่องการศึกษาและบทบาทหน้าที่ของการศึกษาไว้อย่างชัดเจนในร่างรัฐธรรมนูญ มาตรา ๗๑ วรรคแรก กล่าวคือ “รัฐพึงส่งเสริมสร้างความเข้มแข็งของครอบครัวอันเป็นองค์ประกอบพื้นฐานที่สำคัญของสังคม จัดให้ประชาชนมีที่อยู่อาศัยอย่างเหมาะสม ส่งเสริมและพัฒนากิจการส่งเสริมสุขภาพเพื่อให้ประชาชนมีสุขภาพที่แข็งแรงและมีจิตใจเข้มแข็ง รวมตลอดทั้งส่งเสริมและพัฒนากิจการให้ไปสู่ความเป็นเลิศและเกิดประโยชน์สูงสุดแก่ประชาชน”

๔.๕ วาระปฏิรูปด้านการศึกษาของประเทศไทย สภาปฏิรูปแห่งชาติโดยคณะกรรมการปฏิรูปการศึกษาได้จัดทำข้อเสนอแนะแนวทางวาระปฏิรูปด้านการศึกษาของประเทศ โดยรัฐจะต้องปลูกฝังค่านิยมและจิตสำนึกในระดับรากฐานที่มีต่อการศึกษาของประชาชนในประเทศ เพื่อให้การศึกษาดังกล่าวและกลายเป็นส่วนหนึ่งของชีวิตของประชาชนทุกช่วงวัย เปิดโอกาสให้ประชาชนสามารถเข้าถึงกิจกรรมกีฬาและนันทนาการเพื่อการกีฬาอย่างทั่วถึง เท่าเทียมและเป็นธรรม ซึ่งจำเป็นต้องมีระบบบริหารจัดการโครงสร้าง การวางแผนกลไกในการขับเคลื่อน และมียุทธศาสตร์ในการจัดการการศึกษาให้ครอบคลุมและทันสมัย รวมทั้งมีนโยบายการพัฒนาการศึกษาที่ชัดเจนและต่อเนื่องเพื่อให้การกีฬาเป็นเครื่องมือหนึ่งในการพัฒนาคุณภาพชีวิตที่มีความแข็งแรงทั้งร่างกาย จิตใจ และวินัย ตลอดจนแสดงศักยภาพของคนในประเทศ และสอดคล้องกับวิสัยทัศน์ตามบทบัญญัติในมาตรา ๒๗ ของรัฐธรรมนูญแห่งราชอาณาจักรไทย (ฉบับชั่วคราว) พุทธศักราช ๒๕๕๗ ที่เกี่ยวข้องกับการกีฬา ได้แก่ (๑) การสร้างให้กลไกของรัฐสามารถให้บริการประชาชนทุกระดับได้อย่างทั่วถึง สะดวก รวดเร็วทันสมัย มีมาตรฐานและเป็นธรรม และ (๒) การขจัดความเหลื่อมล้ำและสร้างความเป็นธรรมทางสังคมและเศรษฐกิจเพื่อการพัฒนาอย่างยั่งยืน

การกำหนดเป้าหมายการปฏิรูปด้านการศึกษาของประเทศ ในวาระปฏิรูปที่ ๑๙ ด้านการศึกษา ประกอบด้วย ๖ ยุทธศาสตร์ ๓๗ แนวทาง ๑๐๐ โครงการ ได้ผ่านกระบวนการมีส่วนร่วมจากทุกภาคส่วนและสะท้อนความต้องการของประชาชนอย่างแท้จริงที่มุ่งหวังการศึกษาเพื่อประโยชน์ของการพัฒนาสุขภาพ คุณภาพชีวิต และสร้างความรักความสามัคคีของประชาชน ซึ่งเริ่มต้นจากครอบครัวและส่งเสริมการมีส่วนร่วมของท้องถิ่นในการพัฒนาการศึกษาเพื่อประโยชน์ของประชาชนในสังคม ก่อนที่จะพัฒนาไปสู่การศึกษาเพื่อความเป็นเลิศในระดับชาติต่อไป ตลอดจนการร่วมสร้างมูลค่าเพิ่มทางเศรษฐกิจของชาติด้วยอุตสาหกรรมการศึกษา ดังนั้น ในการจัดทำแผนพัฒนาการศึกษาแห่งชาติ ฉบับที่ ๖ (พ.ศ. ๒๕๖๐ – ๒๕๖๔) ครั้งนี้ ได้พิจารณาใช้ประโยชน์จากหลักการและแนวทางตามวาระปฏิรูปที่ ๑๙ การศึกษา ของสภาปฏิรูปแห่งชาติ ซึ่งผ่านขั้นตอนการรับฟังความคิดเห็นของประชาชน และผ่านขั้นตอนการพิจารณาของสภาปฏิรูปแห่งชาติและสภาขับเคลื่อนการปฏิรูปประเทศ ตามอำนาจและลำดับขั้นตอนของกฎหมาย พร้อมกันได้มีการนำเสนอต่อคณะรัฐมนตรี

เพื่อพิจารณาขอบข่ายให้กระทรวงการท่องเที่ยวและกีฬา ผู้รับผิดชอบหลักดำเนินการจัดทำแผนพัฒนาการกีฬาแห่งชาติ ให้แล้วเสร็จและผลักดันให้มีการนำแผนสู่การปฏิบัติต่อไป

๕. สรุปผลการวิเคราะห์ศักยภาพและโอกาสพัฒนาการกีฬาไทย

ผลการทบทวนและประเมินแผนพัฒนาการกีฬาแห่งชาติ ฉบับที่ ๕ (พ.ศ. ๒๕๕๕ - ๒๕๕๙) แสดงให้เห็นว่าการดำเนินงานที่ผ่านมายังไม่สามารถพัฒนาการกีฬาไทยให้ประสบผลสำเร็จตามเป้าหมาย เด็กและเยาวชนยังไม่ได้รับการเรียนการสอนด้านพลศึกษาที่มีประสิทธิภาพ ประชาชนทั่วไปไม่ได้รับการส่งเสริมให้ออกกำลังกายและเล่นกีฬาจนเป็นวิถีชีวิต ความสำเร็จด้านการกีฬายังขาดความต่อเนื่อง อีกทั้งอุตสาหกรรมการกีฬายังไม่ได้รับการผลักดันให้มีการเติบโตอย่างเป็นรูปธรรม อย่างไรก็ตามแนวโน้มของการกีฬาทั่วโลกในภาพรวมได้มีการเปลี่ยนแปลงไปในเชิงบวก อันเนื่องมาจากการผสมผสานค่านิยมใหม่ในเชิงความตระหนักถึงการมีสุขภาพที่ดีของประชาชน ซึ่งจะก่อให้เกิดโอกาสใหม่ๆ ในการพัฒนาวงการกีฬาของไทย ประชากรไทยอาจจะเริ่มสนใจในกีฬาเพิ่มขึ้นตามกระแสแนวโน้มกีฬาโลก การมีโอกาที่จะได้ออกกำลังกายหรือเล่นกีฬามากขึ้น จะช่วยให้ประชาชนหันมาสนใจเล่นกีฬาอย่างจริงจัง และสามารถเพิ่มจำนวนนักกีฬาและความสามารถเพื่อการแข่งขันมากขึ้น ความก้าวหน้าของวิทยาศาสตร์การกีฬาในทุกแขนงจะเป็นส่วนสำคัญสำหรับการพัฒนากีฬาเพื่อความเป็นเลิศ อุตสาหกรรมการกีฬาไทยจะเติบโตต่อเนื่องตามแนวโน้มการขยายตัวของอุตสาหกรรมกีฬาโลก อีกทั้งบทเรียนประเทศกรณีศึกษาตัวอย่างที่ดีจะช่วยเป็นแนวทางในการวางแผนพัฒนาการบริหารการกีฬาและการออกกำลังกายให้มีประสิทธิภาพดียิ่งขึ้น

นอกจากนี้ได้มีการศึกษานโยบายและยุทธศาสตร์ที่เกี่ยวข้องกับการพัฒนาการกีฬาของประเทศ โดยเฉพาะอย่างยิ่งแผนยุทธศาสตร์ชาติ ๒๐ ปี ซึ่งมุ่งให้ประเทศไทยเป็นประเทศที่มีความมั่นคง มั่งคั่ง และยั่งยืน ดังนั้น แผนพัฒนาการกีฬาแห่งชาติ ฉบับที่ ๖ (พ.ศ. ๒๕๖๐ - ๒๕๖๔) จึงควรมุ่งพัฒนาการกีฬาให้เป็นกลไกในการสร้างเสริมสุขภาพที่แข็งแรง พัฒนาคุณภาพชีวิตของประชาชน และสร้างความภาคภูมิใจให้คนในชาติ อันจะนำมาซึ่งความมั่นคงของประเทศ อีกทั้งควรส่งเสริมให้อุตสาหกรรมกีฬาและธุรกิจที่เกี่ยวข้องกับการกีฬา เพื่อขับเคลื่อนการสร้างมูลค่าเพิ่มทางเศรษฐกิจของประเทศให้บังเกิดความมั่งคั่ง สอดรับกับแนวคิดใหม่ของรัฐบาลคือยุทธศาสตร์ประชารัฐ และยุทธศาสตร์ประเทศไทย ๔.๐

๑. วิสัยทัศน์การพัฒนาการกีฬาไทย พ.ศ. ๒๕๗๙

การจัดทำวิสัยทัศน์การพัฒนาการกีฬาไทย พ.ศ. ๒๕๗๙ เป็นการดำเนินการในช่วงเวลาที่สำคัญของประเทศ คือ ช่วงเวลาแห่งการปฏิรูปประเทศไทยให้ก้าวไปสู่การเป็นประเทศที่มีความมั่นคง มั่งคั่ง และยั่งยืน โดยประชาชน และทุกภาคส่วนของสังคมเข้ามามีส่วนร่วมในการปฏิรูปเพื่อประสานประโยชน์และสามารถอยู่ร่วมกันได้อย่างสงบสุข จึงนับเป็นโอกาสที่ดีที่ประเทศไทยให้ความสำคัญกับการกำหนดยุทธศาสตร์การพัฒนาประเทศในระยะยาวในอีก ๒๐ ปี ข้างหน้า ในที่นี้ได้มีการกำหนดกรอบแนวคิดและปัจจัยแห่งความสำเร็จให้ตอบสนองกับเจตนารมณ์ตามหลักการ และวิสัยทัศน์ภายใต้กรอบยุทธศาสตร์ชาติ ระยะ ๒๐ปี (พ.ศ. ๒๕๖๐ – ๒๕๗๙) กล่าวคือ ประเทศไทยมีความ “มั่นคง มั่งคั่ง ยั่งยืน”

ความมั่นคง หมายถึง การมีความมั่นคงปลอดภัยจากภัยคุกคามและการเปลี่ยนแปลงทั้งภายในประเทศและภายนอก ประเทศในทุกระดับ ทั้งระดับประเทศ สังคม ชุมชน ครัวเรือน และปัจเจกบุคคล และมีความมั่นคงในทุกมิติ ทั้งมิติเศรษฐกิจ สังคม สิ่งแวดล้อม และการเมือง

ความมั่งคั่ง หมายถึง ประเทศไทยมีการขยายตัวของเศรษฐกิจอย่างต่อเนื่อง ยกฐานะเป็นประเทศในกลุ่มประเทศ รายได้สูง ความเหลื่อมล้ำของการพัฒนาลดลง ประชากรได้รับผลประโยชน์จากการพัฒนาอย่างเท่าเทียมกันมากขึ้น

ความยั่งยืน หมายถึง การพัฒนาที่สามารถสร้างความเจริญ รายได้ และคุณภาพชีวิตของประชาชนให้เพิ่มขึ้น อย่างต่อเนื่อง ซึ่งเป็นการเจริญเติบโตของเศรษฐกิจที่ไม่ใช้ทรัพยากรธรรมชาติเกินพอดี ไม่สร้างมลภาวะต่อสิ่งแวดล้อม จนเกินความสามารถในการรองรับและเยียวยาของระบบนิเวศ

โดยมีวัตถุประสงค์หลักของการกีฬา คือ การกีฬาเป็นเรื่องของทุกคนในชาติ และเป็นกลไกในการสร้างชาติให้มีความเป็นปึกแผ่นและมีส่วนสำคัญในการผลักดันประเทศให้ก้าวหน้า ในขณะที่เดียวกันการพิจารณาแนวทางการพัฒนา การกีฬาควรคำนึงถึงคุณค่าของการกีฬา คือ สร้างเสริมสุขภาพที่แข็งแรงและพัฒนาคุณภาพชีวิตของประชาชน มีความน่าสนใจให้เข้าไปมีส่วนร่วม ประชาชนทุกภาคส่วนสามารถเข้าถึงได้ เป็นแรงบันดาลใจและสร้างความภาคภูมิใจ ให้คนในชาติ และส่งเสริมการพัฒนาเศรษฐกิจของประเทศ

การกำหนดวิสัยทัศน์การพัฒนาการกีฬาไทย พ.ศ. ๒๕๗๙ จึงพิจารณาองค์ประกอบที่สำคัญ ๓ ประการ คือ หลักการพัฒนา วัตถุประสงค์หลัก และคุณค่าของการกีฬา เพื่อให้การดำเนินงานของหน่วยงานที่เกี่ยวข้องเป็นไปในทิศทางที่สอดคล้องและเกื้อกูลกัน โดยมีเป้าประสงค์ร่วมกันและเห็นถึงความสำคัญของการกีฬาในฐานะกลไกสำคัญ ในการขับเคลื่อนและพัฒนาประเทศในระยะยาว จึงได้กำหนดวิสัยทัศน์การพัฒนาการกีฬาไทย พ.ศ. ๒๕๗๙ ดังนี้

“การกีฬาเป็นส่วนสำคัญของวิถีชีวิตประชาชนทุกภาคส่วน และเป็นกลไกสำคัญในการสร้างคุณค่าทางสังคม และส่งเสริมเศรษฐกิจของประเทศ”

โดยมีหลักแนวคิดเพื่อกำหนดแนวทางการพัฒนาดังนี้

การกีฬาเป็นส่วนสำคัญของวิถีชีวิตประชาชนทุกภาคส่วน โดยส่งเสริมให้ประชาชนทุกคนมีความตระหนักถึงประโยชน์ของกีฬาโดยเฉพาะเด็กและเยาวชน เพิ่มโอกาสให้ประชาชนทุกคนได้เล่นกีฬาหรือชมกีฬาที่ตนเองต้องการอย่างเท่าเทียม

การกีฬาเป็นกลไกสำคัญในการสร้างคุณค่าทางสังคม โดยสร้างปัจจัยแวดล้อมให้เอื้อต่อการพัฒนากีฬาเพื่อความเป็นเลิศ อาทิ บุคลากรการกีฬา โครงสร้างพื้นฐานด้านการกีฬา กิจกรรมด้านการกีฬา องค์กรกีฬา องค์กรความรู้ วิทยาศาสตร์การกีฬา และนโยบายในการผลักดันกีฬาเพื่อความเป็นเลิศ อันจะสร้างแรงบันดาลใจและนำมาซึ่งความสามัคคีแก่คนในชาติ

การกีฬาเป็นส่วนสำคัญในการส่งเสริมเศรษฐกิจของประเทศ โดยจัดให้มีโครงสร้างพื้นฐานด้านการกีฬาที่มีมาตรฐานและอยู่ในระดับชั้นนำของภูมิภาคเอเชีย รวมทั้งการสร้างกิจกรรมด้านการกีฬาในทุกระดับ เพื่อเป็นส่วนสำคัญในการพัฒนาเศรษฐกิจไทย ผลักดันให้ภาครัฐและเอกชนมีส่วนร่วมในการสร้าง ส่งเสริมและสนับสนุนอุตสาหกรรมและธุรกิจที่เกี่ยวข้องกับการกีฬา และส่งเสริมการบริหารจัดการกีฬาให้มีมาตรฐานที่ดี ทำให้การกีฬาไทยเป็นที่น่าสนใจสำหรับคนไทยและต่างชาติ ทั้งนักกีฬา ภาคธุรกิจ และภาคประชาชน

วิสัยทัศน์การพัฒนากีฬาไทยในระยะ ๒๐ ปีข้างหน้าได้ให้ความสำคัญกับการส่งเสริมให้ประชาชนมีการออกกำลังกายและเล่นกีฬาจนเป็นวิถีชีวิต การสร้างสามัคคีและความภาคภูมิใจของคนในชาติโดยใช้การกีฬาเป็นเครื่องมือ และการสร้างมูลค่าเพิ่มทางเศรษฐกิจจากการกีฬา ดังนั้น ในช่วงระยะ ๕ ปีแรกภายใต้แผนพัฒนาการกีฬาแห่งชาติ ฉบับที่ ๖ (พ.ศ. ๒๕๖๐ – ๒๕๖๔) จึงได้กำหนดเป้าหมายการพัฒนา เป้าประสงค์ ตัวชี้วัด และยุทธศาสตร์การพัฒนาที่เป็นการวางรากฐานการพัฒนากีฬาสู่เป้าหมายในระยะ ๒๐ ปี

๒. เป้าหมายการพัฒนา

๒.๑ เด็กและเยาวชน ทุกกลุ่มและทุกพื้นที่ มีความตระหนัก มีความรู้และทักษะในกิจกรรมทางกาย การออกกำลังกาย และการเล่นกีฬาได้อย่างน้อย ๑ ชนิดกีฬา ซึ่งจะทำให้มีสุขภาพร่างกายที่แข็งแรงควบคู่ไปกับการมีความสำนึกในระเบียบวินัยและน้ำใจนักกีฬา

๒.๒ ประชาชนทุกภาคส่วนมีสุขภาพที่ดีขึ้นจากการออกกำลังกายและเล่นกีฬา โดยมีส่วนร่วมในการกำหนด และมีโอกาสเข้าถึงโครงสร้างพื้นฐานด้านการกีฬาของชุมชนท้องถิ่นอย่างเสมอภาค รวมทั้งมีอาสาสมัครที่เป็นผู้นำในการออกกำลังกายและเล่นกีฬาอย่างทั่วถึง

๒.๓ ระบบการค้นหาและพัฒนานักกีฬาเพื่อพัฒนาสู่ความเป็นเลิศในทุกระดับ ควบคู่ไปกับการมีศูนย์ฝึกซ้อมกีฬาและระบบการจัดการแข่งขันที่ได้มาตรฐาน ซึ่งจะทำให้นักกีฬามีพัฒนาการที่ดีและมีความคาดหวังในการแข่งขันระดับนานาชาติ ตลอดจนมีการเชิดชูเกียรติ ดูแลสวัสดิการและสวัสดิภาพที่เหมาะสม

๒.๔ อุตสาหกรรมกีฬาและการกีฬาเพื่อการท่องเที่ยวและนันทนาการ (Sport Tourism) ได้รับการส่งเสริมอย่างจริงจัง รวมทั้งมีเมืองกีฬา (Sport City) และระบบฐานข้อมูล เพื่อสนับสนุนการพัฒนาอย่างต่อเนื่อง ซึ่งจะนำไปสู่การขยายตัวของจ้างงานและสร้างมูลค่าเพิ่มทางเศรษฐกิจของประเทศอย่างมีเสถียรภาพ

๒.๕ โครงสร้างพื้นฐาน บุคลากร และหน่วยงานหลักสามารถบูรณาการงานด้านวิทยาศาสตร์ เทคโนโลยีและนวัตกรรมการศึกษา เพื่อพัฒนาสุขภาพของประชาชนควบคู่ไปกับการพัฒนาขีดความสามารถของนักกีฬาอย่างเป็นระบบ รวมทั้งพัฒนาความร่วมมือกับทุกภาคส่วนในการวิจัยและพัฒนาองค์ความรู้ทางการกีฬา

๒.๖ บูรณาการความร่วมมือของส่วนราชการ หน่วยงานภาครัฐ และภาคเอกชน ในการพัฒนาต่อยอดแผนพัฒนาการกีฬาแห่งชาติฉบับที่ผ่านมา ขับเคลื่อนการบริหารจัดการกีฬา และพัฒนาระบบฐานข้อมูลที่เกี่ยวข้องกับการกีฬาให้เป็นมาตรฐานเดียวกัน ภายใต้ระบบธรรมาภิบาลและการสร้างความโปร่งใส

๓. เป้าประสงค์

๓.๑ ประชาชนทุกภาคส่วนมีความสนใจในการออกกำลังกายและเล่นกีฬา โดยมีสัดส่วนประชากรที่ออกกำลังกายและเล่นกีฬาอย่างสม่ำเสมอ ไม่น้อยกว่าร้อยละ ๓๐ ของประชากรทั่วประเทศ

๓.๒ นักกีฬาผู้แทนของประเทศไทยประสบความสำเร็จในการแข่งกีฬาทั้งในระดับภูมิภาค ระดับทวีป และระดับโลก เพื่อสร้างความสมานสามัคคีและนำมาซึ่งความภาคภูมิใจแก่คนในชาติ โดยเป็นเจ้าเหรียญทองในการแข่งขันซีเกมส์และอาเซียนพาราเกมส์ และไม่น้อยกว่าอันดับที่ ๖ ในการแข่งขันเอเชียนเกมส์และเอเชียนพาราเกมส์ และไม่น้อยกว่าอันดับที่ ๗ ของประเทศจากทวีปเอเชียในมหกรรมกีฬาโอลิมปิกเกมส์และไม่น้อยกว่าอันดับที่ ๖ ของประเทศจากทวีปเอเชีย ในมหกรรมกีฬาพาราลิมปิกเกมส์

๓.๓ อุตสาหกรรมการกีฬาของประเทศไทยสามารถช่วยสร้างมูลค่าเพิ่มทางเศรษฐกิจของประเทศและมีการเติบโตต่อเนื่องอย่างยั่งยืน โดยมีอัตราการเติบโตของรายได้จากอุตสาหกรรมการกีฬาไม่ต่ำกว่าอัตราการเติบโตโดยเฉลี่ยในระยะ ๕ ปีที่ผ่านมา

๔. ตัวชี้วัด

๔.๑ ประชากรทุกภาคส่วนออกกำลังกายและเล่นกีฬาอย่างสม่ำเสมอไม่น้อยกว่าร้อยละ ๓๐ ของประชากรทั้งประเทศ (สัดส่วนประชากรที่มีการเล่นกีฬา/ออกกำลังกาย หรือการทำกิจกรรมนันทนาการภายใต้การสำรวจกิจกรรมทางกายสำหรับกลุ่มประชากรที่มีอายุ ๑๕ ปีขึ้นไป ของสำนักงานสถิติแห่งชาติ)

๔.๒ อันดับการแข่งขันกีฬาในมหกรรมกีฬาระดับนานาชาติของนักกีฬาไทยไม่ต่ำกว่าอันดับที่ ๗ ของเอเชียในการแข่งขันกีฬาโอลิมปิกเกมส์ อันดับที่ ๖ กีฬาเอเชียนเกมส์ และอันดับที่ ๑ กีฬาซีเกมส์ และอันดับของนักกีฬาคณพิการไทยไม่ต่ำกว่าอันดับที่ ๖ ของเอเชียในการแข่งขันกีฬาพาราลิมปิกเกมส์ อันดับที่ ๖ กีฬาเอเชียนพาราเกมส์ และอันดับที่ ๑ กีฬาอาเซียนพาราเกมส์

๔.๓ มูลค่าอุตสาหกรรมการกีฬามีอัตราการเติบโตโดยเฉลี่ยไม่ต่ำกว่าร้อยละ ๕ ต่อปี

๕. ยุทธศาสตร์การพัฒนา

เพื่อให้บรรลุวิสัยทัศน์ตามที่กำหนดไว้ว่า “การกีฬาเป็นส่วนสำคัญของวิถีชีวิตประชาชนทุกภาคส่วน และเป็นกลไกสำคัญในการสร้างคุณค่าทางสังคมและส่งเสริมเศรษฐกิจของประเทศ” จึงได้กำหนดยุทธศาสตร์การพัฒนาระยะเวลา ๕ ปี ข้างหน้า เพื่อการขับเคลื่อนและพัฒนากีฬาไทยไปในทิศทางที่เหมาะสม บรรลุตามวัตถุประสงค์และเป้าหมาย ดังนี้

ยุทธศาสตร์ที่ ๑ การส่งเสริมให้เกิดความรู้และความตระหนักรู้ด้านการออกกำลังกายและการกีฬาขั้นพื้นฐาน

ยุทธศาสตร์ที่ ๒ การส่งเสริมให้มวลชนมีการออกกำลังกายและมีส่วนร่วมในกิจกรรมการกีฬา

- ยุทธศาสตร์ที่ ๓ การพัฒนากีฬาเพื่อความเป็นเลิศและต่อยอดเพื่อความสำเร็จในระดับอาชีพ
- ยุทธศาสตร์ที่ ๔ การพัฒนาอุตสาหกรรมกีฬาเพื่อเป็นส่วนสำคัญในการสร้างมูลค่าเพิ่มทางเศรษฐกิจ
- ยุทธศาสตร์ที่ ๕ การพัฒนาองค์ความรู้และนวัตกรรมที่เกี่ยวข้องกับการกีฬา
- ยุทธศาสตร์ที่ ๖ การยกระดับการบริหารจัดการด้านการกีฬาให้มีประสิทธิภาพ

ทั้งนี้ ประเด็นยุทธศาสตร์การพัฒนาในข้อที่ ๑ - ๓ จะเป็นเป้าหมายสำคัญในการพัฒนาการกีฬาของประเทศ ตั้งแต่ระดับพื้นฐาน มวลชน จนต่อยอดไปสู่ความเป็นเลิศและอาชีพ ซึ่งจะเป็นการสร้างรากฐานที่มั่นคงทางสุขภาพและก่อให้เกิดประโยชน์สูงสุดแก่ประชาชน ในส่วนประเด็นยุทธศาสตร์ที่ ๔ จะเป็นการขับเคลื่อนการสร้างมูลค่าเพิ่มทางเศรษฐกิจจากทั้งสามประเด็นแรก อันจะเป็นนำไปสู่ความมั่งคั่งของประเทศ อีกทั้งจะช่วยให้เกิดการหมุนเวียนด้านเงินทุนในการพัฒนาการกีฬาอย่างต่อเนื่อง สำหรับยุทธศาสตร์ประเด็นที่ ๕ และ ๖ จะเป็นการสนับสนุนให้เกิดการพัฒนาการกีฬาในองค์กรวมซึ่งจะทำให้การขับเคลื่อนประเด็นยุทธศาสตร์ทั้งสี่บรรลุตามวัตถุประสงค์และเป้าหมายอย่างมีประสิทธิภาพและยั่งยืน

การกีฬาเป็นส่วนสำคัญของวิถีชีวิตประชาชนทุกภาคส่วน และเป็นกลไกสำคัญในการสร้างคุณค่าทางสังคมและส่งเสริมเศรษฐกิจของประเทศ

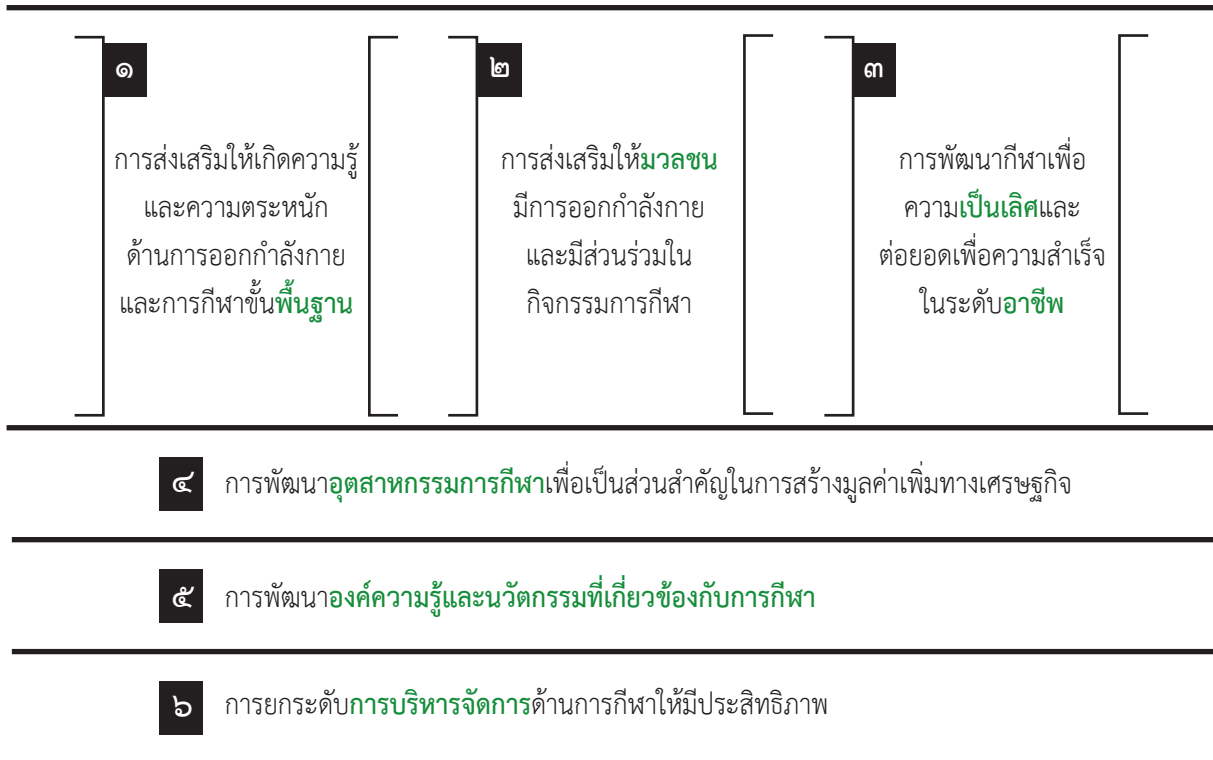

วิสัยทัศน์การพัฒนาการกีฬาไทย พ.ศ. ๒๕๗๙ และประเด็นยุทธศาสตร์การพัฒนาการกีฬาไทยในระยะ ๕ ปี

ยุทธศาสตร์ที่ ๑ : การส่งเสริมให้เกิดความรู้และความตระหนักด้านการออกกำลังกายและ การกีฬาขั้นพื้นฐาน

เพื่อให้เด็กและเยาวชนทั้งในระบบและนอกระบบการศึกษา ได้รับการศึกษาด้านพลศึกษาที่มีคุณภาพอย่างทั่วถึง จากครูพลศึกษาที่มีคุณภาพและจำนวนเพียงพอต่อความต้องการ มีการออกกำลังกายและเล่นกีฬาขั้นพื้นฐานได้อย่างถูกต้อง รู้กฎ และกติกา จนสามารถถึงขั้นดูกีฬาเป็นเล่นกีฬาได้ มีทัศนคติที่ดี มีระเบียบวินัยและน้ำใจนักกีฬา รวมถึงมีการจัดวางระบบโครงสร้างในสถานศึกษาและชุมชน เพื่อสร้างความร่วมมือระหว่างสถานศึกษาและครอบครัว ในการผลักดันให้การออกกำลังกายและการเล่นกีฬาเป็นส่วนหนึ่งของวิถีชีวิตตั้งแต่ปฐมวัย

๑. เป้าประสงค์

๑.๑ เด็ก และเยาวชน มีความเข้าใจและมีความตระหนักในกิจกรรมทางกาย การออกกำลังกายและการเล่นกีฬาเพิ่มมากขึ้น

๑.๒ เด็ก และเยาวชน ทุกกลุ่มและทุกพื้นที่ มีสุขภาพร่างกายตามเกณฑ์มาตรฐาน

๑.๓ เด็ก และเยาวชน มีความรู้และทักษะในการออกกำลังกายและกีฬาที่ถนัดได้อย่างน้อย ๑ ชนิดกีฬา พร้อมทั้งมีความสำนึกถึงความมีระเบียบวินัยและน้ำใจนักกีฬา

๒. ตัวชี้วัด

๒.๑ เด็กและเยาวชนทั่วประเทศไม่น้อยกว่าร้อยละ ๘๐ ผ่านเกณฑ์มาตรฐานสมรรถภาพทางกาย

๒.๒ มีครูพลศึกษาในสถานศึกษา ไม่น้อยกว่าร้อยละ ๗๕ ของจำนวนสถานศึกษาทั่วประเทศภายในปี พ.ศ. ๒๕๖๔

๒.๓ มีการส่งเสริมกิจกรรมกีฬาผ่านโครงการ “๑ โรงเรียน ๑ กีฬา” ในสถานศึกษาทุกแห่งทั่วประเทศ

๒.๔ มีการจัดกิจกรรมการให้ความรู้และส่งเสริมการออกกำลังกายและการเล่นกีฬานอกสถานศึกษา ในทุกตำบลทั่วประเทศไม่น้อยกว่า ๔ ครั้งต่อปี

๒.๕ มีการเพิ่มวาระการประชุมเรื่องการพัฒนาการกีฬาในการประชุมของสถานศึกษาไม่น้อยกว่า ๔ ครั้งต่อปี

๓. แนวทางการพัฒนา

๓.๑ เร่งสร้างและพัฒนาพลศึกษาและสุขศึกษาในสถานศึกษาทั่วประเทศ

๑) ส่งเสริมการเรียนรู้ด้านการออกกำลังกายและการกีฬาขั้นพื้นฐานในสถานศึกษา โดยการส่งเสริมวิชาพลศึกษาและวิทยาศาสตร์สุขภาพตั้งแต่ระดับปฐมวัย จัดให้มีคาบเรียนพลศึกษาไม่น้อยกว่า ๒ คาบต่อสัปดาห์ ยกกระดับหลักสูตรวิชาพลศึกษาให้เป็นมาตรฐานเดียวกันทั่วประเทศ ส่งเสริมให้นักเรียนออกกำลังกายก่อนและหลังเลิกเรียน และจัดให้มีการพัฒนาแบบทดสอบสมรรถภาพทางกายที่เป็นมาตรฐาน พร้อมทั้งเก็บรวบรวมข้อมูลผลการทดสอบสมรรถภาพทางกายของนักเรียนทั่วประเทศ นอกจากนี้ ควรพิจารณาความเป็นไปได้ในการออกแบบทดสอบและทำการประเมินวัดผลความรู้ด้านการออกกำลังกายและการกีฬาขั้นพื้นฐาน

๒) พัฒนาคุณภาพของครูพลศึกษาให้มีมาตรฐาน และจัดสรรให้มีการบรรจุครูพลศึกษาในสถานศึกษาทั่วประเทศ โดยการจัดให้มีการฝึกอบรมวิชาการพลศึกษาให้กับครูผู้สอนวิชาอื่นในสถานศึกษาที่ขาดแคลนครูพลศึกษา เพิ่มอัตราการจ้างงานของครูผู้สอนวิชาพลศึกษาในสถานศึกษา เสริมสร้างความรู้ของครูผู้สอนวิชาพลศึกษาให้ทันสมัยผ่านเครือข่ายครูผู้สอนวิชาพลศึกษา เพื่อรักษาและพัฒนาคุณภาพของการเรียนการสอนวิชาพลศึกษาในสถานศึกษาอย่างต่อเนื่อง

๓) จัดให้มีอุปกรณ์และสถานที่เพื่อการออกกำลังกายขั้นพื้นฐานตามสถานศึกษาตั้งแต่ระดับท้องถิ่น โดยการสร้างความตระหนักให้แก่ผู้บริหารสถานศึกษาเล็งเห็นถึงความสำคัญของการมีและการใช้ประโยชน์จากสถานที่และอุปกรณ์กีฬาที่ได้มาตรฐาน และส่งเสริมการดูแลรักษาสถานที่และอุปกรณ์ในการเล่นกีฬาของสถานศึกษาทั่วประเทศ ให้การสนับสนุนงบประมาณแก่สถานศึกษาของภาครัฐ เพื่อปรับปรุงสถานที่และจัดหาอุปกรณ์กีฬา

๔) ส่งเสริมและพัฒนากีฬาออกกำลังกายและการกีฬาขั้นพื้นฐานสำหรับเด็กและเยาวชนคนพิการในสถานศึกษา โดยการปรับปรุงและพัฒนาระบบการศึกษาด้านการกีฬาในสถานศึกษาสำหรับคนพิการ กำหนดให้มีการเรียนการสอนวิชาพลศึกษาสำหรับคนพิการ จัดตั้งสถาบันพัฒนากีฬาคนพิการสำหรับพัฒนาองค์ความรู้ฝึกฝนทักษะ และพัฒนาบุคลากรเพื่อรองรับการพัฒนาคนพิการในด้านการออกกำลังกายและการกีฬาขั้นพื้นฐาน

๓.๒ ส่งเสริมการพัฒนากีฬาออกกำลังกายและการกีฬาขั้นพื้นฐานในชุมชนท้องถิ่นนอกสถานศึกษา

๑) ส่งเสริมให้มีการจัดกิจกรรมการออกกำลังกายและการกีฬาขั้นพื้นฐานนอกหลักสูตรสำหรับเด็กและเยาวชน เพื่อเพิ่มความตระหนักถึงความสำคัญของการออกกำลังกาย โดยการพัฒนาและส่งเสริมกิจกรรมกีฬาและนันทนาการนอกหลักสูตรสำหรับเด็กและเยาวชน โดยประสานความร่วมมือกับท้องถิ่นและภาคเอกชน ให้ความรู้และจัดการทดสอบสมรรถภาพทางกายแก่เด็กและกิจกรรมส่งเสริมการเรียนรู้ให้แก่เยาวชนในชุมชนท้องถิ่น เพื่อให้เข้าใจถึงความสำคัญของการออกกำลังกายและเล่นกีฬาซึ่งส่งผลต่อสุขภาพโดยรวม

๒) พัฒนาและส่งเสริมให้มีอาสาสมัครและผู้นำในระดับเยาวชน เพื่อเสริมสร้างการเรียนรู้ด้านการออกกำลังกายและการกีฬา โดยการสร้างความร่วมมือกับหน่วยงานที่เกี่ยวข้องตั้งแต่ระดับท้องถิ่นในการจัดให้มีกิจกรรมและประชาสัมพันธ์ เพื่อสร้างและพัฒนาอาสาสมัครและผู้นำทางการกีฬาในระดับเด็กและเยาวชน เสริมสร้างความร่วมมือกับสถานศึกษาเพื่อกระตุ้นให้ผู้บริหารเล็งเห็นถึงความสำคัญของโครงการ และผลักดันให้นักเรียนของตนเข้าร่วมกิจกรรมเพื่อเสริมสร้างการเรียนรู้ด้านการออกกำลังกายและเล่นกีฬาตั้งแต่เยาว์วัย

๓) เพิ่มความตระหนักและเสริมสร้างน้ำใจนักกีฬา ผ่านการประชาสัมพันธ์และการตลาดที่สามารถเข้าถึงเด็กและเยาวชนได้ โดยการบูรณาการการใช้สื่อต่างๆ รวมถึงนักกีฬาและบุคคลที่มีชื่อเสียงในการกีฬาเพื่อประชาสัมพันธ์ควบคู่ไปกับการสร้างความร่วมมือกับภาคเอกชน เพื่อนำองค์ความรู้ด้านบริหารจัดการมาประยุกต์ใช้เพื่อเพิ่มความสนใจและให้ความรู้เกี่ยวกับการกีฬาแก่เด็กและเยาวชนต่อการออกกำลังกายและการกีฬา รวมทั้งควรเชิดชูเกียรติประวัติของเด็กและเยาวชนที่มีผลงานดีเด่นในการกีฬาทุกระดับ เพื่อเป็นตัวอย่างและสร้างแรงบันดาลใจให้แก่เด็กและเยาวชนในสังคม

๓.๓ จัดวางระบบโครงข่ายและสร้างความเชื่อมโยงระหว่างสถานศึกษาและชุมชน

๑) จัดตั้งเครือข่ายการกีฬาระหว่างชุมชนและสถานศึกษา พร้อมทั้งเพิ่มบทบาทการมีส่วนร่วมของสถาบันครอบครัว โดยการเสริมสร้างความร่วมมือในสถานศึกษาให้เกิดการพัฒนาความสัมพันธ์ระหว่างครู นักเรียนและผู้ปกครอง เพื่อเน้นย้ำถึงความสำคัญของการกีฬา และสร้างความเข้าใจถึงการพัฒนากีฬาของสถานศึกษา ส่งเสริมและผลักดันกิจกรรมกีฬา นันทนาการ และการจัดการประชุมเพื่อแลกเปลี่ยนความคิดเห็น พร้อมทั้งหาแนวทางส่งเสริมและผลักดันกิจกรรมกีฬาและนันทนาการนอกระบบสถานศึกษา

๒) ส่งเสริมความร่วมมือและสร้างความสัมพันธ์ระหว่างสถานศึกษาของทั้งในและต่างประเทศ โดยการจัดตั้งเครือข่ายและส่งเสริมการเป็นสมาชิกของคณะกรรมการและองค์กรการกีฬาที่เป็นมาตรฐานสากลในระดับสถานศึกษาและสถาบันอุดมศึกษา เพื่อเสริมสร้างและพัฒนาสัมพันธ์ภาพอันดีของทุกเครือข่ายและกำหนดเป็นแนวทางการปฏิบัติและสื่อสารกับเครือข่ายการกีฬาในทุกระดับ อาทิ ท้องถิ่น สถานศึกษา และสถาบันอุดมศึกษา

ยุทธศาสตร์ที่ ๒ : การส่งเสริมให้มวลชนมีการออกกำลังกายและมีส่วนร่วมในกิจกรรมการกีฬา

เพื่อเสริมสร้างการออกกำลังกายสำหรับประชาชนทุกกลุ่ม ทุกเพศ ทุกวัย ยุทธศาสตร์นี้ถือว่ามีความสำคัญสำหรับประชาชนทั่วไป ทั้งนี้ เพราะการออกกำลังกายหรือการเล่นกีฬาจะทำให้สุขภาพพลานามัยแข็งแรง ลดค่าใช้จ่ายในการรักษาพยาบาล ลดปัญหาสังคม สามารถใช้ประโยชน์ในการแก้ไขปัญหาเสพติดและอบายมุข โดยมีการสร้างโอกาสการเข้าถึงกิจกรรมการออกกำลังกายและการเล่นกีฬา และมีการจัดเตรียมโครงสร้างพื้นฐานและสิ่งอำนวยความสะดวกแก่ประชาชนทุกกลุ่มอย่างทั่วถึง รวมไปถึงการส่งเสริมให้ประชาชนมีจิตสาธารณะ และพัฒนาระบบอาสาสมัครการกีฬา

๑. เป้าประสงค์

- ๑.๑ ประชาชนทุกภาคส่วนมีสุขภาพโดยเฉลี่ยที่ดีขึ้นจากการออกกำลังกายและการเล่นกีฬา
- ๑.๒ มีโครงสร้างพื้นฐานด้านการกีฬาที่มีมาตรฐาน และสามารถรองรับกิจกรรมกีฬาของประชาชนทุกกลุ่มอายุอย่างมีความเสมอภาคกัน พร้อมทั้งมีสิ่งอำนวยความสะดวกให้แก่คนพิการและผู้สูงอายุให้ครอบคลุมในทุกท้องถิ่น
- ๑.๓ สร้างโอกาสในการเข้าถึง และมีการประชาสัมพันธ์ถึงกิจกรรมและการบริการทางการกีฬา รวมทั้งสร้างความรู้สึกเป็นเจ้าของและร่วมดูแลโครงสร้างพื้นฐานด้านการกีฬาของชุมชนท้องถิ่น
- ๑.๔ มีอาสาสมัครทางการกีฬาและผู้นำการออกกำลังกายที่มีความพร้อมในการช่วยเหลือหรือให้การดูแลการเล่นกีฬาและการออกกำลังกายของชุมชนท้องถิ่น

๒. ตัวชี้วัด

- ๒.๑ มีการจัดเตรียมและพัฒนาสถานกีฬาสาธารณะไม่น้อยกว่า ๑ แห่งต่อตำบล
- ๒.๒ มีการจัดอุปกรณ์การออกกำลังกาย/เล่นกีฬาไม่น้อยกว่า ๕ ชนิดกีฬาต่อตำบลต่อปี
- ๒.๓ มีการจัดกิจกรรมการออกกำลังกายและเล่นกีฬา เพื่อมวลชนทั่วประเทศที่จัดขึ้นโดยหน่วยงานภาครัฐหรือเกิดจากความร่วมมือระหว่างหน่วยงานภาครัฐและเอกชน เพิ่มขึ้นอย่างต่อเนื่องไม่น้อยกว่าร้อยละ ๑๐ ต่อปี
- ๒.๔ จำนวนบุคลากรและผู้นำทางกีฬาและนันทนาการได้รับการพัฒนา ผ่านการประเมินและทดสอบถูกต้องตามและบันทึกอย่างถูกต้อง โดยมีอัตราการเพิ่มขึ้นอย่างต่อเนื่อง ไม่น้อยกว่าร้อยละ ๕ ต่อปี
- ๒.๕ ค่าดัชนีมวลกาย (BMI) เฉลี่ยของประชากรทั่วประเทศ ดีขึ้นร้อยละ ๕ เมื่อเทียบกับเกณฑ์มาตรฐานสากล
- ๒.๖ มีอาสาสมัครทางการกีฬาครบทุกหมู่บ้าน และไม่น้อยกว่า ๑ คนต่อจำนวนประชากร ๙๐๐ คน

๓. แนวทางการพัฒนา

๓.๑ จัดหาและพัฒนาสถานที่และอุปกรณ์กีฬาที่เพียงพอและเหมาะสมเพื่อการออกกำลังกายและการเล่นกีฬาของมวลชน

๑) พัฒนาและบำรุงรักษาโครงสร้างพื้นฐานด้านการออกกำลังกายและการกีฬาตั้งแต่ระดับท้องถิ่น โดยการพิจารณาศึกษาและกำหนดพื้นที่พัฒนาสถานกีฬาหรืออุปกรณ์สำหรับการออกกำลังกายและเล่นกีฬาทั่วประเทศ จัดสร้างสถานกีฬาหรือจัดหาอุปกรณ์ที่เกี่ยวข้องอย่างเหมาะสม เพื่อเพิ่มโอกาสในการเข้าถึงให้แก่ประชาชนในพื้นที่ สนับสนุนให้มีการบำรุงรักษาสถานกีฬาทั่วทุกพื้นที่ และพัฒนาสิ่งอำนวยความสะดวกให้มีความเหมาะสม เพื่อรองรับการใช้ประโยชน์ของผู้สูงอายุและคนพิการในทุกพื้นที่ทั่วประเทศ

๒) พัฒนามาตรการด้านความปลอดภัยสำหรับการออกกำลังกายและเล่นกีฬาตามความเหมาะสม โดยการจัดทำแนวทางและกำหนดกฎระเบียบเพื่อส่งเสริมด้านความปลอดภัยในการออกกำลังกายและเล่นกีฬา ให้คำแนะนำ และประชาสัมพันธ์แนวทางในการออกกำลังกายและเล่นกีฬาที่ปลอดภัยแก่ประชาชนผ่านสื่อต่างๆ และผลักดันให้เจ้าของสถานกีฬาทั้งภาครัฐและภาคเอกชน มีมาตรการในการรักษากฎระเบียบ โดยมีมาตรการตักเตือนหรือบทลงโทษสำหรับผู้ฝ่าฝืน

๓) ส่งเสริมการสร้างความร่วมมือระหว่างภาครัฐและเอกชนในการพัฒนาโครงสร้างพื้นฐานด้านการกีฬา โดยการกำหนดมาตรการจูงใจให้ภาคเอกชนเข้ามามีส่วนร่วมกับภาครัฐในการพัฒนาและบำรุงรักษาสถานกีฬา และสร้างโอกาสให้ภาคเอกชนเข้ามามีส่วนร่วมในการลงทุนและบริหารจัดการสถานกีฬา เพื่อสร้างมูลค่าเพิ่มจากสถานกีฬาของภาครัฐ

๔) ส่งเสริมให้สถานศึกษาให้ความร่วมมือในการใช้สถานกีฬาเพื่อสาธารณชน โดยการพัฒนาความร่วมมือระหว่างสถานศึกษาและสถาบันอุดมศึกษาในการจัดพื้นที่หรือสถานกีฬา เพื่อเพิ่มโอกาสใช้ประโยชน์ในการออกกำลังกายและเล่นกีฬาทั้งก่อนและหลังเวลาทำงาน เพิ่มการเข้าถึงสถานที่ออกกำลังกายและเล่นกีฬาของประชาชนในพื้นที่ และพัฒนาแนวทางการบริหารจัดการสถานที่และอุปกรณ์ที่ได้มาตรฐานทางการกีฬาให้กับสถานศึกษา

๕) ส่งเสริมให้สถานกีฬาขยายเวลาการให้บริการแก่ประชาชน โดยการศึกษาความต้องการของประชาชนในแต่ละท้องถิ่น และพัฒนาความร่วมมือกับสถานกีฬาของภาครัฐและภาคเอกชนให้กำหนดเวลาที่เหมาะสมในการเปิดให้บริการ เพื่อส่งเสริมให้ประชาชนมีการออกกำลังกายและเล่นกีฬาเพิ่มมากขึ้น ประชาสัมพันธ์ช่วงเวลาการให้บริการ และจัดกิจกรรมเพื่อดึงดูดและเพิ่มความสนใจของประชาชนให้เข้ามาใช้บริการในช่วงเวลาดังกล่าว

๖) สร้างความรู้สึกเป็นเจ้าของและส่งเสริมการดูแลรักษาสถานที่ออกกำลังกายและสิ่งอำนวยความสะดวก โดยการประชาสัมพันธ์และจัดกิจกรรมที่เป็นประโยชน์ เพื่อสร้างจิตสำนึกและความรู้สึกเป็นเจ้าของให้ประชาชนในการใช้ประโยชน์ พร้อมกับดูแลรักษาสถานที่และอุปกรณ์กีฬาสาธารณะอย่างเหมาะสม รวมทั้งสนับสนุนโครงการอาสาสมัครเพื่อช่วยเหลือในการดูแลรักษาสถานที่และอุปกรณ์ และกำหนดมาตรการตักเตือนหรือป้องกันการใช้สถานที่และอุปกรณ์การกีฬาที่ไม่ถูกวิธี

๓.๒ เสริมสร้างความเสมอภาคในการเข้าถึงการออกกำลังกายและการเล่นกีฬาสำหรับประชากรทุกกลุ่ม

๑) เผยแพร่ความรู้เพื่อเพิ่มความตระหนักรู้ด้านการออกกำลังกาย การเล่นกีฬา และการดูแลสุขภาพให้กับประชาชนทั้งส่วนกลางและท้องถิ่น โดยการจัดตั้ง ส่งเสริม และประชาสัมพันธ์ศูนย์เผยแพร่ความรู้ พิพิธภัณฑสถานกีฬา หรือหอเกียรติยศกีฬาไทยทั้งในส่วนกลางและชุมชนท้องถิ่น การใช้การสื่อสารผ่านช่องทางสื่อดิจิทัลหรือสื่อสังคมออนไลน์ เพื่อเพิ่มช่องทางการเข้าถึงกลุ่มคนรุ่นใหม่ ในการสร้างความตระหนักรู้ด้านการออกกำลังกายและเล่นกีฬา

๒) จัดให้มีและส่งเสริมกิจกรรมการออกกำลังกายและเล่นกีฬาอย่างต่อเนื่องสำหรับประชาชนทั่วไป โดยการจัดกิจกรรมและส่งเสริมการดำเนินกิจกรรมการออกกำลังกายและเล่นกีฬาในระดับท้องถิ่น ระดับจังหวัด ระดับภูมิภาคและระดับชาติ สำหรับประชาชนทั้งวัยเรียนและวัยทำงานอย่างต่อเนื่องและเสมอภาค โดยพัฒนาความร่วมมือกับหน่วยงานต่างๆ ที่เกี่ยวข้องทั้งภาครัฐและเอกชนในการผลักดันให้มีการออกกำลังกายและเล่นกีฬาอย่างสม่ำเสมอ ประชาสัมพันธ์โดยใช้นักกีฬาที่มีชื่อเสียงเป็นต้นแบบ (Model) เพื่อดึงดูดให้ประชาชนเข้าร่วมกิจกรรมผ่านสื่อยุคใหม่

๓) จัดกิจกรรมและสิ่งอำนวยความสะดวกที่มีความเหมาะสมกับกลุ่มประชาชนผู้สูงอายุ โดยการจัดกิจกรรมและส่งเสริมการดำเนินกิจกรรมการออกกำลังกายและเล่นกีฬา พร้อมสิ่งอำนวยความสะดวกที่มีความเหมาะสมสำหรับผู้สูงอายุทั่วประเทศ ประชาสัมพันธ์เพื่อสร้างความสนใจผ่านสื่อต่างๆ จัดการทดสอบสมรรถภาพทางกายและกิจกรรมส่งเสริมการเรียนรู้ให้กับผู้สูงอายุ เพื่อสร้างความเข้าใจถึงความสำคัญของการออกกำลังกายและเล่นกีฬา และเผยแพร่ความรู้เบื้องต้นด้านการดูแลสุขภาพคุณภาพ โดยนำองค์ความรู้ด้านวิทยาศาสตร์และเทคโนโลยีการกีฬามาใช้ให้เกิดประโยชน์

๔) จัดกิจกรรมและสิ่งอำนวยความสะดวกที่มีความเหมาะสมกับกลุ่มประชาชนคนพิการและผู้ด้อยโอกาส โดยการจัดกิจกรรมและส่งเสริมการดำเนินกิจกรรมการออกกำลังกายและเล่นกีฬา พร้อมสิ่งอำนวยความสะดวกที่มีความเหมาะสม และสอดคล้องกับวิถีชีวิตของผู้ด้อยโอกาสทั่วประเทศ ประชาสัมพันธ์เพื่อสร้างความสนใจเกี่ยวกับกิจกรรมโดยใช้สื่อต่างๆ รวมไปถึงจัดการทดสอบสมรรถภาพทางกายและกิจกรรมส่งเสริมการเรียนรู้ให้กับผู้ด้อยโอกาส เพื่อสร้างความเข้าใจถึงความสำคัญของการออกกำลังกายและเล่นกีฬา จัดตั้งองค์กรหรือหน่วยงานที่มีหน้าที่ส่งเสริมและพัฒนาการกีฬาเพื่อกลุ่มประชาชนคนพิการและผู้ด้อยโอกาส

๕) รวมใจคนไทยรักชาติด้วยกิจกรรมกีฬาเพื่อเสริมสร้างความสามัคคี โดยการส่งเสริมกิจกรรมการชมและเชียร์กีฬาในทุกระดับ สร้างความร่วมมือกับสถานศึกษาและสถาบันอุดมศึกษาในการผลักดันการชมและเชียร์กีฬาในหมู่เด็กและเยาวชน รวมทั้งร่วมมือกับสื่อโฆษณาในการประชาสัมพันธ์เพื่อสร้างความร่วมมือในการเชียร์ทีมชาติไทย เพื่อสร้างความเป็นอันหนึ่งอันเดียวกันของประชาชนชาวไทยในเวลามีการแข่งขันกีฬาต่างๆ จัดให้บัตรเข้าชมกีฬาที่มีราคา ที่เข้าถึงได้ของประชาชนทุกภาคส่วน ส่งเสริมกิจกรรมด้านการกีฬาในชุมชนตามแนวชายแดน โดยเฉพาะใน ๓ จังหวัดชายแดนภาคใต้ เพื่อลดความเหลื่อมล้ำและเสริมสร้างความสามัคคีในสังคมอย่างต่อเนื่อง

๓.๓ ส่งเสริมการพัฒนาอาสาสมัครและบุคลากรการกีฬาเพื่อมวลชนอย่างเป็นระบบ

๑) สร้างจิตสาธารณะพร้อมทั้งจัดให้มีอาสาสมัครทางการกีฬา และผู้นำการออกกำลังกายเพื่อมวลชนอย่างเป็นระบบ โดยการส่งเสริมให้คนในชุมชนสมัครเป็นอาสาสมัครท้องถิ่น และทำการฝึกอบรมเพื่อให้อาสาสมัครสามารถทำหน้าที่ได้อย่างมีประสิทธิภาพและมีมาตรฐาน ผลักดันการสร้างและฝึกอบรมบุคลากรเพื่อเป็นผู้นำการออกกำลังกายและกิจกรรมกีฬาประจำในท้องถิ่น สนับสนุนทางการเงินเพื่อใช้ในการจัดกิจกรรมและพิจารณาค่าตอบแทนและสวัสดิการที่เหมาะสม เพื่อให้ตำแหน่งงานมีความน่าสนใจ รวมถึงจัดการฝึกอบรมและพัฒนาโอกาสสำหรับความก้าวหน้าในอาชีพ และจัดตั้งเครือข่ายของผู้นำการออกกำลังกายเพื่อแบ่งปันและแลกเปลี่ยนแนวทางการพัฒนาการออกกำลังกาย

๒) พัฒนาศักยภาพการกีฬาสำหรับกิจกรรมการออกกำลังกายและเล่นกีฬาในระดับท้องถิ่น โดยการส่งเสริมและพัฒนาผู้ฝึกสอน ผู้ตัดสิน และผู้บริหารการกีฬาในท้องถิ่น โดยจัดให้มีหลักสูตรการฝึกสอนให้มีความรู้ความเข้าใจเกี่ยวกับการปฏิบัติหน้าที่ในด้านการออกกำลังกายและกีฬาเพื่อมวลชน และสนับสนุนงบประมาณที่เหมาะสม รวมถึงการสร้างโอกาสในการเจริญเติบโตในหน้าที่การงานเพื่อจูงใจให้มีการประกอบอาชีพเหล่านี้มากขึ้น

ยุทธศาสตร์ที่ ๓ : การพัฒนากีฬาเพื่อความเป็นเลิศและต่อยอดเพื่อความสำเร็จในระดับอาชีพ

มุ่งเน้นด้านการสร้างและการพัฒนานักกีฬาของชาติให้ประสบความสำเร็จในการแข่งขันในระดับต่างๆ เพื่อสร้างชื่อเสียง เกียรติยศ และเกียรติภูมิของประเทศชาติให้ทัดเทียมกับนานาชาติ สามารถสร้างความภาคภูมิใจและเป็นเครื่องมือในการรวมจิตใจซึ่งจะเป็นการสร้างความรัก ความสามัคคีของคนในชาติ อีกทั้งยังส่งเสริมการพัฒนาต่อยอดนักกีฬาที่มีความเป็นเลิศไปสู่การมีอาชีพทางการกีฬาอย่างเต็มตัว สามารถสร้างรายได้จากความรู้ ความสามารถ ทักษะ และประสบการณ์ โดยจัดให้มีโครงสร้างพื้นฐานที่พร้อมรองรับการพัฒนา ประกอบกับการจัดให้มีระบบสวัสดิการช่วยเหลือและส่งเสริมการสร้างความร่วมมือระหว่างภาครัฐและเอกชนในการร่วมพัฒนาตลอดเส้นทางอาชีพนักกีฬา

๑. เป้าประสงค์

๑.๑ มีระบบการเลือกสรรและพัฒนานักกีฬาระดับเด็กและเยาวชนที่มีพรสวรรค์และทักษะ เพื่อพัฒนาสู่ความเป็นเลิศ รวมทั้งมีระบบพัฒนาบุคลากรการกีฬาให้มีความรู้ความสามารถเพียงพอต่อความต้องการของประเทศตั้งแต่ระดับท้องถิ่น

๑.๒ มีศูนย์ฝึกซ้อมกีฬาที่ได้มาตรฐาน เพื่อพัฒนาต่อยอดไปสู่การเป็นศูนย์กลางการฝึกซ้อมกีฬา (Sport Training Hub) ในอาเซียน

๑.๓ มีการจัดการแข่งขันกีฬาอาชีพที่ได้มาตรฐานสากลในประเทศไทยมากขึ้น เพื่อนำไปสู่การเพิ่มขึ้นของนักกีฬา บุคลากรการกีฬา และสโมสรกีฬาอาชีพ

๑.๔ นักกีฬาไทยมีพัฒนาการด้านสถิติและผลการแข่งขันที่ดีขึ้น และได้รับสิทธิ์เข้าร่วมแข่งขันในชนิดกีฬาที่สำคัญ

๑.๕ มีการเชิดชูเกียรติและการดูแลสวัสดิการและสวัสดิภาพของนักกีฬาและบุคลากรการกีฬาที่ทำคุณประโยชน์ให้กับประเทศอย่างเหมาะสม

๒. ตัวชี้วัด

๒.๑ จำนวนนักกีฬาสมัครเล่นได้ถูกติดตามและบันทึกอย่างถูกต้องและมีอัตราการเพิ่มขึ้นอย่างต่อเนื่องไม่น้อยกว่าร้อยละ ๕ ต่อปี

๒.๒ มีการพัฒนาบุคลากรการกีฬา (ผู้ฝึกสอน ผู้ตัดสิน และผู้บริหารการกีฬา) ที่ได้มาตรฐาน และมีอัตราการเพิ่มขึ้นอย่างต่อเนื่องของบุคลากรการกีฬาที่ได้รับการพัฒนาไม่น้อยกว่าร้อยละ ๕ ต่อปี

๒.๓ มีการจัดตั้งศูนย์ฝึกกีฬาแห่งชาติ (NTC) และมีการจัดทำแผนจัดตั้งศูนย์ฝึกกีฬาแห่งชาติในส่วนภูมิภาค

๒.๔ มีอย่างน้อย ๑๐ ชนิดกีฬาได้รับการพัฒนามาตรฐานการเก็บตัวฝึกซ้อมแข่งขันในรูปแบบศูนย์ฝึกกีฬาแห่งชาติภายในปี ๒๕๖๔

๒.๕ นักกีฬาและบุคลากรการกีฬาไม่น้อยกว่าร้อยละ ๘๐ มีความพึงพอใจในคุณภาพชีวิตของตน

๒.๖ สัดส่วนนักกีฬาอาชีพที่เข้าร่วมการแข่งขันในรายการที่ระบุอยู่ในพระราชบัญญัติส่งเสริมกีฬาอาชีพ มาจดแจ้งไม่น้อยกว่าร้อยละ ๘๐ ภายในปี ๒๕๖๔

๒.๗ มูลค่าทางเศรษฐกิจในการจัดการแข่งขันกีฬาอาชีพ ไม่น้อยกว่า ๘,๐๐๐ ล้านบาท ภายในปี ๒๕๖๔

๓. แนวทางการพัฒนา

๓.๑ เลือกสรรและพัฒนา นักกีฬาที่มีความสามารถทางการกีฬาเพื่อความเป็นเลิศ

๑) พัฒนาระบบการเสาะหานักกีฬาตั้งแต่ระดับท้องถิ่นทั่วประเทศ โดยการสนับสนุนด้านการเงินให้กับโครงการพัฒนา กีฬาจังหวัด ส่งเสริมให้องค์กรและสมาคมกีฬาทั่วประเทศค้นหาเยาวชนที่มีพรสวรรค์ พัฒนากิจกรรมและค่ายกีฬาเพื่อค้นหานักกีฬาที่มีพรสวรรค์ และค้นหานักกีฬารุ่นเยาว์ เพื่อขยายฐานนักกีฬาที่จะก้าวขึ้นเป็นนักกีฬาเพื่อความเป็นเลิศและต่อยอดสู่ระดับอาชีพต่อไป

๒) สร้างและส่งเสริมระบบการพัฒนา นักกีฬาอย่างต่อเนื่องและยั่งยืน โดยการสร้างมาตรฐานและปรับปรุงโครงการพัฒนา นักกีฬาเยาวชน ยกกระตือรือร้นระบบการฝึกสอนให้ทันสมัยและครอบคลุมไม่ว่าจะเป็นทักษะด้านการกีฬาหรือระเบียบวินัยเพื่อเพิ่มความสำเร็จทางด้านการกีฬา โดยศึกษาและวิเคราะห์กรณีศึกษาตัวอย่างที่ดีจากต่างประเทศและนำมาปรับใช้ และส่งเสริมทุนการศึกษาและขอความร่วมมือจากภาคเอกชนในการพัฒนา นักกีฬาอาชีพตั้งแต่เยาว์วัย

๓) ส่งเสริมการแข่งขันในระดับนานาชาติและยกระดับการเตรียม นักกีฬาเพื่อเพิ่มโอกาสความสำเร็จ โดยการพัฒนามาตรฐานของการเตรียมตัวนักกีฬาสำหรับการแข่งขันในเวทีระดับนานาชาติ โดยควรศึกษาและวิเคราะห์กรณีศึกษาตัวอย่างที่ดีจากต่างประเทศและนำมาปรับใช้ พัฒนาและจัดเตรียมบุคลากรที่จำเป็นสำหรับกระบวนการเตรียมตัวนักกีฬาในประเภทต่างๆ และส่งเสริมการใช้วิทยาศาสตร์และเทคโนโลยีการกีฬาในขั้นตอนการเตรียมตัว

๔) ส่งเสริมและสร้างโอกาสการเข้าร่วมแข่งขันกีฬาในทุกๆระดับ โดยการสร้างความเท่าเทียมในการเข้าร่วมการแข่งขันกีฬา จัดทำตารางการแข่งขันกีฬากลางพร้อมทั้งการประชาสัมพันธ์ผ่านสถานศึกษาและสื่อต่างๆ ที่นักกีฬาทั่วประเทศสามารถเข้าถึงได้ ส่งเสริมการคัดเลือกนักกีฬาตัวแทนในระดับต่างๆ เพื่อเข้าแข่งขันอย่างเป็นธรรม สร้างเกณฑ์มาตรฐานสำหรับสถานศึกษาทั่วประเทศในการอนุญาตให้นักเรียนและนักศึกษาสามารถลาเรียนเพื่อเข้าร่วมการแข่งขันกีฬา และพิจารณาถึงความเป็นไปได้ในการจัดการเรียนการสอนคาบพิเศษเฉพาะสำหรับกลุ่มนักกีฬา

๕) ส่งเสริมและสนับสนุนการพัฒนาเพื่อเพิ่มจำนวนชนิดกีฬาที่มีความหวัง โดยการสนับสนุนองค์กรกีฬาที่มีศักยภาพจะเติบโตและประสบความสำเร็จในอนาคต อาทิ กีฬาที่มีการแบ่งรุ่นน้ำหนัก เน้นความแม่นยำ และไม่มีข้อเสียเปรียบทางสรีรวิทยา โดยร่วมมือกับภาคเอกชนในการประชาสัมพันธ์ และสนับสนุนด้านการเงินสำหรับการพัฒนา นักกีฬาและการจัดการแข่งขันทั้งระดับภูมิภาคและประเทศ เพื่อสร้างฐานนักกีฬาสำหรับกีฬาชนิดเหล่านี้ เช่น โครงการ ๑ กีฬา ๑ รัฐวิสาหกิจ

๓.๒ พัฒนาบุคลากรการกีฬาอย่างเป็นระบบและมีมาตรฐานสากล เพื่อการพัฒนา กีฬาเพื่อความเป็นเลิศ และการอาชีพอย่างยั่งยืน

๑) ยกกระตือรือร้นพัฒนาบุคลากรการกีฬาเพื่อความเป็นเลิศและอาชีพให้มีมาตรฐานทัดเทียมสากล โดยการพัฒนาหลักสูตรที่มีมาตรฐานในการฝึกสอนบุคลากรการกีฬาให้ทัดเทียมสากลผ่านความร่วมมือกับสถานศึกษา เชิญผู้เชี่ยวชาญในศาสตร์ด้านต่างๆ เกี่ยวกับกีฬาจากต่างประเทศเพื่อมาให้ความรู้และพัฒนา รูปแบบการปฏิบัติที่มีอยู่ในปัจจุบัน จัดตั้งองค์กรวิชาชีพสำหรับบุคลากรการกีฬาเพื่อกำกับดูแลและรับรองมาตรฐานของบุคลากรการกีฬา

๒) ขยายฐานจำนวนบุคลากรการกีฬาเพื่อรองรับการพัฒนาการกีฬาเพื่อความเป็นเลิศและอาชีพ โดยการขยายฐานจำนวนบุคลากรการกีฬาให้เหมาะสมกับการพัฒนาการกีฬาในประเทศ การเพิ่มอัตราการจัดบุคลากรการกีฬาของภาครัฐ และสนับสนุนด้านการเงินเพื่อจูงใจบุคลากรการกีฬาจากทั้งในประเทศและต่างประเทศ ผลักดันให้อดีตนักกีฬาไทยได้เข้ามาเป็นส่วนหนึ่งของผู้ฝึกสอนกีฬาตามความถนัดเพื่อเป็นการสร้างอาชีพ และการสร้างความร่วมมือกับภาคเอกชนในการพัฒนาบุคลากรการกีฬา

๓) ผลักดันให้ผู้บริหารชาวไทยมีบทบาทและตำแหน่งในองค์กรกีฬาระดับนานาชาติ โดยการผลักดันตัวแทนบุคลากรการกีฬาจากประเทศไทยให้เข้าไปมีบทบาทที่สำคัญในองค์กรกีฬาระดับสากล เพื่อสร้างแรงสนับสนุนจากนานาชาติในชนิดกีฬานั้นๆ และเพิ่มโอกาสในการพัฒนาการกีฬาไทยสู่ความเป็นเลิศ อันจะนำไปสู่ความเป็นสำเร็จในเวทีระดับสากล

๓.๓ สร้างและพัฒนาศูนย์บริการการกีฬาและศูนย์ฝึกกีฬาแห่งชาติที่เป็นมาตรฐาน

๑) จัดตั้งศูนย์ฝึกกีฬาแห่งชาติที่สามารถรองรับการพัฒนากีฬาเพื่อความเป็นเลิศครบวงจร โดยการสร้างและพัฒนาศูนย์ฝึกกีฬาแห่งชาติซึ่งสามารถให้บริการฝึกซ้อมกีฬาอย่างเต็มรูปแบบสำหรับชนิดกีฬาที่มีศักยภาพจะเป็นกีฬาความหวัง เช่น กีฬาที่มีการแบ่งรุ่นน้ำหนัก หรือกีฬาที่เน้นความแม่นยำ เป็นต้น พร้อมทั้งปรับปรุงและยกระดับศูนย์กีฬาที่มีอยู่ในปัจจุบันเพื่อให้มีศูนย์ฝึกซ้อมกีฬาแห่งชาติครอบคลุมทุกภูมิภาค

๒) บูรณะและพัฒนาศูนย์ฝึกกีฬาให้ได้มาตรฐานตามความเหมาะสมสำหรับการพัฒนากีฬาเพื่อความเป็นเลิศตั้งแต่ระดับท้องถิ่น โดยการร่วมมือกับท้องถิ่นในการซ่อมแซม ปรับปรุง และพัฒนาศูนย์ฝึกกีฬาในท้องถิ่นให้อยู่ในสภาพที่ดีและได้มาตรฐานทั่วประเทศ และควรสนับสนุนองค์กรกีฬาทั่วประเทศในการวางแผนและปรับปรุงศูนย์ฝึกกีฬาที่อยู่ภายใต้การดูแลตามหลักมาตรฐานสากล

๓) ส่งเสริมการสร้างความร่วมมือระหว่างภาครัฐและเอกชนในการสร้างศูนย์ฝึกกีฬา โดยการเสริมสร้างความร่วมมือระหว่างภาครัฐและภาคเอกชนในการพัฒนาศูนย์ฝึกกีฬา โดยจัดให้มีมาตรการเพื่อจูงใจให้เข้ามาลงทุน พร้อมทั้งสนับสนุนและผลักดันให้ภาคเอกชนมีส่วนร่วมในการบำรุงรักษาและบริหารจัดการเพื่อเพิ่มประสิทธิภาพการบริการ และสร้างมูลค่าเพิ่มจากศูนย์ฝึกกีฬา

๓.๔ ส่งเสริมและจัดเตรียมการดูแลสวัสดิการและสวัสดิภาพของนักกีฬาและบุคลากรการกีฬา

๑) ส่งเสริมการเชิดชูเกียรติและการมอบรางวัลที่เหมาะสม ทั้งในด้านความสำเร็จจากการแข่งขันกีฬาและในด้านจริยธรรมให้กับนักกีฬาและบุคลากรการกีฬาอย่างเสมอภาค โดยการส่งเสริมความสำเร็จทางกีฬาโดยมอบรางวัลให้กับนักกีฬาและบุคลากรการกีฬาที่ประสบความสำเร็จในสายอาชีพ มีน้ำใจนักกีฬาที่โดดเด่น และมีจริยธรรมที่ดีงาม ตั้งแต่ระดับท้องถิ่น และจัดให้มีการประชาสัมพันธ์ผ่านสื่อยุคใหม่ที่สามารถเข้าถึงประชาชนทั่วประเทศได้

๒) จัดให้มีสวัสดิการและกองทุนที่เหมาะสมแก่นักกีฬาและบุคลากรการกีฬาที่เคยสร้างคุณประโยชน์และชื่อเสียงให้แก่ประเทศ โดยการสนับสนุนทางด้านสวัสดิการและการเงินให้กับนักกีฬาทั้งคนปกติและคนพิการและบุคลากรการกีฬา โดยร่วมมือกับหน่วยงานที่เกี่ยวข้องในการจัดหาสวัสดิการและผลประโยชน์ จัดตั้งกองทุนสำหรับนักกีฬาที่พ้นสภาพหรือเกษียณแล้ว รวมไปถึงการส่งเสริมให้นักกีฬามีการบริหารจัดการด้านการเงินอย่างมีประสิทธิภาพ

๓.๕ การส่งเสริมและพัฒนากีฬาเพื่อการอาชีพอย่างเป็นระบบ

๑) ส่งเสริมความร่วมมือกับภาคเอกชนในการผลักดันนักกีฬาเพื่อความเป็นเลิศสู่ระดับอาชีพ โดยการเพิ่มบทบาทของภาคเอกชนให้เข้ามามีส่วนร่วมและลงทุนในการพัฒนาอาชีพ พร้อมกับให้ความช่วยเหลือนักกีฬาที่มีพรสวรรค์ในการพัฒนาสู่ระดับอาชีพ โดยการจัดให้มีหน่วยงานกลางที่มีผู้แทนทั้งจากภาครัฐและเอกชนที่ให้การสนับสนุนแนะนำแนวทาง และให้การปรึกษากับนักกีฬา ส่งเสริมและสนับสนุนนักกีฬาในด้านสวัสดิการและการจ้างงานระหว่างและหลังจากสิ้นสุดการเป็นนักกีฬาอาชีพตามความเหมาะสม

๒) ผลักดันให้มีการจัดการแข่งขันกีฬาระดับอาชีพในประเทศมากขึ้น โดยการสร้างความร่วมมือระหว่างภาครัฐและภาคเอกชนในการจัดการแข่งขันกีฬาระดับอาชีพ จัดตั้งระบบลีกกีฬาอาชีพในประเทศ และพัฒนาศักยภาพของประเทศไทยในการเป็นเจ้าภาพจัดกิจกรรมและการแข่งขันกีฬาอาชีพระดับนานาชาติ

๓) ประชาสัมพันธ์เพื่อเสริมสร้างความนิยมในการแข่งขันกีฬาระดับอาชีพด้วยสื่อหลากหลายรูปแบบ โดยการส่งเสริมการประชาสัมพันธ์กิจกรรมการแข่งขันกีฬาอาชีพในประเทศ ใช้สื่อยุคใหม่ที่ประชาชนทุกกลุ่มสามารถเข้าถึงได้ในการประชาสัมพันธ์กิจกรรม ข่าวสาร และถ่ายทอดการแข่งขันกีฬาอาชีพ เพื่อเสริมสร้างความนิยมและการเติบโตของกีฬาอาชีพภายในประเทศ พร้อมกับการสร้างเครือข่ายเพื่อเผยแพร่การแข่งขันกีฬาอาชีพไทยในต่างประเทศ

ยุทธศาสตร์ที่ ๔ : การพัฒนาอุตสาหกรรมการกีฬาเพื่อเป็นส่วนสำคัญในการสร้างมูลค่าเพิ่มทางเศรษฐกิจ

มุ่งพัฒนาอุตสาหกรรมการกีฬาแบบครบวงจร สามารถสร้างมูลค่าเพิ่ม และส่งเสริมเศรษฐกิจของประเทศ โดยมีการสนับสนุนการทำธุรกิจที่เกี่ยวข้องกับอุตสาหกรรมการกีฬา อาทิ ธุรกิจการผลิตเสื้อผ้าและอุปกรณ์กีฬา ธุรกิจเพื่อการบริการเกี่ยวกับการกีฬา ธุรกิจการจัดกิจกรรมการแข่งขันต่างๆ รวมถึงสถาบันพัฒนากีฬาอาชีพทุกระดับ พร้อมทั้งมุ่งพัฒนาการท่องเที่ยวเชิงกีฬา และจัดตั้งเมืองกีฬา เพื่อให้ประเทศไทยเป็นศูนย์กลางด้านการศึกษาของภูมิภาค

๑. เป้าประสงค์

๑.๑ อุตสาหกรรมการกีฬาได้รับการส่งเสริมอย่างจริงจังจากภาครัฐและได้รับการสนับสนุนจากสถาบันการเงินต่างๆ นอกเหนือจากภาครัฐ รวมทั้งมีระบบการบริหารจัดการที่ดีโดยเฉพาะเรื่องฐานข้อมูล

๑.๒ การกีฬาเพื่อการท่องเที่ยวและนันทนาการ (Sport Tourism) ได้รับการส่งเสริมอย่างจริงจัง และเมืองกีฬา (Sport City) ได้รับการจัดตั้งขึ้นเพื่อส่งเสริมอุตสาหกรรมการกีฬา

๑.๓ อุตสาหกรรมการกีฬามีการเติบโตขึ้นอย่างต่อเนื่อง ส่งผลต่อการจ้างงานที่เพิ่มขึ้นและสร้างมูลค่าเพิ่มทางเศรษฐกิจให้ประเทศไทยอย่างมีเสถียรภาพ

๒. ตัวชี้วัด

๒.๑ จำนวนผู้ประกอบการที่เกี่ยวข้องกับธุรกิจการกีฬา มีอัตราการเพิ่มขึ้นอย่างต่อเนื่องไม่น้อยกว่าร้อยละ ๕ ต่อปี

๒.๒ การลงทุนจากภาคเอกชนในอุตสาหกรรมการกีฬาไทย มีอัตราการเติบโตอย่างต่อเนื่องไม่น้อยกว่าอัตราการเติบโตของมูลค่า GDP

๒.๓ มูลค่าการส่งออกทางการกีฬาโดยรวม มีอัตราการเติบโตอย่างต่อเนื่องไม่น้อยกว่าร้อยละ ๕ ต่อปี

๒.๔ จำนวนกิจกรรมการท่องเที่ยวเชิงกีฬามีอัตราการเพิ่มขึ้นอย่างต่อเนื่องไม่น้อยกว่าร้อยละ ๑๐ ต่อปี

๒.๕ มีการจัดตั้งเมืองกีฬาแห่งแรกได้สำเร็จ

๓. แนวทางการพัฒนา

๓.๑ ส่งเสริมและสนับสนุนอุตสาหกรรมการกีฬา

๑) เสริมสร้างบรรยากาศการลงทุนและพัฒนาอุตสาหกรรมและธุรกิจที่เกี่ยวข้องกับการกีฬาในประเทศไทย โดยการร่วมมือกับส่วนราชการและหน่วยงานที่เกี่ยวข้องในการสนับสนุนการประกอบธุรกิจการกีฬา โดยการจัดหาแหล่งเงินทุนที่มีอัตราดอกเบี้ยต่ำ (Soft Loan) จัดกิจกรรมประชาสัมพันธ์เพื่อจูงใจธุรกิจกีฬาจากต่างประเทศให้เข้ามาลงทุนในประเทศไทย และส่งเสริมการพัฒนาองค์ความรู้ในเรื่องแผนธุรกิจ (Business Plan) ทางการกีฬาให้แก่ผู้ประกอบการ

ขนาดกลางและขนาดย่อม (SMEs) ส่งเสริมการผลิตอุปกรณ์และสิ่งอำนวยความสะดวกทางการกีฬาในประเทศไทย พร้อมทั้งให้ส่วนราชการและหน่วยงานผู้ใช้อุปกรณ์กีฬาพิจารณาใช้ผลิตภัณฑ์ที่ผลิตและจำหน่ายโดยผู้ประกอบการไทย ร่วมมือกับหน่วยงานที่เกี่ยวข้องในการสร้างเครือข่ายเพื่อส่งเสริมผู้ผลิตผ่านช่องทางต่างๆ เพื่อผลักดันให้ประเทศไทยเป็นศูนย์กลางการผลิตสินค้ากีฬาของภูมิภาคเอเชียตะวันออกเฉียงใต้

๒) กำหนดมาตรการการอำนวยความสะดวกด้านพิธีทางศุลกากรในการนำเข้าและส่งออกผลิตภัณฑ์ทางการกีฬา โดยการพิจารณายกเว้นภาษีจากการนำเข้าสินค้ากีฬาบางประเภทเพื่อใช้ในการศึกษา ฝึกซ้อม และการแข่งขัน รวมไปถึงอุปกรณ์กีฬาที่ไม่สามารถผลิตในประเทศได้ ร่วมมือกับหน่วยงานที่เกี่ยวข้องในการตรวจสอบประมวลกฎหมายที่มีปัญหาและปรับปรุงแก้ไขพิกัดศุลกากรของสินค้าบางประเภทที่ยังขาดความชัดเจน และสร้างมาตรการเพื่อป้องกันการนำนโยบายการยกเว้นภาษีไปใช้ในแนวทางที่ต่างไปจากเจตนารมณ์และหลักการของการกีฬา

๓) พัฒนาระบบข้อมูลเฉพาะสำหรับอุตสาหกรรมกีฬา โดยการพัฒนาระบบข้อมูลเฉพาะ และให้มีหน่วยงานกลางที่กำกับ ติดตาม และประเมินการพัฒนาอุตสาหกรรมกีฬาของประเทศโดยใช้ฐานข้อมูลเฉพาะด้านที่ได้รับการพัฒนาขึ้น เพื่อให้หน่วยงานที่เกี่ยวข้องต่างๆ สามารถวางแผนพัฒนาอุตสาหกรรมกีฬาได้อย่างมีประสิทธิภาพ

๓.๒ พัฒนาการกีฬาเพื่อการท่องเที่ยวและนันทนาการ (Sport Tourism)

๑) ส่งเสริมและประชาสัมพันธ์กิจกรรมทางการกีฬาที่จัดขึ้นโดยทั้งภาครัฐและเอกชนเพื่อเพิ่มจำนวนนักท่องเที่ยวเชิงกีฬา โดยการบูรณาการให้เกิดการร่วมมือระหว่างภาครัฐและภาคเอกชนในการจัดกิจกรรมท่องเที่ยวเชิงกีฬา จัดปฏิทินกลางสำหรับกิจกรรมการท่องเที่ยวเชิงกีฬา ประชาสัมพันธ์ผ่านช่องทางต่างๆ และการทำ roadshow เพื่อดึงดูดความสนใจจากผู้คนที่ทั้งในประเทศและต่างประเทศ ประสานการทำงานร่วมกับประชาชนในท้องถิ่นเพื่อแสวงหาโอกาสในการพัฒนาโครงสร้างพื้นฐานและกิจกรรมการท่องเที่ยวเชิงกีฬาที่เหมาะสมในแต่ละพื้นที่ พร้อมทั้งผลักดันให้ประเทศไทยเป็น Sport Hub ของภูมิภาค

๒) ความพร้อมและผลักดันให้ประเทศไทยเป็นเจ้าภาพในการจัดการแข่งขันกีฬา การประชุมกีฬาและมหกรรมกีฬาระดับนานาชาติ โดยการพัฒนาและเตรียมความพร้อมในการเสนอตัวเพื่อเป็นเจ้าภาพในการจัดกิจกรรมการกีฬา การจัดประชุมเกี่ยวกับการกีฬา การแข่งขันกีฬาระดับสากลหรือ World Event ต่างๆ พร้อมทั้งสร้างความร่วมมือกับภาคเอกชนในระยะยาวเพื่อพัฒนาโครงสร้างพื้นฐานและบุคลากรภายในประเทศให้เป็นที่ไปตามมาตรฐานสากล ส่งเสริมบุคลากรทำหน้าที่สำคัญในการต้อนรับและจูงใจให้เกิดการจัดงานกิจกรรมกีฬาในระดับสากล

๓) ผลักดันให้ประเทศไทยเป็นศูนย์กลางของภูมิภาคด้านการเก็บตัวและฝึกซ้อมสำหรับนักกีฬาต่างชาติ โดยการจัดตั้งศูนย์ฝึกกีฬาแห่งชาติแห่งแรกในส่วนกลาง และเตรียมความพร้อมจัดให้มีศูนย์ฝึกกีฬาแห่งชาติประจำภูมิภาค ส่งเสริมให้การบริการของศูนย์ฝึกกีฬาแห่งชาติเป็นที่ไปตามมาตรฐานสากลในประเภทกีฬาที่ให้บริการในศูนย์ฝึก โดยแสวงหาผู้เชี่ยวชาญด้านการฝึกสอนกีฬาให้เข้ามาประกอบอาชีพในประเทศไทยเพื่อยกระดับมาตรฐาน และส่งเสริมให้ประเทศไทยเป็นศูนย์กลางการฝึกซ้อมกีฬาของ ASEAN โดยเริ่มจากนักกีฬาจากประเทศในกลุ่ม CLMV ผ่านการประชาสัมพันธ์ด้วยสื่อต่างๆ

๔) ศึกษาพัฒนาเมืองกีฬาต้นแบบ และวางแผนการจัดตั้งเมืองกีฬาในทุกภูมิภาคทั่วประเทศ โดยการกำหนดขอบเขต แนวทาง และคุณลักษณะเมืองกีฬาต้นแบบ และทำการประเมินเพื่อคัดเลือกจังหวัดที่เหมาะสมสำหรับการจัดตั้งเมืองกีฬา (Sport City) วางแผนประสานงานกับหน่วยงานที่เกี่ยวข้องในการพัฒนาการคมนาคม สิ่งอำนวยความสะดวกและความปลอดภัย เสริมสร้างความร่วมมือกับเอกชนเพื่อระดมทุนจัดสร้างโครงสร้างพื้นฐานในกระบวนการสร้างเมืองกีฬา และวางแผนจัดกิจกรรมในเมืองกีฬาและประชาสัมพันธ์เพื่อสร้างความสนใจและเป็นต้นแบบสำหรับการพัฒนาเมืองกีฬาในภูมิภาคอื่นๆ ต่อไป ทั้งนี้ เมืองกีฬาประจำภูมิภาคควรมีคุณลักษณะเฉพาะของภูมิภาค

ยุทธศาสตร์ที่ ๕ : การพัฒนาองค์ความรู้และนวัตกรรมที่เกี่ยวข้องกับการกีฬา

เป็นยุทธศาสตร์ที่มุ่งเน้นด้านการสร้างและการพัฒนาสุขภาพของประชาชนและสมรรถภาพของนักกีฬา ทั้งทางด้านร่างกายและจิตใจ รวมไปถึงเทคนิคทักษะกีฬาในช่วงการแข่งขันตลอดจนพัฒนาไปสู่ความสามารถสูงสุด แต่ละบุคคลอย่างเป็นระบบ โดยจัดให้มีโครงสร้างพื้นฐานที่มีมาตรฐานและเพียงพอต่อความต้องการ พร้อมทั้งส่งเสริม การวิจัยและพัฒนาองค์ความรู้และนวัตกรรมที่เกี่ยวข้องกับการกีฬาและสร้างความตระหนักและการนำองค์ความรู้ไปใช้ ให้เกิดประโยชน์สูงสุดกับประชาชนและนักกีฬาทุกกลุ่ม

๑. เป้าประสงค์

๑.๑ องค์ความรู้ที่เกี่ยวข้องกับการกีฬาได้รับการเผยแพร่และใช้ประโยชน์อย่างทั่วถึง โดยประชาชน ทุกภาคส่วน

๑.๒ มีโครงสร้างพื้นฐานและบุคลากรทางด้านวิทยาศาสตร์และเทคโนโลยีการกีฬาที่สามารถให้บริการงาน ด้านวิทยาศาสตร์และเทคโนโลยีการกีฬาได้อย่างมีประสิทธิภาพ

๑.๓ ชีตความสามารถของนักกีฬาและสุขภาพของประชาชน มีพัฒนาการที่ดีขึ้นจากการใช้องค์ความรู้ ด้านวิทยาศาสตร์และเทคโนโลยีการกีฬา

๑.๔ มีหน่วยงานหลักด้านวิทยาศาสตร์และเทคโนโลยีการกีฬาที่สามารถบูรณาการและเชื่อมโยงข้อมูล กับหน่วยปฏิบัติได้อย่างทั่วถึงและต่อเนื่อง

๑.๕ มีการพัฒนาองค์ความรู้ ส่งเสริมการวิจัยและพัฒนาวิทยาศาสตร์ เทคโนโลยี และนวัตกรรม ทางการกีฬาอย่างมีระบบ ควบคู่ไปกับการพัฒนาความร่วมมือกับหน่วยงานวิจัยอย่างต่อเนื่อง

๒. ตัวชี้วัด

๒.๑ มีจังหวัดที่มีศูนย์วิทยาศาสตร์การกีฬาที่ได้รับการพัฒนาให้สามารถดำเนินการได้ และสามารถประสานงาน กับส่วนกลางอย่างมีประสิทธิภาพไม่น้อยกว่า ๑๒ จังหวัดภายในปี พ.ศ. ๒๕๖๔

๒.๒ มีการจัดตั้งสภาวิชาชีพสำหรับบุคลากรด้านวิทยาศาสตร์และเทคโนโลยีการกีฬาขึ้น และสามารถ ดำเนินการได้โดยสมบูรณ์

๒.๓ มีบุคลากรด้านวิทยาศาสตร์การกีฬาทั่วประเทศที่ได้รับการพัฒนาและรับรองมาตรฐานเพิ่มขึ้น อย่างต่อเนื่องไม่น้อยกว่าร้อยละ ๕ ต่อปี

๒.๔ มีสื่อเผยแพร่องค์ความรู้ด้านการกีฬาประจำท้องถิ่นที่ดำเนินการอย่างต่อเนื่อง ไม่น้อยกว่า ๑ ชนิด ต่อตำบล

๒.๕ มีการฝึกอบรมและพัฒนาองค์ความรู้และนวัตกรรมทางการกีฬาในระดับภูมิภาค ไม่น้อยกว่าปีละ ๔ ครั้ง

๒.๖ มีการลงทุนจากภาคเอกชนในการค้นคว้าและวิจัยที่เกี่ยวข้องกับการสร้างนวัตกรรมการกีฬาโดยมีอัตรา การเติบโตไม่น้อยกว่าอัตราการเติบโตของมูลค่า GDP

๒.๗ นักกีฬาและบุคลากรการกีฬาไม่น้อยกว่าร้อยละ ๘๐ มีความพึงพอใจในคุณภาพและมาตรฐานของบริการ ด้านวิทยาศาสตร์และเทคโนโลยีการกีฬาที่ได้รับ

๓. แนวทางการพัฒนา

๓.๑ พัฒนาโครงสร้างพื้นฐานและบุคลากรทางด้านวิทยาศาสตร์การกีฬาทั้งในส่วนกลาง ภูมิภาค และระดับท้องถิ่น

๑) พัฒนาและยกระดับโครงสร้างพื้นฐานด้านวิทยาศาสตร์การกีฬาทั้งในส่วนกลางและระดับท้องถิ่น โดยการจัดตั้งสถาบันวิทยาศาสตร์การกีฬาแห่งประเทศไทยเพื่อเป็นศูนย์กลางในการพัฒนาสมรรถภาพของนักกีฬา และสร้างเสริมสุขภาพที่แข็งแรงแก่ประชาชน ปรับปรุงและพัฒนาศูนย์ให้บริการวิทยาศาสตร์การกีฬาที่มีอยู่ในปัจจุบัน โดยเพิ่มจำนวนศูนย์ให้บริการด้านวิทยาศาสตร์การกีฬาในระดับจังหวัดให้ครอบคลุมทั่วประเทศซึ่งรวมถึงศูนย์ตรวจสอบสารต้องห้ามในนักกีฬา และสร้างความร่วมมือกับสถานศึกษาเพื่อใช้ทรัพยากรทางด้านวิทยาศาสตร์และเทคโนโลยีการกีฬาที่มีอยู่ให้เกิดประโยชน์สูงสุด

๒) พัฒนาบุคลากรด้านวิทยาศาสตร์การกีฬาให้มีคุณภาพและสามารถให้บริการอย่างทั่วถึงในทุกๆระดับ โดยการพัฒนาคุณภาพของบุคลากรทางด้านวิทยาศาสตร์และเทคโนโลยีการกีฬา โดยวางมาตรฐานหลักสูตร วิทยาศาสตร์และเทคโนโลยีการกีฬา และหลักสูตรการอบรมที่เกี่ยวข้องอื่นๆ ให้เป็นมาตรฐานเดียวกันและสอดคล้องกับมาตรฐานสากล บัญญัติและบังคับใช้กฎหมายเกี่ยวกับวิชาชีพการกีฬาเพื่อวางมาตรฐานคุณภาพวิชาชีพการกีฬา เพิ่มจำนวนบุคลากรทางด้านวิทยาศาสตร์และเทคโนโลยีการกีฬาให้เพียงพอสำหรับการให้บริการประชาชนและนักกีฬาอย่างทั่วถึง

๓.๒ การพัฒนาและการสร้างเครือข่ายองค์ความรู้และนวัตกรรมทางการกีฬา

๑) สร้างเครือข่ายด้านวิทยาศาสตร์และเทคโนโลยีการกีฬาทั้งภายในและนอกประเทศ โดยการพัฒนาเครือข่ายด้านวิทยาศาสตร์และเทคโนโลยีการกีฬาและจัดให้มีการแลกเปลี่ยนความรู้ด้านวิทยาศาสตร์และเทคโนโลยีการกีฬาอย่างต่อเนื่องตั้งแต่ระดับท้องถิ่น สร้างความร่วมมือกับองค์กรกีฬานานาชาติสำหรับเพื่อส่งเสริมการวิจัยและพัฒนา ระหว่างประเทศ จัดประชุมเชิงวิชาการ และส่งเสริมการเป็นเจ้าภาพการสัมมนาระดับนานาชาติว่าด้วยเรื่องของวิทยาศาสตร์และเทคโนโลยีการกีฬา และเชิญชวนบุคลากรจากหน่วยงานที่เกี่ยวข้องจากทั้งภาครัฐและเอกชนมาเข้าร่วมงาน

๒) สร้างระบบฐานข้อมูลและวางนโยบายที่เอื้อต่อการพัฒนาองค์ความรู้และนวัตกรรมที่เกี่ยวข้องกับการกีฬา โดยการจัดตั้งฐานข้อมูลกลางสำหรับวิทยาศาสตร์และเทคโนโลยีการกีฬา เผยแพร่และส่งเสริมการใช้งานฐานข้อมูลทั้งภายในและระหว่างหน่วยงานที่เกี่ยวข้องรวมถึงสาธารณชน และใช้ประโยชน์จากฐานข้อมูลเพื่อกำหนดนโยบายด้านวิทยาศาสตร์และเทคโนโลยีการกีฬา ในการช่วยพัฒนานักกีฬาในพื้นที่ให้เกิดความเป็นเลิศ และการใช้องค์ความรู้ทางการกีฬาเพื่อพัฒนาสุขภาพพลานามัยของประชาชน

๓) ประชาสัมพันธ์เพื่อเสริมสร้างความตระหนักรู้ด้านวิทยาศาสตร์และเทคโนโลยีการกีฬาควบคู่ไปกับการใช้ชีวิตประจำวัน โดยการรณรงค์ให้นักกีฬาและประชาชนทั่วไปตระหนักถึงบริการด้านวิทยาศาสตร์การกีฬาพื้นฐาน รวมถึงประโยชน์ของการใช้องค์ความรู้ที่เกี่ยวข้องกับการกีฬา ซึ่งประกอบด้วย สรีรวิทยาการกีฬา ชีวกลศาสตร์ทางการกีฬา จิตวิทยาการกีฬา โภชนาการการกีฬา เวชศาสตร์การกีฬา และเทคโนโลยีการกีฬา โดยใช้สื่อสังคมออนไลน์ และสื่อดิจิทัลในการเผยแพร่ข่าวสารและความรู้เกี่ยวกับวิทยาศาสตร์การกีฬาให้ครอบคลุมประชากรทั่วประเทศ และทำงานร่วมกับนักกีฬาที่มีชื่อเสียงเพื่อถ่ายทอดประสบการณ์และแสดงให้เห็นถึงบทบาทความสำคัญของวิทยาศาสตร์การกีฬาที่อยู่เบื้องหลังความสำเร็จของตน

๔) ยกระดับระบบการเรียนการสอนด้านการกีฬาให้มีความทันสมัยในระดับอุดมศึกษา โดยการศึกษาและวิเคราะห์บทเรียนจากกรณีศึกษาตัวอย่างที่ดี และปรับปรุงหลักสูตรการศึกษาทางการกีฬาในระดับอุดมศึกษาให้ทันสมัย สอดคล้องกับมาตรฐานระดับสากล จัดตั้งมหาวิทยาลัยการกีฬาแห่งชาติและสนับสนุนให้เปิดหลักสูตรการเรียน

การสอนในสาขาวิชาที่เกี่ยวข้องกับการพัฒนาองค์ความรู้ที่เกี่ยวข้องกับการกีฬาของประเทศ ส่งเสริมการศึกษาทางด้านกีฬาโดยใช้สื่อสาธารณะในการประชาสัมพันธ์ เพื่อดึงดูดให้นักเรียนมีความสนใจและเพิ่มปริมาณบุคลากรการกีฬาที่มีคุณภาพในประเทศ

๓.๓ ส่งเสริมการวิจัยและพัฒนาองค์ความรู้ทางการกีฬา เพื่อนำไปพัฒนาขีดความสามารถของนักกีฬาและสุขภาพของประชาชน

๑) ผลักดันให้มีการนำองค์ความรู้ด้านวิทยาศาสตร์และเทคโนโลยีการกีฬาไปใช้จริงสำหรับการพัฒนาศักยภาพของนักกีฬาและสุขภาพของประชาชน โดยการสนับสนุนและจัดหาทรัพยากรด้านวิทยาศาสตร์และเทคโนโลยีการกีฬาที่มีคุณภาพให้เพียงพอกับความต้องการของสมาคมกีฬาต่างๆ ในการนำไปใช้พัฒนาศักยภาพของนักกีฬาสร้างความร่วมมือระหว่างสถานศึกษาเพื่อแบ่งปันความรู้ในด้านวิทยาศาสตร์และเทคโนโลยีการกีฬาแขนงต่างๆ และส่งเสริมการนำวิทยาศาสตร์และเทคโนโลยีการกีฬามาปรับใช้เพื่อพัฒนาคุณภาพชีวิตของประชาชน

๒) ส่งเสริมการค้นคว้าและวิจัยทางด้านวิทยาศาสตร์และเทคโนโลยีการกีฬาภายในประเทศโดยมุ่งเน้นการสร้างนวัตกรรมเพื่อการกีฬา โดยการสนับสนุนการวิจัยและพัฒนาองค์ความรู้ที่เกี่ยวข้องกับการกีฬาในประเทศ โดยการสร้างมาตรการ ประชาสัมพันธ์ และส่งเสริมการวิจัยและพัฒนาในหน่วยงานที่เกี่ยวข้องกับการกีฬาของทั้งภาครัฐและเอกชน พร้อมทั้งสนับสนุนการใช้ภูมิปัญญาท้องถิ่นในประเทศไทยเพื่อช่วยพัฒนาศักยภาพของนักกีฬา ส่งเสริมการวิจัยต่อยอดเป็นนวัตกรรมทางการกีฬา และส่งเสริมภาพลักษณ์องค์ความรู้ภูมิปัญญาไทยในระดับสากล

ยุทธศาสตร์ที่ ๖ : การยกระดับการบริหารจัดการด้านการกีฬาให้มีประสิทธิภาพ

มุ่งเน้นการพัฒนาระบบการบริหารจัดการทางการกีฬา โดยเสริมสร้างการบูรณาการตั้งแต่ระดับนโยบายจนถึงระดับปฏิบัติการ ทำการจัดตั้งผ่านกลไกของคณะกรรมการนโยบายการกีฬาแห่งชาติที่จะมีการจัดตั้งขึ้น รวมไปถึงพัฒนาระบบฐานข้อมูลที่มีมาตรฐานเพื่อประโยชน์ในการเชื่อมโยงข้อมูลสำหรับการติดตามและประเมินผลอย่างมีประสิทธิภาพ อีกทั้งส่งเสริมการยกระดับการบริหารจัดการขององค์กรกีฬาต่างๆ ให้ทัดเทียมสากล และอยู่บนพื้นฐานของหลักธรรมาภิบาล

๑. เป้าประสงค์

๑.๑ มีการพัฒนาต่อยอดจากแผนพัฒนาการกีฬาแห่งชาติฉบับที่ผ่านมา รวมทั้งมีการบูรณาการการดำเนินงานตามแผนและยุทธศาสตร์ระหว่างส่วนราชการและหน่วยงานที่เกี่ยวข้องกับการกีฬา

๑.๒ มีความร่วมมือของส่วนราชการ หน่วยงานภาครัฐ และภาคเอกชนในการขับเคลื่อนการบริหารจัดการกีฬาของประเทศไทยอย่างมีประสิทธิภาพ

๑.๓ มีระบบฐานข้อมูลที่เกี่ยวข้องกับการกีฬาที่ได้มาตรฐานเดียวกัน ทั้งในส่วนกลาง ส่วนภูมิภาค และส่วนท้องถิ่น

๑.๔ มีระบบธรรมาภิบาลเพื่อตรวจสอบและประเมินผลการดำเนินงานให้มีความโปร่งใส

๒. ตัวชี้วัด

๒.๑ มีการกำหนดยุทธศาสตร์การกีฬาในแผนปฏิบัตินโยบายการกีฬาแห่งชาติทุกจังหวัดทั่วประเทศ ภายในปี พ.ศ. ๒๕๖๔

๒.๒ มีการจัดตั้งคณะกรรมการนโยบายการกีฬาแห่งชาติที่มีบทบาทในการกำหนดนโยบาย กำกับดูแล และตรวจสอบการดำเนินงานด้านการกีฬาของประเทศ

๒.๓ ฐานข้อมูลของหน่วยงานต่างๆ ที่เกี่ยวข้องกับการพัฒนาการกีฬาไทยได้รับการบูรณะและยกระดับให้เป็นมาตรฐานเดียวกัน และมีการจัดทำฐานข้อมูลกลางที่สามารถเชื่อมโยงกับฐานข้อมูลของหน่วยงานต่างๆ ที่เกี่ยวข้องกับการพัฒนาการกีฬา

๒.๔ บุคลากรที่เกี่ยวข้องกับการกีฬาไม่น้อยกว่าร้อยละ ๘๐ มีความพึงพอใจในคุณภาพและมาตรฐานของการบริหารจัดการกีฬาในหน่วยงานที่ตนสังกัดหรือมีส่วนเกี่ยวข้องในการทำงาน

๓. แนวทางการพัฒนา

๓.๑ สร้างความร่วมมือของหน่วยงานภาครัฐและภาคเอกชนที่เกี่ยวข้องกับการกีฬา

๑) เสริมสร้างการบูรณาการและความร่วมมือระหว่างองค์กรกีฬาทั้งภาครัฐและเอกชนในทุกระดับ โดยการพัฒนาความร่วมมือระหว่างหน่วยงานตั้งแต่ระดับนโยบายไปจนถึงระดับปฏิบัติการ โดยการจัดการประชุมระหว่างหน่วยงานที่เกี่ยวข้องจากทั้งภาครัฐและภาคเอกชน เพื่อรายงานผลความคืบหน้าในการพัฒนาการกีฬาแลกเปลี่ยนความเห็น และแจกแจงหน้าที่ความรับผิดชอบในแต่ละฝ่ายให้คณะกรรมการนโยบายการกีฬาแห่งชาติที่จะมีการจัดตั้งขึ้นเข้ามา มีบทบาทในการสร้างความร่วมมือระหว่างหน่วยงานต่างๆ นอกจากนี้จำเป็นต้องกำหนดให้กรอบระยะเวลาและทิศทางการพัฒนาการกีฬาในแผนยุทธศาสตร์ และแผนเฉพาะของแต่ละหน่วยงานที่มีส่วนเกี่ยวข้องทั้งหมดสอดคล้องกับแผนพัฒนาการกีฬาแห่งชาติ

๒) ผลักดันให้การพัฒนาการกีฬาเป็นหนึ่งในเป้าหมายหลักในระดับจังหวัด โดยกำหนดให้การพัฒนาการกีฬาเป็นหนึ่งในวาระสำคัญของการบริหารส่วนท้องถิ่น โดยพิจารณาบรรจุการพัฒนาการกีฬาเป็นดัชนีชี้วัดประสิทธิภาพการดำเนินงานของแผนพัฒนาจังหวัดและแผนปฏิบัติการประจำปี ส่งเสริมบทบาทคณะกรรมการกีฬาประจำจังหวัดในการวางนโยบายบริหารจังหวัดให้สัมพันธ์กับแผนยุทธศาสตร์จังหวัดและแผนพัฒนาการกีฬาระดับชาติ

๓) จัดตั้งคณะกรรมการนโยบายการกีฬาแห่งชาติ เพื่อทำหน้าที่กำหนดนโยบายการพัฒนาการกีฬาของประเทศ จัดทำแบบพัฒนาการกีฬาแห่งชาติเพื่อเสนอคณะรัฐมนตรีพิจารณาให้ความเห็นชอบ รวมทั้งการประสานแผนกับคณะกรรมการนโยบายและหน่วยงานที่เกี่ยวข้องเพื่อการแปลงแผนไปสู่การปฏิบัติ ทั้งในเชิงนโยบายและระดับพื้นที่

๓.๒ พัฒนาฐานข้อมูลด้านการออกกำลังกายและการกีฬาตั้งแต่ระดับชาติ ภูมิภาค และท้องถิ่น เพื่อการติดตามและประเมินผล

๑) สร้างระบบฐานข้อมูลกลางด้านการออกกำลังกายและการกีฬาที่มีมาตรฐานสำหรับการติดตามและเก็บข้อมูลต่างๆ ที่เกี่ยวข้อง โดยการจัดทำระบบฐานข้อมูลสำหรับการออกกำลังกายและการกีฬาที่มีความครอบคลุม มีมาตรฐาน และเชื่อมโยงกับหน่วยงานต่างๆ โดยเสริมสร้างความร่วมมือกับองค์กรที่มีความเชี่ยวชาญในการจัดตั้งและบริหารระบบ เพื่อให้สามารถรวบรวม ติดตาม และตรวจสอบข้อมูลด้านการออกกำลังกายและการกีฬาทั่วประเทศ พัฒนาความสามารถของบุคลากรให้สามารถใช้ระบบฐานข้อมูลได้อย่างมีประสิทธิภาพ และสามารถทำการจัดเก็บและปรับปรุงข้อมูลให้ทันสมัยอยู่เสมอ

๒) พัฒนาระบบการลงทะเบียนนักกีฬาและชมรมกีฬาในทุกท้องถิ่นทั่วประเทศตั้งแต่ระดับปฐมวัย โดยการสนับสนุนและสร้างแรงจูงใจให้มีการจัดตั้งสโมสรหรือชมรมกีฬาในระดับท้องถิ่น พัฒนาระบบฐานข้อมูลเพื่อรวบรวมชื่อและสถานที่ตั้งของสโมสรหรือชมรมกีฬาในพื้นที่ ประชาสัมพันธ์และผลักดันให้เด็กและเยาวชนในท้องถิ่นได้เลือกเข้าร่วมในชนิดกีฬาที่ตนชื่นชอบ โดยการลงทะเบียนเป็นสมาชิกของสโมสรหรือชมรมกีฬาอย่างน้อยหนึ่งชนิดกีฬา เพื่อให้สามารถติดตามจำนวนของนักกีฬาในแต่ละประเภทได้ตั้งแต่ระดับเยาวชน

๓) ส่งเสริมให้มีการประเมินผลของแผนพัฒนาการกีฬาแห่งชาติอย่างสม่ำเสมอโดยใช้ประโยชน์จากฐานข้อมูลเชิงลึกและมีมาตรฐาน โดยการใช้ข้อมูลจากฐานข้อมูลกลางด้านการออกกำลังกายและการกีฬาเพื่อการติดตามและประเมินผลการดำเนินงานตามแผนพัฒนาฯ อย่างสม่ำเสมอ การฝึกอบรมบุคลากรให้สามารถใช้ประโยชน์จากข้อมูลที่เกี่ยวข้อง ซึ่งต้องการจากระบบและจัดทำรายงานแสดงความคืบหน้าการดำเนินงานได้อย่างถูกต้อง

๓.๓ ยกระดับการบริหารจัดการกีฬابนพื้นฐานของหลักธรรมาภิบาล

๑) พัฒนาศักยภาพของบุคลากรการกีฬาในด้านการบริหารจัดการกีฬา และยกระดับระบบการบริหารจัดการขององค์กรกีฬาภาครัฐสู่มาตรฐานสากล โดยการเสริมสร้างทักษะและความรู้ของผู้บริหารการกีฬาทั้งในหน่วยงานส่วนกลางและท้องถิ่น ซึ่งรวมไปถึงภาษาอังกฤษ โดยการจัดหลักสูตรพิเศษระยะสั้นด้านการบริหารจัดการกีฬาเพื่อพัฒนาทักษะให้แก่ผู้บริหาร เร่งปรับปรุง แก้ไข และยกระดับการบริหารจัดการของหน่วยงานให้มีมาตรฐานทัดเทียมสากลและมีความเป็นมืออาชีพ โดยทำการศึกษา วิเคราะห์ และถอดบทเรียนจากกรณีศึกษาตัวอย่างที่ดีด้านการบริหารจัดการกีฬาเพื่อนำมาปรับใช้อย่างเหมาะสม

๒) ส่งเสริมให้มีธรรมาภิบาลในการบริหารจัดการกีฬาในทุกระดับ โดยการกำหนดให้การบริหารจัดการตามหลักธรรมาภิบาลเป็นเป้าหมายหลักขององค์กรกีฬาทุกองค์กร โดยกำหนดเป็นตัวชี้วัดในแผนยุทธศาสตร์ของทุกหน่วยงาน และผลักดันให้มีการสร้างกลไกการตรวจสอบการบริหารจัดการของหน่วยงานที่เกี่ยวข้อง และกำหนดมาตรการลงโทษที่เข้มงวดสำหรับบุคลากรหรือหน่วยงานที่ละเมิดหลักธรรมาภิบาล

๓) จัดตั้งระบบอนุญาโตตุลาการกีฬาในการพิจารณาข้อพิพาทที่เกี่ยวข้องกับการกีฬา โดยการจัดตั้งคณะอนุญาโตตุลาการที่มีบทบาทในการพิจารณาข้อพิพาทด้านการบริหารและการจัดการทางการเงินที่เกี่ยวข้องกับการกีฬา และประชาสัมพันธ์ระบบอนุญาโตตุลาการเพื่อให้ผู้มีส่วนเกี่ยวข้องได้รับรู้และเข้าใจถึงระบบ กฎระเบียบ วิธีการดำเนินการ ประโยชน์ และจัดตั้งผู้ตรวจสอบอิสระเพื่อตรวจสอบและประเมินผลของระบบเป็นระยะ

๔) แก้ไขและปรับปรุงกฎหมายและพระราชบัญญัติที่เกี่ยวข้องกับการกีฬาให้ทันสมัยและเอื้อต่อการพัฒนาการกีฬา โดยการศึกษาข้อบกพร่องและช่องทางการละเมิดกฎหมาย เพื่อทำการแก้ไขปรับปรุงกฎหมายและพระราชบัญญัติที่เกี่ยวข้องกับการกีฬาอันจะนำไปสู่การพัฒนาการบริหารจัดการกีฬาอย่างมีประสิทธิภาพ ประชาสัมพันธ์และสร้างความเข้าใจในข้อกฎหมายและพระราชบัญญัติที่เกี่ยวข้องกับการกีฬาให้กับทุกภาคส่วน

การขับเคลื่อนแผนพัฒนา การกีฬาสู่การปฏิบัติ

ส่วนที่ ๕

การขับเคลื่อนแผนพัฒนาการกีฬาแห่งชาติ ฉบับที่ ๖ (พ.ศ. ๒๕๖๐ – ๒๕๖๔) สู่การปฏิบัติ ขึ้นอยู่กับปัจจัยหลายประการ ทั้งการมีส่วนร่วมของทุกภาคส่วนในการวางแผน ความชัดเจนของแผน การรับรู้ เข้าใจในการนำไปปฏิบัติ การดำเนินการตามขอบเขตหน้าที่ความรับผิดชอบของแต่ละหน่วยงานที่มีบทบาทเกี่ยวข้องกับการพัฒนาการกีฬาของประเทศไทย ตลอดจนระบบการบริหารจัดการแผนสู่การปฏิบัติที่มีความเชื่อมโยงกันในระดับต่างๆ ตั้งแต่ระดับยุทธศาสตร์ที่เชื่อมต่อกับแผนพัฒนาการกีฬาแห่งชาติ แผนยุทธศาสตร์ของหน่วยงาน แผนเฉพาะด้าน แผนปฏิบัติการ รวมถึงระบบการจัดสรรงบประมาณที่มีประสิทธิภาพ ตอบสนองต่อการพัฒนาเชิงบูรณาการและการพัฒนาที่ต่อเนื่อง ตลอดจนการพัฒนาระบบการติดตามประเมินผลการดำเนินงานของภาครัฐที่สอดคล้องกับเป้าหมายและแนวทางการพัฒนาตามยุทธศาสตร์อย่างแท้จริง

๑. แนวทางการขับเคลื่อนแผนพัฒนาการกีฬาสู่การปฏิบัติ

การขับเคลื่อนแผนพัฒนาการกีฬาแห่งชาติ ฉบับที่ ๖ (พ.ศ. ๒๕๖๐ – ๒๕๖๔) มีหลักการ วัตถุประสงค์ และแนวทางการขับเคลื่อนแผนสู่การปฏิบัติ ดังนี้

๑.๑ หลักการ

๑.๑.๑ ขับเคลื่อนการพัฒนาการกีฬาของประเทศ โดยยึดแผนพัฒนาการกีฬาแห่งชาติ ฉบับที่ ๖ (พ.ศ. ๒๕๖๐ – ๒๕๖๔) เป็นกรอบทิศทางหลักในการดำเนินงาน และแปลงสู่การปฏิบัติในทุกระดับ

๑.๑.๒ กระจายการพัฒนาสู่พื้นที่ โดยให้หน่วยงานที่เกี่ยวข้องในระดับพื้นที่มีส่วนร่วมในการดำเนินการขับเคลื่อนการพัฒนาการกีฬาในทุกระดับ และเป็นจุดเชื่อมโยงการพัฒนาระหว่างการบริหารจัดการในระดับท้องถิ่น และระดับนโยบาย

๑.๑.๓ ใช้กลไกและเครื่องมือการพัฒนาของภาครัฐ ภาคประชาชน ภาคธุรกิจเอกชน และสื่อมวลชน อย่างบูรณาการให้การขับเคลื่อนเกิดประสิทธิภาพผ่านกระบวนการสร้างเครือข่าย ที่สามารถตอบสนองต่อการแก้ไขปัญหา และการพัฒนาศักยภาพของการกีฬาในแต่ละพื้นที่

๑.๑.๔ ระบบการบริหารจัดการแผนสู่การปฏิบัติที่มีความเชื่อมโยงกันในระดับต่างๆ ตั้งแต่ระดับแผนพัฒนา ระดับชาติ แผนพัฒนาการกีฬาแห่งชาติ แผนยุทธศาสตร์ของหน่วยงานที่เกี่ยวข้อง แผนเฉพาะด้าน แผนปฏิบัติการ และระบบการจัดสรรงบประมาณที่มีประสิทธิภาพ สามารถตอบสนองการพัฒนาเชิงบูรณาการได้อย่างต่อเนื่อง รวมทั้งระบบการติดตามประเมินผลการดำเนินงานของภาครัฐที่สอดคล้องกับเป้าหมายและแนวทางการพัฒนาตามแผน

๑.๒ วัตถุประสงค์

๑.๒.๑ เพื่อให้การขับเคลื่อนยุทธศาสตร์ของแผนพัฒนาการกีฬาแห่งชาติ ฉบับที่ ๖ (พ.ศ. ๒๕๖๐ – ๒๕๖๔) สู่การปฏิบัติด้วยการมีส่วนร่วมของทุกภาคส่วนที่มีความเกี่ยวข้อง

๑.๒.๒ เพื่อบูรณาการแผนงานจากส่วนกลาง พื้นที่ และท้องถิ่น/ชุมชน ในการขับเคลื่อนยุทธศาสตร์ภายใต้แผนพัฒนาการกีฬาแห่งชาติ ฉบับที่ ๖ (พ.ศ. ๒๕๖๐ – ๒๕๖๔) สู่การปฏิบัติ

๑.๒.๓ เพื่อติดตามและประเมินผลการพัฒนาที่มีความเชื่อมโยงอย่างเป็นระบบ ตั้งแต่ภาพรวมของประเทศ ลงสู่ภูมิภาค พื้นที่ และชุมชน

๑.๓ แนวทางการขับเคลื่อน การขับเคลื่อนแผนพัฒนาการศึกษาแห่งชาติ ฉบับที่ ๖ (พ.ศ. ๒๕๖๐ – ๒๕๖๔) ไปสู่การปฏิบัติอย่างมีประสิทธิภาพ และมีความสอดคล้องกันตั้งแต่ระดับนโยบายจนถึงระดับปฏิบัติการ ควรมีแนวทาง ดำเนินการ ดังนี้

๑.๓.๑ ระดับนโยบาย คณะกรรมการนโยบายการศึกษาแห่งชาติ (ที่จะจัดตั้งขึ้นตามร่างพระราชบัญญัติ นโยบายการศึกษาแห่งชาติ พ.ศ.) เป็นหน่วยงานหลักในการพิจารณากำหนดนโยบายหรือให้ความเห็น กำกับดูแลนโยบาย ที่เกี่ยวข้องกับการพัฒนาการศึกษาก่อนนำเสนอคณะรัฐมนตรี เพื่อให้ความเห็นชอบและสั่งการต่อไป โดยกระทรวง การท่องเที่ยวและกีฬาในฐานะเลขานุการคณะกรรมการนโยบายการศึกษาแห่งชาติ ทำหน้าที่ในการนำนโยบายและ ข้อสั่งการในระดับนโยบายแจ้งประสานไปยังหน่วยงานต่างๆ ที่เกี่ยวข้อง รวมทั้งติดตามประเมินผลสำเร็จของ การดำเนินการ และนำเสนอข้อแนะนำปัญหาอุปสรรคเสนอต่อคณะกรรมการนโยบายการศึกษาแห่งชาติ ทั้งนี้ สำนักงาน ปลัดกระทรวงการท่องเที่ยวและกีฬา กรมพลศึกษา การกีฬาแห่งประเทศไทย สถาบันการพลศึกษา พิจารณาปรับปรุง นโยบายยุทธศาสตร์ แผนปฏิบัติการ และแผนงาน/โครงการในความรับผิดชอบ ให้สอดคล้องกับเจตนารมณ์ของแผนพัฒนาการ ศึกษาแห่งชาติ ฉบับที่ ๖ (พ.ศ. ๒๕๖๐ – ๒๕๖๔)

๑.๓.๒ ระดับการขับเคลื่อนแผน กระทรวงการท่องเที่ยวและกีฬาในฐานะเลขานุการคณะกรรมการนโยบาย การศึกษาแห่งชาติ ทำหน้าที่ในการนำนโยบายและข้อสั่งการในระดับนโยบายแจ้งประสานไปยังหน่วยงานต่างๆ ที่เกี่ยวข้อง รวมทั้งติดตามประเมินผลสำเร็จของการดำเนินการ และนำเสนอข้อแนะนำปัญหาอุปสรรคเสนอต่อคณะกรรมการ นโยบายการศึกษาแห่งชาติ ทั้งนี้ สำนักงานปลัดกระทรวงการท่องเที่ยวและกีฬา กรมพลศึกษา การกีฬาแห่งประเทศไทย สถาบันการพลศึกษา พิจารณาปรับปรุงนโยบายยุทธศาสตร์ แผนปฏิบัติการ และแผนงาน/โครงการในความรับผิดชอบ ให้สอดคล้องกับเจตนารมณ์ของแผนพัฒนาการศึกษาแห่งชาติ ฉบับที่ ๖ (พ.ศ. ๒๕๖๐ – ๒๕๖๔)

หน่วยงานรับผิดชอบการขับเคลื่อนการดำเนินงานในแต่ละยุทธศาสตร์ ประกอบด้วย

ยุทธศาสตร์ที่ ๑ การส่งเสริมให้เกิดความรู้และความตระหนักรู้ด้านการออกกำลังกายและการกีฬาขั้นพื้นฐาน : กระทรวงการท่องเที่ยวและกีฬา (กรมพลศึกษา) เป็นหน่วยงานรับผิดชอบหลัก โดยมีหน่วยงานสนับสนุน ได้แก่ สถาบันการพลศึกษา กระทรวงศึกษาธิการ กระทรวงการพัฒนาสังคมและความมั่นคงของมนุษย์ กระทรวงมหาดไทย องค์กรปกครองส่วนท้องถิ่น สมาคมกีฬา สถานศึกษา สื่อมวลชน และเอกชน

ยุทธศาสตร์ที่ ๒ การส่งเสริมให้มวลชนมีการออกกำลังกายและมีส่วนร่วมในกิจกรรมการกีฬา: กระทรวง การท่องเที่ยวและกีฬา (กรมพลศึกษา) เป็นหน่วยงานรับผิดชอบหลัก โดยมีหน่วยงานสนับสนุน ได้แก่ กระทรวงศึกษาธิการ กระทรวงสาธารณสุข กระทรวงมหาดไทย กระทรวงการพัฒนาสังคมและความมั่นคงของมนุษย์ กระทรวงกลาโหม สำนักงานกองทุนสนับสนุนการส่งเสริมสุขภาพ องค์กรปกครองส่วนท้องถิ่น สมาคมกีฬา สถานศึกษา สื่อมวลชน และเอกชน

ยุทธศาสตร์ที่ ๓ การพัฒนากีฬาสู่ความเป็นเลิศและต่อยอดเพื่อความสำเร็จในระดับอาชีพ: กระทรวง การท่องเที่ยวและกีฬา (การกีฬาแห่งประเทศไทย) เป็นหน่วยงานรับผิดชอบหลัก โดยมีหน่วยงานสนับสนุน ได้แก่ กระทรวงพาณิชย์ กระทรวงการคลัง กระทรวงแรงงาน สมาคมกีฬา คณะกรรมการโอลิมปิกแห่งประเทศไทย ในพระบรม ราชูปถัมภ์ และคณะกรรมการพาราลิมปิกแห่งประเทศไทย องค์กรปกครองส่วนท้องถิ่น สถานศึกษา สื่อมวลชน และเอกชน

ยุทธศาสตร์ที่ ๔ การพัฒนาอุตสาหกรรมการกีฬาเพื่อเป็นส่วนสำคัญในการสร้างมูลค่าเพิ่มทางเศรษฐกิจ: กระทรวงการท่องเที่ยวและกีฬา เป็นหน่วยงานรับผิดชอบหลัก โดยมีหน่วยงานสนับสนุน ได้แก่ การท่องเที่ยวแห่งประเทศไทย กระทรวงพาณิชย์ กระทรวงการคลัง กระทรวงวิทยาศาสตร์และเทคโนโลยี องค์กรปกครองส่วนท้องถิ่น สำนักงานตำรวจแห่งชาติ สำนักงานคณะกรรมการส่งเสริมการลงทุน กระทรวงอุตสาหกรรม สภาอุตสาหกรรมแห่งประเทศไทย สภาหอการค้าแห่งประเทศไทย สื่อมวลชน และเอกชน

ยุทธศาสตร์ที่ ๕ การพัฒนาองค์ความรู้และนวัตกรรมที่เกี่ยวข้องกับการกีฬา: กระทรวงการท่องเที่ยวและกีฬา (การกีฬาแห่งประเทศไทยร่วมกับกรมพลศึกษา) เป็นหน่วยงานรับผิดชอบหลัก โดยมีหน่วยงานสนับสนุน ได้แก่ กระทรวงศึกษาธิการ กระทรวงสาธารณสุข กระทรวงวิทยาศาสตร์และเทคโนโลยี กระทรวงพาณิชย์ กระทรวงอุตสาหกรรม สมาคมกีฬา องค์กรปกครองส่วนท้องถิ่น สำนักงานคณะกรรมการวิจัยแห่งชาติ สภาอุตสาหกรรมแห่งประเทศไทย สภาหอการค้าแห่งประเทศไทย สื่อมวลชน และเอกชน

ยุทธศาสตร์ที่ ๖ การยกระดับการบริหารจัดการด้านการกีฬาให้มีประสิทธิภาพ: กระทรวงการท่องเที่ยวและกีฬา เป็นหน่วยงานรับผิดชอบหลัก โดยมีหน่วยงานสนับสนุน ได้แก่ กระทรวงการคลัง กระทรวงพาณิชย์ กระทรวงมหาดไทย กระทรวงศึกษาธิการ กระทรวงสาธารณสุข กระทรวงยุติธรรม กระทรวงวัฒนธรรม กระทรวงคมนาคม สำนักงานกองทุนสนับสนุนการสร้างเสริมสุขภาพ องค์กรปกครองส่วนท้องถิ่น และหน่วยงานอื่นๆ ที่เกี่ยวข้องกับการกีฬา ในทุกระดับ

ทั้งนี้ หน่วยงานหลักในแต่ละยุทธศาสตร์จะทำหน้าที่ประสานความร่วมมือกับหน่วยงานสนับสนุนต่างๆ ในระดับปฏิบัติการ และเป็นผู้สนับสนุนการพัฒนาในระดับพื้นที่ โดยควรมีการกำหนดบทบาทในการพัฒนาและแนวทางขับเคลื่อนแผน/โครงการตามแผน ได้แก่ การส่งเสริม สนับสนุนและอำนวยความสะดวกการดำเนินงานอย่างมีประสิทธิภาพ ตลอดจนการเผยแพร่ผลการดำเนินงานให้สาธารณชนทราบเป็นระยะ

๑.๓.๓ ระดับปฏิบัติการ ประกอบด้วย ส่วนราชการต่างๆ หน่วยงานที่เกี่ยวข้องทั้งภาครัฐและภาคเอกชน ที่มีภารกิจเกี่ยวข้องกับการพัฒนาการออกกำลังกายและการกีฬา สมาคมกีฬา ชมรมกีฬา สโมสรกีฬา สถาบันอุดมศึกษา สถานศึกษา รวมทั้งองค์กรปกครองส่วนท้องถิ่นทุกระดับ เป็นผู้รับนโยบายจากคณะกรรมการนโยบายการกีฬาแห่งชาติ และคณะรัฐมนตรีไปสู่การปฏิบัติ โดยประสานงานและเชื่อมโยงการดำเนินงานให้มุ่งสู่การขับเคลื่อนแผนในแต่ละยุทธศาสตร์ โดยมีแนวทางการปฏิบัติดังนี้

๑) กระทรวงการท่องเที่ยวและกีฬา โดยสำนักงานปลัดกระทรวง กรมพลศึกษา การกีฬาแห่งประเทศไทย และสถาบันการพลศึกษา พิจารณาปรับปรุงแผน นโยบาย หรือยุทธศาสตร์ ในความรับผิดชอบให้สอดคล้องกับเจตนารมณ์ของแผนพัฒนาการกีฬาแห่งชาติ ฉบับที่ ๖ (พ.ศ. ๒๕๖๐ – ๒๕๖๔)

๒) ส่วนกลาง กระทรวงการท่องเที่ยวและกีฬา ประสานงานกับส่วนราชการและหน่วยงานที่เกี่ยวข้อง ทั้งในฐานะหน่วยรับผิดชอบหลักและหน่วยสนับสนุน ให้รับทราบถึงเจตนารมณ์และกรอบแนวทางการดำเนินการของแผนพัฒนาการกีฬาแห่งชาติ ฉบับที่ ๖ (พ.ศ. ๒๕๖๐ – ๒๕๖๔) และพิจารณาจัดทำแผนปฏิบัติการรองรับในส่วนที่รับผิดชอบ พร้อมกับกำหนดจุดประสานงาน (Contact Point) ที่สามารถเชื่อมโยงเป็นเครือข่ายเพื่อประสานการปฏิบัติที่ชัดเจนตลอดระยะเวลาของแผนพัฒนาการกีฬาแห่งชาติ ฉบับที่ ๖ (พ.ศ. ๒๕๖๐ – ๒๕๖๔)

๓) ระดับภูมิภาค กระทรวงการท่องเที่ยวและกีฬา พิจารณากระจายภารกิจและความรับผิดชอบในการดำเนินการตามแผนพัฒนาการกีฬาแห่งชาติ ฉบับที่ ๖ (พ.ศ. ๒๕๖๐ – ๒๕๖๔) ไปสู่จังหวัด โดยดำเนินการดังนี้

๓.๑) **กรมพลศึกษา** ประสานงานกับจังหวัด (โดยผ่านความร่วมมือกับ ทกจ. และ กศจ.) ให้รับทราบถึงเจตนารมณ์และกรอบแนวทางการดำเนินการของแผนพัฒนาการกีฬาแห่งชาติ ฉบับที่ ๖ (พ.ศ. ๒๕๖๐ – ๒๕๖๔) พร้อมกับเสนอขอบรรจุยุทธศาสตร์การพัฒนากีฬาไว้ในแผนปฏิบัติราชการของจังหวัด โดยเชื่อมโยงกระบวนการและสาระของแผนเพื่อให้นำไปสู่การปฏิบัติในระดับพื้นที่ เพื่อให้เป็นไปในทิศทางเดียวกันเพื่อให้เกิดการพัฒนาสุขภาพและคุณภาพชีวิตที่ดีของประชาชนทุกกลุ่มวัย พร้อมกำหนดจุดประสานที่ชัดเจนพร้อมปฏิบัติ

๓.๒) **การกีฬาแห่งประเทศไทย** ประสานงานกับสมาคมกีฬาจังหวัด และหน่วยงานด้านการพัฒนากีฬาเพื่อความเป็นเลิศของจังหวัดให้รับทราบถึงเจตนารมณ์และกรอบแนวทางการดำเนินการของแผนพัฒนาการกีฬาแห่งชาติ ฉบับที่ ๖ (พ.ศ. ๒๕๖๐ – ๒๕๖๔) พร้อมดำเนินการวางแผนจัดทำฐานข้อมูลและบันทึกสถิติทางการกีฬาให้เป็นระบบ รวมถึงการจัดทำแผนหรือกรอบแนวทางในการสร้างและพัฒนานักกีฬาในระยะที่มีความต่อเนื่องพร้อมกำหนดจุดประสานที่ชัดเจนพร้อมปฏิบัติ

๓.๓) **สถาบันการพลศึกษา** ประสานงานกับสถานศึกษาโดยอาศัยความร่วมมือกับหน่วยงานรัฐที่เกี่ยวข้องในพื้นที่รับผิดชอบทุกระดับให้รับทราบถึงเจตนารมณ์และกรอบแนวทางการดำเนินการของแผนพัฒนาการกีฬาแห่งชาติ ฉบับที่ ๖ (พ.ศ. ๒๕๖๐ – ๒๕๖๔) พร้อมกับส่งเสริมการพัฒนางานความรู้เพื่อให้สถานศึกษาหรือหน่วยงานที่เกี่ยวข้องในพื้นที่ที่มีความตื่นตัวและตระหนักในการพัฒนากีฬาทุกระดับในพื้นที่รับผิดชอบ

๔) **ระดับท้องถิ่น** กระทรวงการท่องเที่ยวและกีฬา ประสานงานกับกระทรวงมหาดไทย และองค์กรปกครองส่วนท้องถิ่นโดยตรง เพื่อให้มีการนำเสนอเจตนารมณ์และกรอบแนวทางการดำเนินการของแผนพัฒนาการกีฬาแห่งชาติ ฉบับที่ ๖ (พ.ศ. ๒๕๖๐ – ๒๕๖๔) ให้ทุกองค์กรปกครองส่วนท้องถิ่นทั่วทุกภูมิภาครับทราบและนำไปกำหนดเป็นยุทธศาสตร์หรือแนวทางในการพัฒนากิจกรรมการออกกำลังกายและการเล่นกีฬาในพื้นที่รับผิดชอบ ทั้งนี้ การดำเนินการให้เป็นไปตามเจตนารมณ์ของพระราชบัญญัติกำหนดแผนและขั้นตอนการกระจายอำนาจให้แก่องค์กรปกครองส่วนท้องถิ่น พ.ศ. ๒๕๔๒ และระเบียบต่างๆ ของกระทรวงมหาดไทย โดยอาศัยอำนาจตามกฎหมาย พร้อมกำหนดจุดประสานที่ชัดเจนพร้อมปฏิบัติ

๕) **เครือข่ายภาคประชาชน** โดยสนับสนุนให้ภาคประชาชน ซึ่งประกอบไปด้วย (๑) พ่อแม่ ผู้ปกครอง (๒) ชุมชน และ (๓) สถานศึกษา ให้เข้ามามีส่วนร่วมในการพัฒนากีฬาเป็นเครือข่ายเชื่อมโยงกัน โดยเฉพาะการจัดให้มีและส่งเสริมกิจกรรมกีฬาที่มีความเหมาะสมและสอดคล้องกับวิถีชีวิตของชุมชนท้องถิ่น

ระดับ

นโยบาย

คณะรัฐมนตรี
คณะกรรมการนโยบายการกีฬาแห่งชาติ*

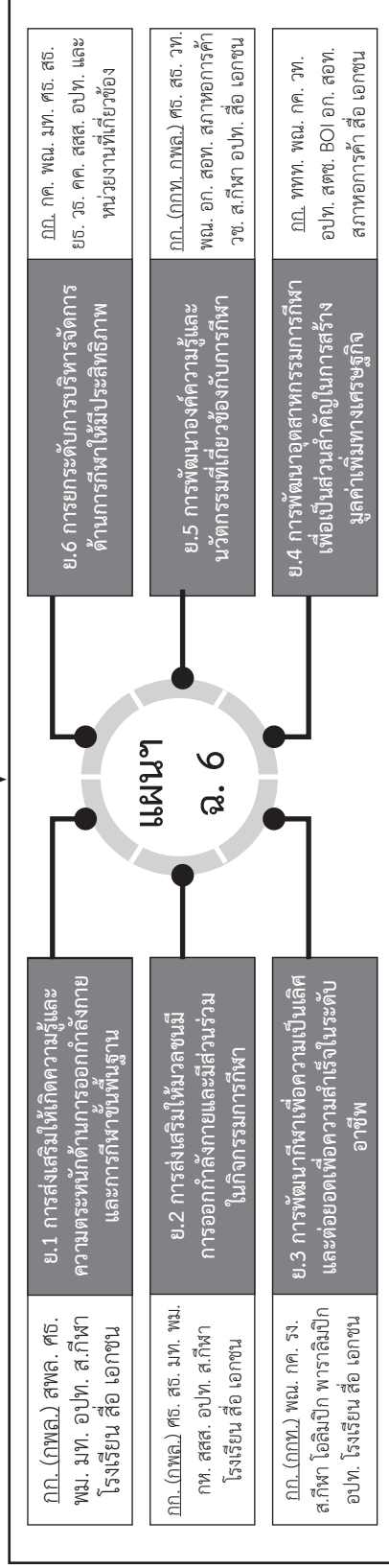

ระดับ

ขับเคลื่อน

แผน

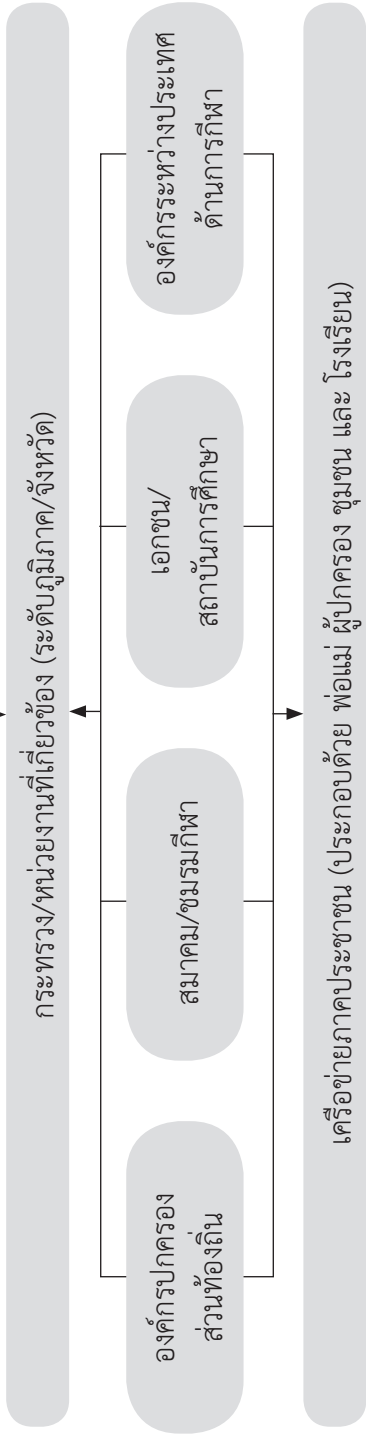

ระดับ

ปฏิบัติการ

กลไกการขับเคลื่อนแผนพัฒนาการกีฬาแห่งชาติ ฉบับที่ ๖ (พ.ศ. ๒๕๖๐ – ๒๕๖๔) สู่การปฏิบัติ

* จะจัดตั้งขึ้นตามร่างพระราชบัญญัตินโยบายการกีฬาแห่งชาติ พ.ศ.

๒. แนวทางการประเมินผลการดำเนินงาน

การวัดความสำเร็จของแผนพัฒนาการกีฬาแห่งชาติจำเป็นต้องมีการติดตามและประเมินผล โดยใช้ระบบที่มีมาตรฐาน สามารถวัดผลการพัฒนาในแต่ละยุทธศาสตร์ได้อย่างมีประสิทธิภาพ และได้รับการยอมรับจากส่วนราชการและหน่วยงานที่เกี่ยวข้อง ซึ่งในส่วนของ การประเมินแผนพัฒนาการกีฬาแห่งชาติ ฉบับที่ ๖ (พ.ศ. ๒๕๖๐ – ๒๕๖๔) ควรมีการดำเนินการดังนี้

๒.๑ แต่งตั้งคณะอนุกรรมการหรือคณะทำงานภายใต้คณะกรรมการนโยบายการกีฬาแห่งชาติ เพื่อกำหนดแนวทางติดตามและประเมินผลการดำเนินงานในภาพรวม ภายใต้แผนพัฒนาการกีฬาแห่งชาติ ฉบับที่ ๖ (พ.ศ. ๒๕๖๐ – ๒๕๖๔) โดยประสานความร่วมมือกับส่วนราชการและหน่วยงานหลักที่รับผิดชอบการพัฒนาการกีฬาภายใต้แต่ละยุทธศาสตร์ เพื่อให้มีการติดตามประเมินผลแผนเป็นระยะ ได้แก่ ระยะ ๑ ปีแรก ระยะครึ่งแผน และระยะสิ้นสุดของแผน

๒.๒ ส่วนราชการและหน่วยงานหลักที่รับผิดชอบจะต้องทำการประเมินผลตามตัวชี้วัดที่กำหนดตามยุทธศาสตร์ ไม่ต่ำกว่าปีละ ๑ ครั้ง และรายงานผลต่อคณะอนุกรรมการเพื่อทำการประเมินผลการดำเนินงานของแผนพัฒนาการกีฬาแห่งชาติ ฉบับที่ ๖ (พ.ศ. ๒๕๖๐ – ๒๕๖๔) ตามตัวชี้วัดรวม

๒.๓ ส่วนราชการและหน่วยงานหลักที่รับผิดชอบจะต้องทำการประเมินผลตามแนวทางที่คณะอนุกรรมการได้กำหนดไว้ ซึ่งจะส่งผลต่อการพิจารณาจัดสรรงบประมาณการดำเนินงานภายใต้แผนพัฒนาการกีฬาแห่งชาติ ฉบับที่ ๖ (พ.ศ. ๒๕๖๐ – ๒๕๖๔)

๒.๔ ส่วนราชการและหน่วยงานหลักที่รับผิดชอบควรพัฒนาและใช้ประโยชน์จากระบบฐานข้อมูลในการประเมินผลการดำเนินงานภายใต้แผนพัฒนาการกีฬาแห่งชาติ ฉบับที่ ๖ (พ.ศ. ๒๕๖๐ – ๒๕๖๔) และความส่งเสริมความร่วมมือในการเชื่อมโยงฐานข้อมูลให้เก็บไว้ที่หน่วยงานหรือคณะอนุกรรมการ

๒.๕ คณะอนุกรรมการพิจารณานำเสนอผลการประเมินการดำเนินงานภายใต้แผนพัฒนาการกีฬาแห่งชาติ ฉบับที่ ๖ (พ.ศ. ๒๕๖๐ – ๒๕๖๔) โดยประชาสัมพันธ์ตามช่วงเวลาที่เหมาะสม ผ่านช่องทางและสื่อต่างๆ ของกระทรวงการท่องเที่ยวและกีฬา

๓. แนวทางการพัฒนาที่สำคัญในระยะ ๕ ปี (พ.ศ. ๒๕๖๐ – ๒๕๖๔)

การขับเคลื่อนแผนพัฒนาการกีฬาแห่งชาติ ฉบับที่ ๖ (พ.ศ. ๒๕๖๐ – ๒๕๖๔) ที่มีระยะเวลาดำเนินการ ๕ ปี สามารถแบ่งแนวทางการขับเคลื่อนได้เป็น ๒ ระยะ ได้แก่ ๑) แนวทางระยะสั้น (Quick - win) ในระยะ ๑ – ๒ ปีของแผน โดยดำเนินการพัฒนาการกีฬาในมิติต่างๆ ที่สามารถเริ่มปฏิบัติได้ทันที และคาดว่าจะสามารถเห็นผลได้ภายในช่วง ๒ ปีแรกของระยะแผนพัฒนาฯ (พ.ศ. ๒๕๖๑) ซึ่งผลจากการดำเนินงานในระยะสั้นจะเป็นพื้นฐานเพื่อการต่อยอดสู่การพัฒนาในระยะถัดไป ๒) แนวทางระยะกลาง (Medium - term) ระยะ ๓ – ๕ ปี เป็นดำเนินการที่สามารถเริ่มปฏิบัติได้ในช่วงปีที่ ๒ – ๓ ของระยะแผนฯ เนื่องจากบางแนวทางอาจยังไม่สามารถเริ่มปฏิบัติได้ในช่วงปีแรกทันที หรือแนวทางนั้นเป็นการต่อยอดจากแนวทางระยะสั้น เพื่อขยายกรอบการดำเนินการสำหรับการพัฒนาการกีฬาแห่งชาติอย่างต่อเนื่อง และคาดว่าจะสามารถเห็นผลได้ภายในกรอบระยะเวลาแผนฯ (ภายในปี พ.ศ. ๒๕๖๔) โดยมีแนวทางการพัฒนาที่สำคัญในแต่ละช่วงระยะของแผน ดังนี้

ตารางสรุปแนวทางการพัฒนาที่สำคัญในระยะ ๕ ปี (พ.ศ. ๒๕๖๐ – ๒๕๖๔)

ประเด็นยุทธศาสตร์	แนวทางระยะสั้น (Quick - win)	แนวทางระยะกลาง (Medium - term)
ยุทธศาสตร์ที่ ๑ การส่งเสริมให้เกิดความรู้และความตระหนักด้านกาารออกก้าลังกายและกาารกีฬาขั้นพื้นฐาน	<ol style="list-style-type: none"> ส่งเสริมการเรียนรู้ด้านการออกกำลังกายและการกีฬาขั้นพื้นฐานในสถานศึกษา ฝึกอบรมและทำกาารรับรองครูผู้สอนวิชาพลศึกษาทั่วประเทศ สร้างความตระหนักให้แก่สถานศึกษาถึงความสำคัญของการมีสถานทีและอุปกรณ์กีฬาที่ได้มาตรฐาน กำหนดหน่วยงานหลักสำหรับกาารพัฒนากีฬาเยาวชนคนพิการในประเทศไทย พัฒนาและส่งเสริมกิจกรรมกีฬาและนันทนาการนอกหลักสูตรสำหรับเด็กและเยาวชน เพิ่มความตระหนักและเสริมสร้างน้ำใจนักกีฬาผ่านการประชาสัมพันธ์และการตลาดที่สามารถเข้าถึงเด็กและเยาวชนได้ จัดตั้งเครือข่ายกาารกีฬาระหว่างชุมชนและสถานศึกษา พร้อมทั้งเพิ่มบทบาทกาารมีส่วนร่วมของสถาบันครอบครัว ส่งเสริมความร่วมมือและสร้างความสัมพันธ์ระหว่างสถานศึกษาของทั้งในและต่างประเทศ รณรงค์และขอความร่วมมือกาารจัดเวลาออกก้าลังกายทุกวันในทุกหน่วยงาน พัฒนาการจัดการพลศึกษาในโรงเรียน 	<ol style="list-style-type: none"> เพิ่มอัตรากาารจ้างงานของครูผู้สอนวิชาพลศึกษาในประเทศไทย พร้อมทั้งรักษาและพัฒนาคุณภาพของกาารเรียนกาารสอนวิชาพลศึกษาในสถานศึกษา ส่งเสริมการดูแลรักษาสถานทีและอุปกรณ์ในกาารเล่นกีฬาของสถานศึกษาทั่วประเทศ พร้อมทั้งศึกษาความเป็นไปได้ในกาารสนับสนุนทางด้านการเงินให้แก่สถานทีศึกษาของรัฐบาลเพื่อปรับปรุงสถานทีและจัดทาอุปกรณ์กีฬา ปรับปรุงและพัฒนากระบวนการศึกษาด้านกาารกีฬาในสถานทีศึกษาคนพิการให้มีความทันสมัย พร้อมทั้งกำหนดให้มีการสอนพลศึกษาที่ถูกต้องแบบมาเฉพาะ ให้ความรู้และจัดกาารทดสอบสมรรถภาพทางกายแก่เด็กและกาารกรรมส่งเสริม การเรียนรู้ให้แก่เยาวชนในชุมชนท้องถิ่น พัฒนาและส่งเสริมให้มีโอกาสสมัครและผู้นำในระดับเยาวชน เพื่อเสริมสร้างกาารเรียนรู้ด้านกาารออกก้าลังกายและกาารกีฬา กาารนำวิชาพลศึกษาสารมาใช้ให้เกิดประโยชน์ในชีวิตประจำวันของนักเรียน โดยการเสริมวิชาพลศึกษาสารเพื่อสุขภาพและวิชาพลศึกษาสารกีฬา

ประเด็นยุทธศาสตร์ที่ ๒ ยุทธศาสตร์ที่ ๒ การส่งเสริม มวลชนมีกิจกรรม กำลังกายและมี ส่วนร่วมใน กิจกรรมการกีฬา	แนวทางระยะสั้น พ.ศ. ๒๕๖๐ - ๒๕๖๑ (Quick - win)	แนวทางระยะกลาง พ.ศ. ๒๕๖๒ - ๒๕๖๔ (Medium - term)
	<p>๑. บำรุงรักษาศูนย์กีฬาในระดับภูมิภาคทั่วประเทศ พร้อมวางแผนเพิ่มจำนวนสถานกีฬาและจัดทาอุปกรณ์สำหรับการออกกำลังกายและเล่นกีฬาทั่วประเทศ</p> <p>๒. ส่งเสริมการสร้างความร่วมมือระหว่างภาครัฐและเอกชนในการพัฒนาโครงสร้างพื้นฐานด้านการกีฬา</p> <p>๓. ส่งเสริมให้สถานศึกษาได้ความร่วมมือในการใช้สถานกีฬาเพื่อสาธารณชน</p> <p>๔. ส่งเสริมให้สถานกีฬาขยายเวลาการให้บริการแก่ประชาชน</p> <p>๕. สร้างความรู้สึกรักเป็นเจ้าของ และส่งเสริมการดูแลรักษาสถานกีฬาและสิ่งอำนวยความสะดวก</p> <p>๖. เผยแพร่ความรู้เพื่อเพิ่มความรู้ความตระหนักรู้ด้านการออกกำลังกาย การเล่นกีฬา และการดูแลสุขภาพให้กับประชาชนในทั้งส่วนกลางและท้องถิ่น</p> <p>๗. จัดให้มีกิจกรรมการออกกำลังกาย เล่นกีฬาสำหรับประชาชนทั่วไป</p> <p>๘. จัดกิจกรรมและสิ่งอำนวยความสะดวกที่มีความเหมาะสมให้แก่ผู้สูงอายุ</p> <p>๙. จัดกิจกรรมและสิ่งอำนวยความสะดวกที่มีความเหมาะสมให้แก่กลุ่มประชาชนคนพิการและผู้ด้อยโอกาส</p> <p>๑๐. รวมใจคนไทยรักชาติด้วยกิจกรรมกีฬาเพื่อเสริมสร้างความสามัคคี</p> <p>๑๑. ผลักดันและฝึกอบรมพนักงานตัวแทนเพื่อเป็นผู้นำการออกกำลังกายและกิจกรรมกีฬาในท้องถิ่น</p> <p>๑๒. พัฒนาหลักสูตรการฝึกสอนสำหรับบุคลากรการกีฬาในท้องถิ่น</p> <p>๑๓. จัดกิจกรรมออกกำลังกายและแข่งขันกีฬายามเย็นและระหว่างองค์กร</p>	<p>๑. ส่งเสริมการบำรุงรักษาศูนย์กีฬาในระดับภูมิภาคทั่วประเทศอย่างต่อเนื่อง พร้อมเริ่มทำการสร้างสถานกีฬาและจัดทาอุปกรณ์สำหรับการออกกำลังกายและเล่นกีฬาทั่วประเทศ</p> <p>๒. พัฒนามาตรการด้านความปลอดภัยสำหรับการออกกำลังกายและเล่นกีฬาตามความเหมาะสม</p> <p>๓. ส่งเสริมให้มีกิจกรรมการออกกำลังกายและเล่นกีฬาอย่างต่อเนื่องสำหรับประชาชนทั่วไปอย่างต่อเนื่อง</p> <p>๔. ส่งเสริมให้มีกิจกรรมและมีการเตรียมปรับปรุงสิ่งอำนวยความสะดวกที่มีความเหมาะสมกับกลุ่มประชาชนผู้สูงอายุอย่างต่อเนื่อง</p> <p>๕. ส่งเสริมให้มีกิจกรรมและมีการเตรียมและปรับปรุงสิ่งอำนวยความสะดวกที่มีความเหมาะสมกับกลุ่มประชาชนคนพิการและผู้ด้อยโอกาสอย่างต่อเนื่อง</p> <p>๖. ส่งเสริมให้คนในชุมชนสมัครเป็นอาสาสมัครกีฬา</p> <p>๗. พัฒนาบุคลากรการกีฬาสำหรับกิจกรรมการออกกำลังกายและเล่นกีฬาในระดับท้องถิ่น พร้อมทั้งพัฒนาบุคลากรการกีฬาสำหรับกิจกรรมการออกกำลังกายและเล่นกีฬาในระดับท้องถิ่นอย่างต่อเนื่อง</p>

ประเด็นยุทธศาสตร์	แนวทางการแข่งขัน พ.ศ. ๒๕๖๐ - ๒๕๖๑ (Quick - win)	แนวทางการพัฒนา พ.ศ. ๒๕๖๒ - ๒๕๖๔ (Medium - term)
<p>ยุทธศาสตร์ที่ ๓ การพัฒนากีฬาเพื่อความโดดเด่นและความสำเร็จในระดับอาชีพ</p>	<ol style="list-style-type: none"> ดำเนินโครงการพัฒนากีฬาจังหวัด (Sport Hero) และพิจารณาความเป็นไปได้ในการขยายโครงการ ศึกษาและวิเคราะห์กรณีศึกษาตัวอย่างที่ติดจากต่างประเทศและนำมาปรับใช้เพื่อปรับปรุงระบบการพัฒนากีฬาและส่งเสริมความร่วมมือของภาคเอกชนในการพัฒนากีฬาตั้งแต่เยาว์วัย ส่งเสริมและสร้างโอกาสการเข้าร่วมแข่งขันแก่นักกีฬาในทุกระดับ สนับสนุนองค์กรกีฬาที่เพิ่งก่อตั้งเพื่อให้มีโอกาสเติบโตและสามารถกลายเป็นกีฬาความหวัง ศึกษาประเมินความเป็นไปได้ในการพัฒนาและสร้างมาตรฐานให้กับหลักสูตรการฝึกสอนบุคลากรกีฬาในประเทศ ส่งเสริมการสร้างความร่วมมือระหว่างภาครัฐและเอกชนในการจัดตั้งศูนย์ฝึกกีฬา เช่น โครงการจัดตั้งศูนย์ฝึกกีฬาในสถานอุดมศึกษาภาคใต้ ส่งเสริมการเชิดชูเกียรติและการมอบรางวัลที่เหมาะสม ทั้งในด้านความสำเร็จจากการแข่งขันกีฬาและในด้านจริยธรรมให้กับนักกีฬาและบุคลากรกีฬาอย่างเสมอภาค ผลักดันให้มีการเพิ่มบทบาทของภาคเอกชนให้เข้ามามีส่วนร่วมและลงทุนในการพัฒนากีฬาอาชีพ ผลักดันให้มีการจัดการแข่งขันกีฬาระดับอาชีพในประเทศไทยในประเศมากขึ้น ประชาสัมพันธ์เพื่อเสริมสร้างค่านิยมในการแข่งขันกีฬาระดับอาชีพด้วยสื่อหลากหลายรูปแบบ 	<ol style="list-style-type: none"> ดำเนินโครงการพัฒนากีฬาจังหวัด (Sport Hero) อย่างต่อเนื่องและสนับสนุนองค์กรและสมาคมกีฬาทั่วประเทศในการค้นหาเยาวชนที่มีพรสวรรค์ สร้างมาตรฐานและปรับปรุงโครงสร้างพัฒนากีฬาเยาวชนและทำการส่งเสริมระบบการพัฒนากีฬาอย่างต่อเนื่องและยั่งยืน ส่งเสริมการส่งเสริมแข่งขันในระดับนานาชาติและยกระดับการเตรียมนักกีฬาเพื่อเพิ่มโอกาสความสำเร็จ สนับสนุนองค์กรกีฬาสำหรับชนิดกีฬาที่มีศักยภาพจะเติบโตและประสบความสำเร็จในอนาคต พัฒนาและสร้างมาตรฐานให้กับหลักสูตรการฝึกสอนบุคลากรกีฬา ส่งเสริมการทำหน้าที่ของบุคลากรกีฬาให้เป็นมาตรฐานในทุกกระดับ และยกระดับการพัฒนาบุคลากรกีฬาเพื่อความเข้มแข็งและอาชีพให้มีมาตรฐานทัดเทียมสากลอย่างต่อเนื่อง ประเมินความต้องการการบุคลากรกีฬาสำหรับการพัฒนาการกีฬาเพื่อความโดดเด่นและอาชีพในประเทศ และขยายฐานจำนวนบุคลากรกีฬาเพื่อรองรับการพัฒนาการกีฬาเพื่อความโดดเด่นและอาชีพอย่างต่อเนื่อง ผลักดันให้ผู้บริหารชาวไทยมีบทบาทและตำแหน่งในองค์กรกีฬาระดับนานาชาติ จัดตั้งศูนย์ฝึกกีฬาแห่งชาติที่สามารถรองรับการพัฒนากีฬาเพื่อความโดดเด่นและอาชีพ บูรณะและพัฒนาศูนย์ฝึกกีฬาให้ได้มาตรฐานตามความเหมาะสมสำหรับการพัฒนากีฬาเพื่อความโดดเด่นและระดับท้องถิ่น จัดให้มีสวัสดิการและกองทุนที่เหมาะสมแก่นักกีฬาและบุคลากรกีฬาที่เคยสร้างคุณประโยชน์และชื่อเสียงให้แก่ประเทศ ส่งเสริมภาคเอกชนให้มีส่วนร่วมและลงทุนในการพัฒนากีฬาอาชีพอย่างต่อเนื่องและให้ความช่วยเหลือแก่นักกีฬาในการเป็นนักกีฬาระดับอาชีพ

ประเด็นยุทธศาสตร์	แนวทางระยะสั้น พ.ศ. ๒๕๖๐ – ๒๕๖๑ (Quick - win)	แนวทางระยะกลาง พ.ศ. ๒๕๖๒ – ๒๕๖๔ (Medium - term)
ยุทธศาสตร์ที่ ๔ การพัฒนาอุตสาหกรรมการศึกษาเพื่อเป็นส่วนสำคัญในการสร้างมูลค่าเพิ่มทางเศรษฐกิจ	<ol style="list-style-type: none"> กำหนดมาตรการการอำนวยความสะดวกด้านพิธีทางศุลกากรอันเนื่องมาจากการนำเข้าและส่งออกผลิตภัณฑ์ทางการศึกษา จัดให้หน่วยงานรับผิดชอบในการดูแลและติดตามการพัฒนาอุตสาหกรรมการศึกษาในประเทศและพัฒนาระบบฐานข้อมูลเฉพาะสำหรับอุตสาหกรรมการศึกษา ส่งเสริมการจัดให้มีกิจกรรมทางการศึกษาเชิงท่องเที่ยวและนวัตกรรมที่จัดขึ้นโดยทั้งภาครัฐและเอกชน ศึกษาและพัฒนาเมืองกีฬาต้นแบบ กำหนดมาตรการลดอัตราอากรและยกเว้นอากรศุลกากรหรือลด/ยกเว้นภาษีการนำเข้าสินค้ากีฬาบางประเภท เพื่อใช้ในการศึกษา ฝึกซ้อมและแข่งขัน รวมไปถึงอุปกรณ์ที่ไม่สามารถผลิตในประเทศได้ 	<ol style="list-style-type: none"> เสริมสร้างบรรยากาศการลงทุนและพัฒนาอุตสาหกรรมและธุรกิจที่เกี่ยวข้องกับการกีฬาในประเทศ สร้างความตระหนักถึงระบบฐานข้อมูลเพื่อการจัดการข้อมูลด้านอุตสาหกรรมการศึกษาที่มีประสิทธิภาพ ประชาสัมพันธ์กิจกรรมทางการกีฬาที่จัดขึ้นเพื่อเพิ่มจำนวนนักท่องเที่ยวเชิงกีฬาอย่างต่อเนื่อง จัดทำแผนพัฒนาเพื่อเตรียมความพร้อมในการจัดการแข่งขันกีฬาการประชุมกีฬา และมหกรรมกีฬาระดับนานาชาติ อีกทั้งควรส่งเสริมและผลักดันให้ประเทศไทยได้เป็นเจ้าภาพในการจัดกิจกรรมกีฬาเหล่านี้ ผลักดันให้ประเทศไทยเป็นศูนย์กลางของภูมิภาคด้านการเก็บตัวและฝึกซ้อมสำหรับนักกีฬาต่างชาติ ส่งเสริมการจัดตั้งเมืองกีฬาแห่งแรกของประเทศ พร้อมวางแผนในการจัดตั้งเมืองกีฬาในแต่ละภูมิภาค และผลักดันให้ประเทศไทยกลายเป็นจุดหมายด้านการกีฬาในกลุ่มอาเซียนและอื่นๆ

ประเด็นยุทธศาสตร์	แนวทางระยะสั้น พ.ศ. ๒๕๖๐ – ๒๕๖๑ (Quick - win)	แนวทางระยะกลาง พ.ศ. ๒๕๖๒ – ๒๕๖๔ (Medium - term)
<p>ยุทธศาสตร์ที่ ๕</p> <p>การพัฒนาองค์ความรู้และนวัตกรรมที่เกี่ยวข้องกับการกีฬา</p>	<p>๑. ศึกษาประเมินความเป็นไปได้ในการพัฒนาและสร้างมาตรฐานให้กับหลักสูตรการฝึกสอนบุคลากรวิทยาศาสตร์การกีฬาในประเทศไทย รวมถึงการประเมินความต้องการของหน่วยงานต่างๆ</p> <p>๒. สร้างเครือข่ายด้านวิทยาศาสตร์และเทคโนโลยีการกีฬาทั้งภายในและนอกประเทศ</p> <p>๓. จัดตั้งระบบฐานข้อมูลกลางสำหรับวิทยาศาสตร์และเทคโนโลยีการกีฬา</p> <p>๔. ประชาสัมพันธ์เพื่อเสริมสร้างความรู้ความตระหนักรู้ด้านวิทยาศาสตร์และเทคโนโลยีในเส้นทางด้านการกีฬาควไปกับการใช้ชีวิตประจำวัน</p> <p>๕. ยกระดับระบบการเรียนการสอนด้านกีฬาทันสมัยในระดับอุดมศึกษา</p> <p>๖. ศึกษาความต้องการทรัพยากรด้านวิทยาศาสตร์การกีฬากับสมาคมกีฬาและหน่วยงานที่เกี่ยวข้องต่างๆ</p> <p>๗. ส่งเสริมการค้นคว้าและวิจัยทางด้านวิทยาศาสตร์และเทคโนโลยีการกีฬาภายในประเทศโดยมุ่งเน้นด้านการสร้างนวัตกรรมเพื่อการกีฬา</p>	<p>๑. พัฒนาและยกระดับโครงสร้างพื้นฐานด้านวิทยาศาสตร์การกีฬาทั้งในส่วนกลางและระดับท้องถิ่น</p> <p>๒. พัฒนาและสร้างมาตรฐานให้กับหลักสูตรการฝึกสอนบุคลากรทางด้านวิทยาศาสตร์การกีฬา พร้อมทั้งผลักดันและบังคับใช้ พ.ร.บ. วิชาชีพวิทยาศาสตร์การกีฬา และเพิ่มจำนวนบุคลากรด้านวิทยาศาสตร์การกีฬาตามความเหมาะสมเพื่อให้สามารถให้บริการอย่างทั่วถึงในทุกระดับ</p> <p>๓. เก็บรักษาข้อมูลในระบบฐานข้อมูลให้ทันสมัยและวางนโยบายที่เอื้อต่อการพัฒนาองค์ความรู้และนวัตกรรมด้านวิทยาศาสตร์การกีฬา</p> <p>๔. ผลักดันให้มีการนำองค์ความรู้ด้านวิทยาศาสตร์และเทคโนโลยีการกีฬาไปใช้สำหรับการพัฒนาศักยภาพของนักกีฬาและสุขภาพของประชาชน</p>

ประเด็นยุทธศาสตร์ที่ ๒ การยกระดับการบริหารจัดการด้านการศึกษาให้มีประสิทธิภาพ	แนวทางระยะสั้น พ.ศ. ๒๕๖๐ - ๒๕๖๑ (Quick - win)	แนวทางระยะกลาง พ.ศ. ๒๕๖๒ - ๒๕๖๔ (Medium - term)
	<ol style="list-style-type: none"> พิจารณาความเป็นไปได้ในการบรรจุการพัฒนาการศึกษาเป็นหนึ่งในวาระสำคัญของการบริหารส่วนจังหวัดและท้องถิ่น จัดตั้งคณะกรรมการนโยบายด้านการศึกษาแห่งชาติ ส่งเสริมให้หน่วยงานที่เกี่ยวข้องกับการพัฒนาการศึกษารับปรุงและพัฒนาฐานข้อมูลขององค์กรให้ทันสมัยและมีมาตรฐาน และศึกษาความเป็นไปได้ในการพัฒนาข้อมูลกลางเพื่อสร้างความเชื่อมโยง ศึกษาประเมินความเป็นไปได้ในการพัฒนาและสร้างมาตรฐานให้กับหลักสูตรการฝึกสอนบุคลากรการศึกษาด้านการบริหารจัดการ รวมถึงการประเมินความต้องการของหน่วยงานต่างๆ ส่งเสริมให้ธรรมาภิบาลในการบริหารจัดการศึกษาในระดับ จัดตั้งระบบอนุญาตดูแลการพิจารณาข้อพิพาทที่เกี่ยวข้องกับการกีฬา 	<ol style="list-style-type: none"> เสริมสร้างการบูรณาการและความร่วมมือระหว่างองค์กรกีฬาทั้งภาครัฐและเอกชนในทุกกระดับ ผลักดันให้การพัฒนาการศึกษาเป็นหนึ่งในเป้าหมายหลักในระดับจังหวัด พัฒนาระบบฐานข้อมูลกลางด้านการออกกำลังกายและการกีฬาที่มีมาตรฐานสำหรับการติดตามและเก็บข้อมูลต่างๆ ที่เกี่ยวข้อง พัฒนาระบบการลงทะเบียนนักกีฬาและชมรมกีฬาในทุกท้องถิ่นทั่วประเทศตั้งแต่ระดับปฐมวัย ส่งเสริมให้มีการประเมินผลของแผนพัฒนาการศึกษาแห่งชาติอย่างสม่ำเสมอโดยใช้ประโยชน์จากฐานข้อมูลใหม่ที่มีมาตรฐาน พัฒนาและสร้างมาตรฐานให้กับหลักสูตรการฝึกสอนเพื่อเสริมสร้างทักษะและความรู้ของผู้บริหารจัดการกีฬาทั้งในส่วนกลางและท้องถิ่น พร้อมพัฒนาระดับการบริหารจัดการของหน่วยงานให้มีมาตรฐานทัดเทียมสากล แก้ไขและปรับปรุงกฎหมายและพระราชบัญญัติที่เกี่ยวข้องกับการกีฬาให้ทันสมัยและเอื้อต่อการพัฒนาการศึกษา

ကာပေ့က

ตัวชี้วัด	ข้อมูล/สถิติฐาน	ข้อเสนอกระบวนการประเมินผล	หน่วยงานหลัก
เป้าประสงค์หลัก			
(๑) ประชากรทุกภาคส่วน ออกกำลังกายและเล่นกีฬาอย่างสม่ำเสมอไม่น้อยกว่าร้อยละ ๓๐ ของประชากรทั้งประเทศ	ร้อยละ ๒๓.๔ จากการสำรวจกิจกรรมทางกายของประชากรอายุ ๑๕ ปีขึ้นไป ในปี พ.ศ. ๒๕๕๘ ของสำนักงานสถิติแห่งชาติ (สสช.) โดยใช้หลักเกณฑ์การออกกำลังกายและเล่นกีฬาของ WHO	กก. ควรประสานความร่วมมือกับ สสช. ในการเก็บรวบรวมข้อมูลและการรายงานผลสถิติการเล่นกีฬา/ออกกำลังกาย หรือการทำกิจกรรมนันทนาการ ซึ่งโดยปกติแล้วมีการสำรวจเก็บข้อมูลทุก ๔ ปี ตามหลักเกณฑ์ของ WHO โดยครั้งต่อไปจะมีขึ้นในปี พ.ศ. ๒๕๖๒ นอกจากนี้ควรสร้างความเข้าใจกับหน่วยงานที่เกี่ยวข้อง (กพล. มท. และ สธ.) ในการใช้ข้อมูลชุดเดียวเพื่อให้อยู่บนมาตรฐานเดียวกัน อนึ่ง กก. ควรร่วมหารือกับสำนักสถิติสังคม สสช. ในการพิจารณาความเป็นไปได้ถึงการจัดเก็บข้อมูลอีกครั้งใน ปี พ.ศ. ๒๕๖๔ เพื่อให้ข้อมูลมีความทันสมัยที่สุดก่อนจบระยะแผนพัฒนาฯ ฉบับที่ ๖	สสช.
(๒) ประสบความสำเร็จในการแข่งกีฬาทั้งในระดับอาเซียน เอเชีย และโลก เพื่อสร้างความสามัคคีและนำมาซึ่งความภูมิใจ	ผลการแข่งขันในปัจจุบัน ผลงานนักกีฬาไทย • อันดับ ๘ ในหมู่ประเทศจากทวีปเอเชียในการแข่งขันกีฬาโอลิมปิกเกมส์ ครั้งที่ ๓๑ พ.ศ. ๒๕๕๙ • อันดับ ๖ ในการแข่งขันกีฬาเอเชียนเกมส์ ครั้งที่ ๑๗ พ.ศ. ๒๕๕๗ • อันดับ ๑ ในการแข่งขันกีฬาซีเกมส์ ครั้งที่ ๒๘ พ.ศ. ๒๕๕๘ ผลงานนักกีฬาคนพิการไทย • อันดับ ๕ ในหมู่ประเทศจากทวีปเอเชียในการแข่งขันกีฬาพาราลิมปิกเกมส์ ครั้งที่ ๑๕ ปี พ.ศ. ๒๕๕๙ • อันดับ ๖ ในการแข่งขันกีฬาเอเชียน พาราเกมส์ ครั้งที่ ๒ พ.ศ. ๒๕๕๗ • อันดับ ๑ ในการแข่งขันกีฬาอาเซียน พาราเกมส์ ครั้งที่ ๘ พ.ศ. ๒๕๕๘	กกท. ควรเป็นผู้รับผิดชอบในการติดตาม และรายงานผลการแข่งขันของนักกีฬาทีมชาติไทยในมหกรรมกีฬาต่างๆ	กกท.
ผลงานนักกีฬาไทย • อันดับ ๗ ในหมู่ประเทศจากทวีปเอเชียในการแข่งขันกีฬาโอลิมปิก • อันดับ ๖ ในการแข่งขันกีฬาเอเชียนเกมส์ • อันดับ ๑ ในการแข่งขันกีฬาซีเกมส์ ผลงานนักกีฬาคนพิการไทย • อันดับ ๖ ในหมู่ประเทศจากทวีปเอเชียในการแข่งขันกีฬาพาราลิมปิกเกมส์ • อันดับ ๖ ในการแข่งขันกีฬาเอเชียน พาราเกมส์ • อันดับ ๑ ในการแข่งขันกีฬาอาเซียน พาราเกมส์			

ตัวชี้วัด	ข้อมูล/สถิติฐาน	ข้อเสนอกระบวนการประเมินผล	หน่วย งานหลัก
(๓) มูลค่าอุตสาหกรรมการกีฬามีอัตราเติบโตโดยเฉลี่ยไม่ต่ำกว่าร้อยละ ๕ ต่อปี	อ้างอิงข้อมูลการเติบโตโดยเฉลี่ยในช่วงปี ๒๕๕๓-๒๕๕๗ ซึ่งมีอัตราเฉลี่ยร้อยละ ๙.๙ ต่อปี (ข้อมูลของกรมพัฒนาธุรกิจการค้า กระทรวงพาณิชย์)	กก. ควรประสานความร่วมมือกับ พณ. ในการติดตามและประเมินอัตราการเติบโตของอุตสาหกรรมการกีฬาไทย (ซึ่งประกอบไปด้วย (๑) การผลิตชุดและอุปกรณ์กีฬากิจกรรมนันทนาการและการแข่งขันกีฬา (๒) การขายส่งและส่งออกสินค้าเกี่ยวกับกีฬา (๓) การผลิตและจำหน่ายเครื่องตี๋มกีฬา (๔) การขายปลีกสินค้าเกี่ยวกับกีฬา (๕) การดำเนินการให้ความรู้ทางกีฬา (๖) การดำเนินการให้เข้าสถานที่และอุปกรณ์กีฬา (๗) การดำเนินการซ่อมบำรุง เกี่ยวกับ การกีฬา โดยในการคำนวณอัตราการเติบโตของอุตสาหกรรมการกีฬาไทย ให้ใช้จำนวนรายได้รวมที่เกิดขึ้นในอุตสาหกรรมการกีฬาไทย ปี พ.ศ. ๒๕๖๐ เป็นฐาน ในขณะเดียวกัน กก. ควรเร่งจัดตั้งฐานข้อมูลด้านอุตสาหกรรมการกีฬาให้เป็นมาตรฐานเพื่อนำข้อมูลมาใช้ในการติดตามและประเมินผลในระยะต่อไป	พณ.
ตัวชี้วัดระดับยุทธศาสตร์			
ยุทธศาสตร์ที่ ๑ การส่งเสริมให้เกิดความรู้และความตระหนักด้านการออกกำลังกายและการกีฬาขั้นพื้นฐาน			
แนวทางที่ ๑ การเร่งสร้างและพัฒนาพลศึกษาและสุขศึกษาในสถานศึกษาทั่วประเทศ			
(๑) เด็กและเยาวชนทั่วประเทศไม่น้อยกว่าร้อยละ ๘๐ ผ่านเกณฑ์มาตรฐานสมรรถภาพทางกาย	ยังไม่มีการจัดเก็บข้อมูลในส่วนนี้ อย่างเป็นรูปธรรม	กก. ควรประสานความร่วมมือกับ ศธ. (หรือหน่วยงานย่อยของ ศธ. ที่เกี่ยวข้อง) กพล. และ สพล. ในการวางมาตรฐานแบบทดสอบสมรรถภาพทางกายเพื่อใช้ในสถานศึกษา และมอบหมายให้สถานศึกษาทั่วประเทศเป็นผู้ดำเนินการเก็บรวบรวมข้อมูลและรายงานผล โดย “ไม่น้อยกว่าร้อยละ ๘๐ ผ่านการทดสอบ” หมายถึง สัดส่วนเด็กและเยาวชนทั่วประเทศไม่น้อยกว่าร้อยละ ๘๐ มีผลทดสอบเฉลี่ยผ่านเกณฑ์ที่หน่วยงานพัฒนาแบบทดสอบกำหนดร่วมกัน	ศธ. / กพล. / สพล.
(๒) มีครูพลศึกษาในสถานศึกษาไม่น้อยกว่าร้อยละ ๗๕ ของจำนวนสถานศึกษาทั่วประเทศ ภายในปี พ.ศ. ๒๕๖๔	ฐานข้อมูลของสำนักงานคณะกรรมการการศึกษาขั้นพื้นฐาน	กก. ควรประสานความร่วมมือกับ ศธ. ในการติดตามอัตราการบรรจุครูพลศึกษาในสถานศึกษาทั่วประเทศ	ศธ.

ตัวชี้วัด	ข้อมูล/สถิติฐาน	ข้อเสนอกระบวนการประเมินผล	หน่วย งานหลัก
(๓) มีการส่งเสริมกิจกรรมกีฬาผ่านโครงการ “๑ โรงเรียน ๑ กีฬา” ในสถานศึกษาทุกแห่งทั่วประเทศ	ยังไม่มีการจัดเก็บข้อมูลในส่วนนี้ เป็นรูปธรรม	กพล. ควรประสานความร่วมมือกับ ศธ. ในการกำหนดกรอบ และริเริ่มโครงการ รวมไปถึงรายงานผลความคืบหน้ากับ กก.	กพล. /ศธ.
แนวทางที่ ๒ การส่งเสริมการพัฒนาการออกกำลังกายและการกีฬาขั้นพื้นฐานในชุมชนท้องถิ่นนอกสถานศึกษา			
(๑) มีการจัดกิจกรรมการให้ความรู้และส่งเสริมการออกกำลังกายและการเล่นกีฬานอกสถานศึกษาในทุกตำบลทั่วประเทศ ไม่น้อยกว่า ๔ ครั้งต่อปี	ยังไม่มีการจัดเก็บข้อมูลในส่วนนี้ เป็นรูปธรรม	กก. ควรประสานความร่วมมือกับ กพล. และ อปท. ในการกำหนดกรอบและขอบเขตของกิจกรรมให้ความรู้และกิจกรรมการออกกำลังกายและการเล่นกีฬานอกสถานศึกษา รวมไปถึงทำการติดตามและรวบรวมข้อมูลทั่วประเทศ	กพล. / อปท.
แนวทางที่ ๓ การจัดวางระบบโครงข่ายและสร้างความเชื่อมโยงระหว่างสถานศึกษาและชุมชน			
(๑) มีการเพิ่มวาระการประชุมเรื่องการพัฒนาการกีฬาในการประชุมของสถานศึกษา ไม่น้อยกว่า ๔ ครั้งต่อปี	ยังไม่มีการจัดเก็บข้อมูลในส่วนนี้ อย่างเป็นรูปธรรม	กก. ควรประสานความร่วมมือกับสถานศึกษาผ่าน ศธ. ในการติดตามจำนวนครั้งการประชุมที่การบรรจุวาระเรื่องการพัฒนาการกีฬาในแต่ละปี	ศธ.
ยุทธศาสตร์ที่ ๒ การส่งเสริมให้มวลชนมีการออกกำลังกาย และมีส่วนร่วมในกิจกรรมการกีฬา			
แนวทางที่ ๑ การจัดหาและพัฒนาสถานที่และอุปกรณ์กีฬาที่เพียงพอและเหมาะสมเพื่อการออกกำลังกายและการเล่นกีฬาของมวลชน			
(๑) มีการจัดเตรียมและพัฒนาสถานกีฬาสาธารณะ ไม่น้อยกว่า ๑ แห่งต่อตำบล	ยังไม่มีการจัดเก็บข้อมูลในส่วนนี้ อย่างเป็นรูปธรรม	กก. ควรประสานงานกับ กพล. ในการกำหนดเกณฑ์ของสถานกีฬาที่เป็นมาตรฐาน และ อปท. ในการตรวจสอบและติดตามสถานะความพร้อมของสถานกีฬาสาธารณะในแต่ละตำบลทั่วประเทศ	กพล. / อปท.
(๒) มีการจัดอุปกรณ์การออกกำลังกาย/เล่นกีฬา ไม่น้อยกว่า ๕ ชนิดกีฬาต่อตำบลต่อปี	ยังไม่มีการจัดเก็บข้อมูลในส่วนนี้ อย่างเป็นรูปธรรม	กก. ควรประสานงานกับ กพล. ในการกำหนดเกณฑ์ของอุปกรณ์กีฬามาตรฐานและข้อเสนอแนะของอุปกรณ์กีฬาที่แต่ละท้องถิ่นพึงจะมีการจัดเตรียม โดยการมีอุปกรณ์กีฬา หมายถึง การจัดให้มีเครื่องมือหรืออุปกรณ์ที่ครบถ้วน และสามารถใช้สำหรับเล่นกีฬาชนิดใดชนิดหนึ่งได้อย่างสมบูรณ์ และ ควรประสานงานกับ อปท. ในการตรวจสอบและติดตามสถานะความพร้อมของอุปกรณ์กีฬาในแต่ละตำบลทั่วประเทศทุกปี	กพล. / อปท.

ตัวชี้วัด	ข้อมูล/สถิติฐาน	ข้อเสนอกระบวนการประเมินผล	หน่วย งานหลัก
แนวทางที่ ๒ การเสริมสร้างความเสมอภาคในการเข้าถึงการออกกำลังกายและการเล่นกีฬาสำหรับประชากรทุกกลุ่ม			
(๑) มีการจัดกิจกรรมการออกกำลังกายและเล่นกีฬาเพื่อมวลชนทั่วประเทศที่จัดขึ้นโดยหน่วยงานภาครัฐ หรือเกิดจากความร่วมมือระหว่างหน่วยงานภาครัฐและเอกชน เพิ่มขึ้นอย่างต่อเนื่องไม่น้อยกว่าร้อยละ ๑๐ ต่อปี	กพล. ได้มีการการจัดเก็บข้อมูลกิจกรรมกีฬาที่ทางกรมรับผิดชอบ ดำเนินการในปีงบประมาณ แต่ยังไม่มีการจัดเก็บข้อมูลด้านจำนวนกิจกรรมการออกกำลังกายและเล่นกีฬาที่จัดขึ้นโดยภาคเอกชนอย่างเป็นรูปธรรม	กก. ควรประสานงานกับ กพล. ในการกำหนดกรอบและขอบเขตของกิจกรรมการออกกำลังกายและเล่นกีฬาเพื่อมวลชน พร้อมทั้งติดตามจำนวนการจัดกิจกรรมเหล่านี้	กพล.
(๒) จำนวนบุคลากรและผู้นำทางกีฬา และนันทนาการได้รับการพัฒนา และผ่านการประเมินและทดสอบถูกติดตามและบันทึกอย่างถูกต้องโดยมีอัตราการเพิ่มขึ้นอย่างต่อเนื่อง ไม่น้อยกว่าร้อยละ ๕ ต่อปี	กพล. ได้จัดเก็บข้อมูลจำนวนบุคลากรและผู้นำทางกีฬา ออกกำลังกาย และนันทนาการจากการดำเนินการ ๔ โครงการ จัดทำแผนการฝึกอบรมและพัฒนาบุคลากรและผู้นำทางกีฬา และนันทนาการ และกำหนดมาตรฐานของบุคลากรและผู้นำทางกีฬาและนันทนาการ	กพล. ควรเป็นผู้รับผิดชอบในการติดตาม และรายงานจำนวนบุคลากรและผู้นำทางกีฬาและนันทนาการที่ได้รับการพัฒนา อีกทั้งผ่านการประเมินด้วยมาตรฐานที่ กพล. กำหนดขึ้น โดยในการคำนวณอัตราการเพิ่มจำนวนนั้น ให้ใช้จำนวนบุคลากรและผู้นำทางกีฬาและนันทนาการในปี พ.ศ. ๒๕๖๐ เป็นฐาน	กพล.
(๓) ค่าดัชนีมวลกาย (BMI) เฉลี่ยของประชากรทั่วประเทศ ดีขึ้นร้อยละ ๕ เมื่อเทียบกับเกณฑ์มาตรฐานสากล	ตัวชี้วัดนี้สอดคล้องกับตัวชี้วัดที่ ๑ ในแผนยุทธศาสตร์ของ กพล. ภายใต้ประเด็นยุทธศาสตร์การสร้างเสริมสุขภาพที่ดีของกลุ่มเป้าหมาย	กก. ควรประสานงานกับ กพล. ในการติดตาม และรายงานผลการเก็บรวบรวมสถิติค่า BMI และทำการตรวจสอบข้อมูลร่วมกับ สธ. เพื่อให้ข้อมูลที่ได้มีความเป็นมาตรฐานและน่าเชื่อถือ	กพล. / สธ.
แนวทางที่ ๓ การส่งเสริมการพัฒนาอาสาสมัครและบุคลากรทางกีฬาเพื่อมวลชนอย่างเป็นระบบ			
(๑) มีอาสาสมัครทางการกีฬารอบทุกหมู่บ้าน (และไม่น้อยกว่า ๑ คนต่อจำนวนประชากร ๙๐๐ คน)	ยังไม่มีมีการจัดเก็บข้อมูลในส่วนนี้ อย่างเป็นรูปธรรม	กก. ควรประสานงานกับ กพล. ในการกำหนดคุณสมบัติของอาสาสมัครทางการกีฬา พร้อมทั้งถ่ายถอดกฎเกณฑ์ให้กับ อปท. เพื่อใช้ในการติดตามและรวบรวมจำนวน อาสาสมัครทางการกีฬาในแต่ละหมู่บ้าน (สัดส่วนอาสาสมัครทางการกีฬาต่อประชากรที่เป็นเกณฑ์ตัวชี้วัดถูกประมาณจากการคำนวณประชากรเฉลี่ยต่อหมู่บ้าน คือ ๙๐๐ คน จากตัวเลขจำนวนประชากรไทย ๖๖ ล้านคน และจำนวนหมู่บ้าน ๗๕,๐๐๐ แห่งทั่วประเทศ โดยสำหรับบางหมู่บ้านที่มีประชากรน้อยกว่าค่าเฉลี่ย ควรจัดให้มีอาสาสมัครทางการกีฬาอย่างน้อย ๑ คน)	กพล. / อปท.

ตัวชี้วัด	ข้อมูล/สถิติฐาน	ข้อเสนอกระบวนการประเมินผล	หน่วย งานหลัก
ยุทธศาสตร์ที่ ๓ การพัฒนากีฬาเพื่อความเป็นเลิศ และต่อยอดเพื่อความสำเร็จในระดับอาชีพ			
แนวทางที่ ๑ การเลือกสรรและพัฒนานักกีฬาที่ความสามารถทางการกีฬาเพื่อความเป็นเลิศ			
(๑) จำนวนนักกีฬาสมัครเล่น ได้ถูกติดตามและบันทึกอย่าง ถูกต้องและมีอัตราการเพิ่ม ขึ้นอย่างต่อเนื่อง ไม่น้อยกว่า ร้อยละ ๕ ต่อปี	ตัวชี้วัดนี้สอดคล้องกับตัวชี้วัดที่ SAT - ๐๕ ของทาง กทท.	กทท. ควรเป็นผู้รับผิดชอบในการติดตาม และรายงาน จำนวนนักกีฬาสมัครเล่นทั่วประเทศ โดยประสานความ ร่วมมือกับสมาคมกีฬาแห่งประเทศไทยและสมาคมกีฬา จังหวัด และใช้ระบบการนับที่ไม่มี ความซ้ำซ้อน ซึ่งอาศัย ประโยชน์จากการจัดทำฐานข้อมูลที่มีมาตรฐาน โดยใน การคำนวณอัตราการเพิ่มจำนวนนั้นให้นับจำนวน นักกีฬาสมัครเล่นทั่วประเทศทั้งประเภทบุคคลปกติและ คนพิการ ในปี พ.ศ. ๒๕๖๐ เป็นฐาน	กทท.
แนวทางที่ ๒ การพัฒนาบุคลากรการกีฬาอย่างเป็นระบบและมีมาตรฐานสากล เพื่อการพัฒนากีฬาเพื่อความเป็นเลิศและการอาชีพ อย่างยั่งยืน			
(๑) มีการพัฒนาบุคลากรการ กีฬา (ผู้ฝึกสอน ผู้ตัดสิน และผู้บริหารการกีฬา) ที่ได้มาตรฐาน และมีอัตรา การเพิ่มขึ้นอย่างต่อเนื่องของ บุคลากรการกีฬาที่ได้รับการ พัฒนาไม่น้อยกว่าร้อยละ ๕ ต่อปี	กองพัฒนาบุคลากรกีฬา กทท. ได้มี การจัดเก็บข้อมูลของการพัฒนา บุคลากรการกีฬา และบันทึกไว้ใน ทะเบียนบุคลากร	กทท. ควรเป็นผู้รับผิดชอบในการติดตาม และรายงาน จำนวนบุคลากรการกีฬา (ผู้ฝึกสอน ผู้ตัดสิน และ ผู้บริหารการกีฬา) ที่ได้รับการอบรมและพัฒนาตาม เกณฑ์ที่กำหนด โดยใช้ระบบการนับที่ไม่มี ความซ้ำซ้อน และถูกต้อง ซึ่งอาศัยประโยชน์จากการจัดทำฐานข้อมูล ที่มีมาตรฐาน โดยในการคำนวณอัตราการเพิ่มจำนวน นั้นให้นับจำนวนบุคลากรการกีฬาทั่วประเทศใน ปี พ.ศ. ๒๕๖๐ เป็นฐาน	กทท.
แนวทางที่ ๓ การสร้างและพัฒนาศูนย์บริการการกีฬาและศูนย์ฝึกกีฬาแห่งชาติที่เป็นมาตรฐาน			
(๑) มีการจัดตั้งศูนย์ฝึกกีฬา แห่งชาติ (NTC) แห่งแรกเป็น ที่เรียบร้อยและมีการวางแผน ที่แน่นอนในการขยายจำนวน NTC ไปแต่ละภูมิภาค		กทท. ควรรับผิดชอบในการติดตามความคืบหน้าการจัด ตั้ง และรายงานผล	กทท.
(๒) มีอย่างน้อย ๑๐ ชนิดกีฬา ได้รับการพัฒนามาตรฐาน การเก็บตัวฝึกซ้อมแข่งขันใน รูปแบบ NTC ภายในปี พ.ศ. ๒๕๖๔	ตัวชี้วัดนี้สอดคล้องกับตัวชี้วัดที่ SAT - ๒๓ ของทาง กทท.	กทท. ควรรับผิดชอบในการติดตามความคืบหน้า และ รายงานผล	กทท.
แนวทางที่ ๔ การส่งเสริมและจัดเตรียมการดูแลสวัสดิการและสวัสดิภาพของนักกีฬาและบุคลากรการกีฬา			
(๑) นักกีฬาอาชีพและ บุคลากรการกีฬาอาชีพไม่ น้อยกว่าร้อยละ ๘๐ มี ความพึงพอใจในคุณภาพชีวิต ของตน	ตัวชี้วัดนี้สอดคล้องกับตัวชี้วัดที่ SAT - ๓๐ ของทาง กทท.	กทท. ควรประสานงานกับ กทท. ในการออกแบบแบบ สำรวจการประเมินความพึงพอใจในคุณภาพชีวิตของ นักกีฬาอาชีพและบุคลากรกีฬาอาชีพ ซึ่งคุณภาพชีวิต ควรพิจารณาจากองค์ประกอบหลักคือ รายได้ สวัสดิการ และความคุ้มครองที่ได้รับ โดย กทท. ควรรับหน้าที่ ในการจัดทำการศึกษา รวบรวมข้อมูล และรายงานผล	กทท.

ตัวชี้วัด	ข้อมูล/สถิติฐาน	ข้อเสนอกระบวนการประเมินผล	หน่วย งานหลัก
แนวทางที่ ๕ การส่งเสริมและพัฒนากีฬาเพื่อการอาชีพอย่างเป็นระบบ			
(๑) มูลค่าทางเศรษฐกิจในการจัดการแข่งขันกีฬาอาชีพ ไม่น้อยกว่า ๘,๐๐๐ ล้านบาท ภายในปี พ.ศ. ๒๕๖๔	ตัวชี้วัดนี้สอดคล้องกับตัวชี้วัดที่ SAT - ๒๓ ของทาง กกท.	กก. ควรประสานความร่วมมือกับหน่วยงานที่เกี่ยวข้อง ทั้งผู้จัดการแข่งขันและผู้เก็บข้อมูลในการติดตามและรายงานมูลค่าทางเศรษฐกิจในการจัดการแข่งขันกีฬาอาชีพ	กกท.
ยุทธศาสตร์ที่ ๔ การพัฒนาอุตสาหกรรมการกีฬาเพื่อเป็นส่วนสำคัญในการสร้างมูลค่าเพิ่มทางเศรษฐกิจ			
แนวทางที่ ๑ การส่งเสริมและสนับสนุนอุตสาหกรรมการกีฬา			
(๑) จำนวนผู้ประกอบการที่เกี่ยวข้องธุรกิจการกีฬามีอัตราการเพิ่มขึ้นอย่างต่อเนื่อง ไม่น้อยกว่าร้อยละ ๕ ต่อปี		กก. ควรประสานความร่วมมือกับ พณ. ในการติดตามและรายงานจำนวนผู้ประกอบการที่เกี่ยวข้องกับธุรกิจการกีฬา (ซึ่งประกอบไปด้วย (๑) การผลิตชุดและอุปกรณ์กีฬา กิจกรรมนันทนาการและการแข่งขันกีฬา (๒) การขายส่งและส่งออกสินค้าเกี่ยวกับกีฬา (๓) การผลิตและจำหน่ายเครื่องตีมีกีฬา (๔) การขายปลีกสินค้าเกี่ยวกับกีฬา (๕) การดำเนินการให้ความรู้ทางกีฬา (๖) การดำเนินการให้เข้าสถานที่และอุปกรณ์กีฬา (๗) การดำเนินการซ่อมบำรุงเกี่ยวกับการกีฬา) โดยในการคำนวณอัตราการเพิ่มจำนวนผู้ประกอบการที่เกี่ยวข้องกับธุรกิจการกีฬา ให้ใช้จำนวนรวมผู้ประกอบการที่เกี่ยวข้องกับธุรกิจการกีฬารวมทั่วประเทศในปี พ.ศ. ๒๕๖๐ เป็นฐาน ในขณะเดียวกัน กก. ควรเร่งจัดตั้งฐานข้อมูลด้านอุตสาหกรรมการกีฬาให้เป็นมาตรฐานเพื่อนำข้อมูลมาใช้ในการติดตามและประเมินผลในระยะต่อไป	พณ.
(๒) การลงทุนจากภาคเอกชนในอุตสาหกรรมการกีฬาไทย มีอัตราการเติบโตอย่างต่อเนื่อง ไม่น้อยกว่าอัตราการเติบโตของค่า GDP ประเทศ ทุกปี	ยังไม่มีการจัดเก็บข้อมูลในส่วนนี้อย่างเป็นรูปธรรม	กก. ควรประสานความร่วมมือกับ พณ. ในการติดตามและรายงานมูลค่าการลงทุนจากภาคเอกชนในอุตสาหกรรมการกีฬาไทย (ซึ่งประกอบไปด้วย (๑) การผลิตชุดและอุปกรณ์กีฬา กิจกรรมนันทนาการและการแข่งขันกีฬา (๒) การขายส่งและส่งออกสินค้าเกี่ยวกับกีฬา (๓) การผลิตและจำหน่ายเครื่องตีมีกีฬา (๔) การขายปลีกสินค้าเกี่ยวกับกีฬา (๕) การดำเนินการให้ความรู้ทางกีฬา (๖) การดำเนินการให้เข้าสถานที่และอุปกรณ์กีฬา (๗) การดำเนินการซ่อมบำรุงเกี่ยวกับการกีฬา) โดยในการคำนวณอัตราการเพิ่มจำนวนผู้ประกอบการที่เกี่ยวข้องกับธุรกิจการกีฬา ให้ใช้จำนวนรวมผู้ประกอบการที่เกี่ยวข้องกับธุรกิจการกีฬารวมทั่วประเทศในปี พ.ศ. ๒๕๖๐ เป็นฐาน ในขณะเดียวกัน กก. ควรเร่งจัดตั้งฐานข้อมูลด้านอุตสาหกรรมการกีฬาให้เป็นมาตรฐานเพื่อนำข้อมูลมาใช้ในการติดตามและประเมินผลในระยะต่อไป	พณ.

ตัวชี้วัด	ข้อมูล/สถิติฐาน	ข้อเสนอกระบวนการประเมินผล	หน่วย งานหลัก
(๓) มูลค่าการส่งออกทางการกีฬาโดยรวม มีอัตราการเติบโตอย่างต่อเนื่อง ไม่น้อยกว่าร้อยละ ๕ ต่อปี	ยังไม่มีการจัดเก็บข้อมูลในส่วนนี้อย่างเป็นรูปธรรม	กก. ควรประสานความร่วมมือกับ พณ. ในการติดตามและรายงานมูลค่าการส่งออกทางการกีฬาโดยรวม โดยในการคำนวณอัตราการเติบโตให้ใช้มูลค่าการส่งออกทางการกีฬารวม ปี พ.ศ. ๒๕๖๐ เป็นฐาน ในขณะเดียวกัน กก. ควรเร่งจัดตั้งฐานข้อมูลด้านอุตสาหกรรมการกีฬาให้เป็นมาตรฐานเพื่อนำข้อมูลมาใช้ในการติดตามและประเมินผลในระยะต่อไป	พณ.
แนวทางที่ ๒ การพัฒนาการกีฬาเพื่อการท่องเที่ยวและนันทนาการ (Sport Tourism)			
(๑) จำนวนกิจกรรมการท่องเที่ยวเชิงกีฬา มีอัตราการเพิ่มขึ้นอย่างต่อเนื่อง ไม่น้อยกว่าร้อยละ ๑๐ ต่อปี	ยังไม่มีการจัดเก็บข้อมูลในส่วนนี้อย่างเป็นรูปธรรม	กก. ควรกำหนดกรอบและขอบเขตของกิจกรรมการท่องเที่ยวเชิงกีฬา พร้อมทั้งติดตามจำนวนการจัดกิจกรรมเหล่านี้	กก.
(๒) มีการจัดตั้งเมืองกีฬาแห่งแรกได้สำเร็จ	ยังไม่มีการจัดเก็บข้อมูลในส่วนนี้อย่างเป็นรูปธรรม	กก. (และคณะกรรมการนโยบายการกีฬาแห่งชาติ) ควรกำหนดกรอบและนิยามของเมืองกีฬา พร้อมทั้งติดตามผลการจัดตั้งเมืองกีฬา	กก.
ยุทธศาสตร์ที่ ๕ การพัฒนาองค์ความรู้และนวัตกรรมที่เกี่ยวข้องกับการกีฬา			
แนวทางที่ ๑ การพัฒนาโครงสร้างพื้นฐานและบุคลากรทางด้านวิทยาศาสตร์การกีฬาทั้งในส่วนกลาง ภูมิภาค และระดับท้องถิ่น			
(๑) มีจังหวัดที่มีศูนย์วิทยาศาสตร์การกีฬาที่ได้รับการพัฒนาให้สามารถดำเนินการได้ และสามารถประสานงานกับส่วนกลางอย่างมีประสิทธิภาพ ไม่น้อยกว่า ๑๒ จังหวัด ภายในปี พ.ศ. ๒๕๖๔	ตัวชี้วัดนี้สอดคล้องกับตัวชี้วัดที่ SAT - ๑๗ ของทาง กกท.	กก. ควรประสานงานกับ กกท. ในการกำหนดกรอบและมาตรฐานการดำเนินงานของศูนย์วิทยาศาสตร์การกีฬาประจำจังหวัด พร้อมทั้งทำการติดตามประเมินและรายงานผล	กกท.
(๒) มีการจัดตั้งสภาวิชาชีพสำหรับบุคลากรด้านวิทยาศาสตร์และเทคโนโลยีการกีฬาขึ้น และสามารถดำเนินการได้โดยสมบูรณ์		กก. ควรประสานงานกับ กกท. ในการติดตามการจัดตั้งและรายงานผล	กก.
(๓) มีบุคลากรด้านวิทยาศาสตร์การกีฬาทั่วประเทศที่ได้รับการพัฒนาและรับรองมาตรฐานเพิ่มขึ้นอย่างต่อเนื่องไม่น้อยกว่าร้อยละ ๕ ต่อปี	ฝ่ายวิทยาศาสตร์การกีฬา กกท. ได้มีการจัดเก็บข้อมูลของทะเบียนนักวิทยาศาสตร์การกีฬา	กกท. และ กพล. ควรเป็นผู้รับผิดชอบร่วมในการติดตามและรายงานจำนวนบุคลากรทางวิทยาศาสตร์การกีฬา โดยใช้ระบบการนับที่ไม่มีความซ้ำซ้อนและถูกต้อง ซึ่งอาศัยประโยชน์จากการจัดทำฐานข้อมูลที่มีมาตรฐาน โดยในการคำนวณอัตราการเพิ่มจำนวนนั้นให้นับจำนวนบุคลากรด้านวิทยาศาสตร์การกีฬาทั่วประเทศ ในปี พ.ศ. ๒๕๖๐ เป็นฐาน	กกท. / กพล.

ตัวชี้วัด	ข้อมูล/สถิติฐาน	ข้อเสนอกระบวนการประเมินผล	หน่วย งานหลัก
แนวทางที่ ๒ การพัฒนาและการสร้างเครือข่ายองค์ความรู้และนวัตกรรมทางการกีฬา			
(๑) มีสื่อเผยแพร่องค์ความรู้ด้านการกีฬาประจำท้องถิ่นที่ดำเนินการอย่างต่อเนื่อง ไม่น้อยกว่า ๑ ชนิดต่อตำบล	ยังไม่มีการจัดเก็บข้อมูลในส่วนนี้อย่างเป็นรูปธรรม	อปท. ควรเป็นผู้รับผิดชอบในการติดตามจำนวนสื่อเผยแพร่องค์ความรู้ด้านการกีฬาประจำท้องถิ่น พร้อมทั้งประเมินความต่อเนื่องในการดำเนินงาน และทำการรายงานผล	อปท.
(๒) มีการฝึกอบรมและพัฒนาองค์ความรู้และนวัตกรรมทางการกีฬาในระดับภูมิภาค ไม่น้อยกว่าปีละ ๔ ครั้ง	ยังไม่มีการจัดเก็บข้อมูลในส่วนนี้อย่างเป็นรูปธรรม	กก. ควรประสานงานกับ กกท. และ กพล. ในการกำหนดกรอบและมาตรฐานร่วมสำหรับการจัดกิจกรรมฝึกอบรมและพัฒนาองค์ความรู้และนวัตกรรมทางการกีฬาในระดับภูมิภาค และทำการติดตามประเมินจำนวนครั้งและ รายงานผล	กกท. / กพล.
แนวทางที่ ๓ การส่งเสริมการวิจัยและพัฒนาองค์ความรู้ทางการกีฬา เพื่อนำไปพัฒนาขีดความสามารถของนักกีฬาและสุขภาพของประชาชน			
(๑) มีการลงทุนจากภาคเอกชนในการค้นคว้าและวิจัยที่เกี่ยวข้องกับการสร้างนวัตกรรมการกีฬาโดยมีอัตราการเติบโตไม่น้อยกว่าอัตราการเติบโตของค่า GDP ประเทศ ทุกปี	ยังไม่มีการจัดเก็บข้อมูลในส่วนนี้อย่างเป็นรูปธรรม	กก. ควรประสานความร่วมมือกับ พณ. ในการติดตามและรายงานมูลค่าการลงทุนจากภาคเอกชนในการค้นคว้าและวิจัยที่เกี่ยวข้องกับการสร้างนวัตกรรมการกีฬาไทย โดยในการคำนวณอัตราการเติบโตของการลงทุน ให้ใช้ตัวเลขในปี พ.ศ. ๒๕๖๐ เป็นฐาน	พณ.
(๒) นักกีฬาและบุคลากรการกีฬาไม่น้อยกว่าร้อยละ ๘๐ มีความพึงพอใจในคุณภาพและมาตรฐานของบริการด้านวิทยาศาสตร์และเทคโนโลยีการกีฬาที่ได้รับ	ตัวชี้วัดนี้สอดคล้องกับตัวชี้วัดที่ SAT - ๐๙ ของทาง กกท.	กก. ควรประสานงานกับ กกท. ในการออกแบบแบบสำรวจการประเมินความพึงพอใจในคุณภาพและมาตรฐานของบริการด้านวิทยาศาสตร์และเทคโนโลยีการกีฬาที่ได้รับ โดย กกท. ควรรับหน้าที่ในการจัดทำสำรวจ รวบรวมข้อมูล และรายงานผล	กกท.
ยุทธศาสตร์ที่ ๖ การยกระดับการบริหารจัดการด้านการกีฬาให้มีประสิทธิภาพ			
แนวทางที่ ๑ การสร้างความร่วมมือของส่วนราชการ หน่วยงานภาครัฐ และภาคเอกชนที่เกี่ยวข้องกับการกีฬา			
(๑) มีการกำหนดยุทธศาสตร์การกีฬาในแผนปฏิบัติการประจำปี ๒๕๖๔		กก. ควรเป็นผู้ติดตามความก้าวหน้าในการบรรจุยุทธศาสตร์การกีฬาในแผนปฏิบัติการประจำปีทุกจังหวัดทั่วประเทศ	กก.
(๒) มีการจัดตั้งคณะกรรมการนโยบายการกีฬาแห่งชาติที่จะมีบทบาทในการกำหนดนโยบาย กำกับดูแลและตรวจสอบการดำเนินงานด้านการกีฬาของประเทศ		กก. ควรเป็นผู้ติดตามความก้าวหน้าในจัดตั้งคณะกรรมการนโยบายการกีฬาแห่งชาติ	กก.

ตัวชี้วัด	ข้อมูล/สถิติฐาน	ข้อเสนอกระบวนการประเมินผล	หน่วยงานหลัก
แนวทางที่ ๒ การพัฒนาฐานข้อมูลด้านการออกกำลังกายและการกีฬาตั้งแต่ระดับชาติ ภูมิภาค และท้องถิ่น เพื่อการติดตามและประเมินผล			
(๑) ฐานข้อมูลของหน่วยงานต่างๆที่เกี่ยวข้องกับการพัฒนาการกีฬาไทยได้รับการบูรณะและยกระดับให้เป็นมาตรฐานเดียวกัน และมีการจัดทำฐานข้อมูลกลางที่สามารถเชื่อมโยงกับฐานข้อมูลของหน่วยงานต่างๆที่เกี่ยวข้องกับการพัฒนาการกีฬาได้ตั้งแต่ระดับท้องถิ่น รวมถึงภาคเอกชน	ยังไม่มีการจัดเก็บข้อมูลในส่วนนี้อย่างเป็นรูปธรรม	กก. ควรเป็นผู้ติดตามความก้าวหน้าในจัดทำฐานข้อมูลของหน่วยงานต่างๆที่เกี่ยวข้องกับการพัฒนาการกีฬาไทย โดยเฉพาะ กกท. กพล. สพล. เป็นสำคัญ ซึ่งจะต้องมีคุณภาพตามมาตรฐานตามเกณฑ์ที่กำหนดร่วมกัน มีการรวบรวมข้อมูลที่ทันสมัยอยู่เสมอ และมีการสร้างความเชื่อมโยงระหว่างฐานข้อมูลเพื่อให้ กก. สามารถนำข้อมูลไปใช้ในการวางแผนปฏิบัติการ และประเมินผลต่อไป	กก. / กกท. / กพล. / สพล.
แนวทางที่ ๓ การยกระดับการบริหารจัดการกีฬابนพื้นฐานของหลักธรรมาภิบาล			
(๑) บุคลากรที่เกี่ยวข้องกับการกีฬาไม่น้อยกว่าร้อยละ ๘๐ มีความพึงพอใจในคุณภาพและมาตรฐานของการบริหารจัดการกีฬาในหน่วยงานที่ตนสังกัดหรือมีส่วนเกี่ยวข้องในการทำงาน	ยังไม่มีการจัดเก็บข้อมูลในส่วนนี้อย่างเป็นรูปธรรม	กก. ควรประสานงานกับหน่วยงานที่มีส่วนเกี่ยวข้องกับการกีฬาโดยเฉพาะ กกท. กพล. สพล. เป็นสำคัญ ในการออกแบบแบบสำรวจการประเมินความพึงพอใจในคุณภาพและมาตรฐานของการบริหารจัดการกีฬาในหน่วยงาน โดยแต่ละหน่วยงานข้างต้นควรรับหน้าที่ในการจัดทำ การสำรวจ รวบรวมข้อมูล และรายงานผล	กก. / กกท. / กพล. / สพล.



คำสั่งกระทรวงการท่องเที่ยวและกีฬา

ที่ ๒๖/๒๕๕๙

เรื่อง แต่งตั้งคณะกรรมการ

จัดทำแผนพัฒนาการกีฬาแห่งชาติ ฉบับที่ ๖ (พ.ศ. ๒๕๖๐ - ๒๕๖๔)

.....

ด้วยกระทรวงการท่องเที่ยวและกีฬา มีอำนาจและหน้าที่ในการจัดทำแผนพัฒนาการกีฬาและนันทนาการแห่งชาติ ซึ่งแผนพัฒนาการกีฬาแห่งชาติ ฉบับที่ ๕ (พ.ศ. ๒๕๕๕ - ๒๕๕๙) ที่ใช้เป็นกรอบแนวทางการพัฒนาการกีฬาของประเทศ ในปัจจุบันกำลังจะสิ้นสุดลงในปี ๒๕๕๙ จึงได้ดำเนินการจัดทำแผนพัฒนาการกีฬาแห่งชาติ ฉบับที่ ๖ (พ.ศ. ๒๕๖๐ - ๒๕๖๔) เพื่อให้ประเทศไทยมีกรอบทิศทางและแนวทางการพัฒนาและบริหารจัดการการกีฬาของประเทศในอีกระยะเวลา ๕ ปี ถัดไป พร้อมทั้งให้หน่วยงานที่เกี่ยวข้องทั้งภาครัฐและภาคเอกชนนำไปใช้ในการดำเนินงานขับเคลื่อนแผนสู่การปฏิบัติ อย่างเป็นรูปธรรมในระยะต่อไป

ดังนั้น เพื่อให้การดำเนินงานเป็นไปด้วยความเรียบร้อย มีประสิทธิภาพและเกิดผลสัมฤทธิ์ตามวัตถุประสงค์ อาศัยอำนาจตามมาตรา ๒๐ แห่งพระราชบัญญัติระเบียบบริหารราชการแผ่นดิน พ.ศ. ๒๕๓๔ และที่แก้ไขเพิ่มเติม (ฉบับที่ ๕) พ.ศ. ๒๕๔๕ จึงแต่งตั้งคณะกรรมการจัดทำแผนพัฒนาการกีฬาแห่งชาติ ฉบับที่ ๖ (พ.ศ. ๒๕๖๐ - ๒๕๖๔) โดยมี องค์ประกอบและอำนาจหน้าที่ ดังนี้

องค์ประกอบ

- | | |
|---|---------------------|
| ๑. ปลัดกระทรวงการท่องเที่ยวและกีฬา | ประธานคณะกรรมการ |
| ๒. รองปลัดกระทรวงการท่องเที่ยวและกีฬา
(ที่ได้รับมอบหมาย) | รองประธานคณะกรรมการ |
| ๓. ผู้ตรวจราชการกระทรวงการท่องเที่ยวและกีฬา
(นายพรหมโชติ ไตรเวช) | คณะกรรมการ |
| ๔. ผู้แทนกระทรวงการคลัง | คณะกรรมการ |
| ๕. ผู้แทนกระทรวงการพัฒนาระบบสังคมและความมั่นคงของมนุษย์ | คณะกรรมการ |
| ๖. ผู้แทนกระทรวงมหาดไทย | คณะกรรมการ |
| ๗. ผู้แทนกระทรวงศึกษาธิการ | คณะกรรมการ |
| ๘. ผู้แทนกระทรวงสาธารณสุข | คณะกรรมการ |

๙.	ผู้แทนสำนักงานคณะกรรมการพัฒนาการเศรษฐกิจ และสังคมแห่งชาติ	คณะทำงาน
๑๐.	ผู้แทนสำนักงบประมาณ	คณะทำงาน
๑๑.	อธิบดีกรมพลศึกษา	คณะทำงาน
๑๒.	อธิการบดีสถาบันการพลศึกษา	คณะทำงาน
๑๓.	ผู้ว่าการการกีฬาแห่งประเทศไทย	คณะทำงาน
๑๔.	ผู้แทนสำนักวัฒนธรรม กีฬา และการท่องเที่ยว กรุงเทพมหานคร	คณะทำงาน
๑๕.	ผู้แทนคณะกรรมการวิชาการขับเคลื่อนการปฏิรูปประเทศ ด้านการบริหารจัดการการกีฬา สภาขับเคลื่อนการปฏิรูปประเทศ (พลเรือเอก อภิวัฒน์ ศรีวรรณนะ)	คณะทำงาน
๑๖.	ผู้แทนคณะกรรมการโอลิมปิกแห่งประเทศไทย ในพระบรมราชูปถัมภ์	คณะทำงาน
๑๗.	ผู้แทนคณะกรรมการพาราลิมปิกแห่งประเทศไทย ในพระบรมราชูปถัมภ์	คณะทำงาน
๑๘.	ผู้แทนสมาคมฟุตบอลแห่งประเทศไทย ในพระบรมราชูปถัมภ์	คณะทำงาน
๑๙.	ผู้แทนสมาคมกีฬาออลเลย์บอลแห่งประเทศไทย	คณะทำงาน
๒๐.	พลเรือเอก ชัยณรงค์ เจริญรักษ์ นายกสมาคมเรือพายแห่งประเทศไทย	คณะทำงาน
๒๑.	นายเจริญ วรรณะสิน รองประธานคณะกรรมการโอลิมปิกแห่งประเทศไทยฯ	คณะทำงาน
๒๒.	นายวิชิต คณิงสุขเกษม คณบดีคณะวิทยาศาสตร์การกีฬา จุฬาลงกรณ์มหาวิทยาลัย	คณะทำงาน
๒๓.	นายชาญวิทย์ ผลชีวิน โฆษกกระทรวงการท่องเที่ยวและกีฬา	คณะทำงาน
๒๔.	นายชัย นิมากร นายกสมาคมการจัดการกีฬาแห่งประเทศไทย	คณะทำงาน
๒๕.	นายกมล โชคไพบุลย์กิจ ประธานกรรมการ บริษัท โรงงานฟุตบอลไทยสปอร์ตติ้งกู๊ดส์ จำกัด	คณะทำงาน
๒๖.	ผู้อำนวยการสำนักเศรษฐกิจการท่องเที่ยวและกีฬา สำนักงานปลัดกระทรวงการท่องเที่ยวและกีฬา	คณะทำงานและ เลขานุการ
๒๗.	ผู้แทนสำนักนโยบายและยุทธศาสตร์ สำนักงานปลัดกระทรวงการท่องเที่ยวและกีฬา	คณะทำงานและ ผู้ช่วยเลขานุการ
๒๘.	ผู้แทนการกีฬาแห่งประเทศไทย	คณะทำงานและผู้ช่วยเลขานุการ

อำนาจหน้าที่

๑. ดำเนินการจัดทำแผนพัฒนาการศึกษาแห่งชาติ ฉบับที่ ๖ (พ.ศ. ๒๕๖๐ – ๒๕๖๔) เสนอคณะรัฐมนตรี เพื่อพิจารณาให้ความเห็นชอบ

๒. กำหนดรายละเอียดเกี่ยวกับแนวทางการบริหารและพัฒนาการศึกษา วิธีปฏิบัติและความร่วมมือของหน่วยงานที่เกี่ยวข้อง รวมทั้งระยะเวลาในการดำเนินการของแผนพัฒนาการศึกษาแห่งชาติ ฉบับที่ ๖ (พ.ศ. ๒๕๖๐ – ๒๕๖๔)

๓. รายงานผลการดำเนินงานของคณะกรรมการจัดทำแผนพัฒนาการศึกษาแห่งชาติ ฉบับที่ ๖ (พ.ศ. ๒๕๖๐ – ๒๕๖๔) ให้รัฐมนตรีว่าการกระทรวงการท่องเที่ยวและกีฬาทราบ

๔. ปฏิบัติหน้าที่อื่นๆ ตามที่ได้รับมอบหมาย

ทั้งนี้ ให้มีผลตั้งแต่วันที่นี้เป็นต้นไป

สั่ง ณ วันที่ ๑๔ มกราคม พ.ศ. ๒๕๕๙

(นางกอบกาญจน์ วัฒนวรางกูร)

รัฐมนตรีว่าการกระทรวงการท่องเที่ยวและกีฬา



คำสั่งกระทรวงการท่องเที่ยวและกีฬา
ที่ ๑๖๘ / ๒๕๕๙
เรื่อง แต่งตั้งคณะกรรมการพัฒนาการกีฬา

.....

เพื่อให้การดำเนินงานตามภารกิจของกระทรวงการท่องเที่ยวและกีฬา ด้านการกีฬาเป็นไปโดยความเรียบร้อย มีประสิทธิภาพ และเกิดประโยชน์ต่อทางราชการ อาศัยอำนาจตามความในมาตรา ๒๑ แห่งพระราชบัญญัติระเบียบบริหารราชการแผ่นดิน พ.ศ. ๒๕๓๔ และที่แก้ไขเพิ่มเติม จึงแต่งตั้ง

๒.๑ นายอารัญ บุญชัย	ประธานคณะกรรมการ
๒.๒ พลตรีชัยวิทย์ ชยาภินันท์	รองประธานคณะกรรมการ
๒.๓ นาวาเอกนรพัทธ์ ทาอินทร์	คณะกรรมการ
๒.๔ นายอาณัติ ยอดบางเตยพล	คณะกรรมการ
๒.๕ นายณัฐกิตติ์ กิตติธำรงกุล	คณะกรรมการ
๒.๖ นางสาวกานต์กมล สิ้นเจริญ	คณะกรรมการ
๒.๗ นางสาวณนันทน์ สิ้นสุศิริ	คณะกรรมการ
๒.๘ หัวหน้ากลุ่มนโยบายและแผนพัฒนาเศรษฐกิจการท่องเที่ยวและกีฬา	คณะกรรมการและเลขานุการ
๒.๙ นายบุญญฤทธิ์ บุญญวงค์	คณะกรรมการและผู้ช่วยเลขานุการ
๒.๑๐ นายอดิศักดิ์ ใจกว้าง	คณะกรรมการและผู้ช่วยเลขานุการ
๒.๑๑ นางสาวสุตาภรณ์ สัมครผล	คณะกรรมการและผู้ช่วยเลขานุการ
๒.๑๒ นายนิธิพงศ์ กิมาวหา	คณะกรรมการและผู้ช่วยเลขานุการ
๒.๑๓ นายพระพงษ์ สิริธิประ	คณะกรรมการและผู้ช่วยเลขานุการ

โดยให้คณะกรรมการพัฒนาการกีฬา มีหน้าที่ ดังนี้

๑. ประสานงาน รวบรวมข้อมูล และสนับสนุนการแปลงแผนด้านกีฬาไปสู่การปฏิบัติ
 ๒. สนับสนุนการจัดทำแผนพัฒนาการกีฬาแห่งชาติ ฉบับที่ ๖ (พ.ศ. ๒๕๖๐ - ๒๕๖๔)
 ๓. สนับสนุนการดำเนินงานของคณะกรรมการวิชาการขับเคลื่อนการปฏิรูปประเทศด้านบริหารจัดการการกีฬา และคณะกรรมการขับเคลื่อนและปฏิรูปด้านการกีฬา
 ๔. ปฏิบัติตามหน้าที่อื่นๆ ตามที่ได้รับมอบหมาย
- ทั้งนี้ ตั้งแต่บัดนี้เป็นต้นไป

สั่ง ณ วันที่ ๑๖ มีนาคม พ.ศ. ๒๕๕๙
นายพงษ์ภาณุ เศวตรุนทร์
ปลัดกระทรวงการท่องเที่ยวและกีฬา

คณะผู้จัดทำ

ที่ปรึกษา

นางกอบกาญจน์	วัฒนวรานุกร	รัฐมนตรีว่าการกระทรวงการท่องเที่ยวและกีฬา
นายพงษ์ภาณุ	เศวตจรินทร์	ปลัดกระทรวงการท่องเที่ยวและกีฬา
นายอานัติ	ชวนะเกรียงไกร	รองปลัดกระทรวงการท่องเที่ยวและกีฬา
นายอนันต์	วงศ์เบญจรัตน์	รองปลัดกระทรวงการท่องเที่ยวและกีฬา
นายนเร	เหล่าวิชา	อธิบดีกรมพลศึกษา
นายปรีวัฒน์	วรรณกลาง	อธิการบดีสถาบันการพลศึกษา
นายสกล	วรรณพงษ์	ผู้ว่าการการกีฬาแห่งประเทศไทย

กองบรรณาธิการ

นายอาร์ญู	บุญชัย	ผู้อำนวยการกองยุทธศาสตร์และแผนงาน
นางสาวแสงจันทร์	แก้วประทุมรัสมิ์	นักวิเคราะห์นโยบายและแผนชำนาญการพิเศษ
นางปองทิพย์	วิวัฒน์สินเสศวร	นักวิเคราะห์นโยบายและแผนชำนาญการ
นางสาววรารัตนา	สุขสมจินต์	นักวิเคราะห์นโยบายและแผนชำนาญการ
นางสาวณนันท	สินธุศิริ	นักวิเคราะห์นโยบายและแผนปฏิบัติการ
นางสาวศิริานุช	ไตรบัญญัติกุล	นักวิเคราะห์นโยบายและแผน
นางสาวโรสลา	แก้วมณี	นักวิเคราะห์นโยบายและแผน
นายบุญผล	รักษาตรี	นักวิเคราะห์นโยบายและแผน
นายธวัช	แนวเนื่อง	นักวิเคราะห์นโยบายและแผน

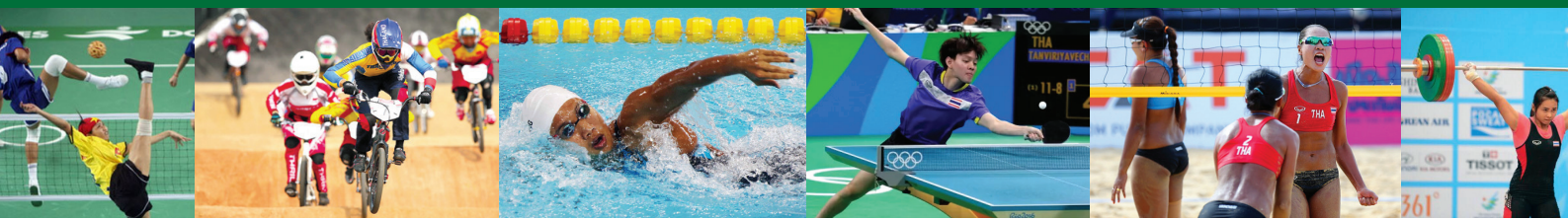

กระทรวงการท่องเที่ยวและกีฬา

Ministry of Tourism and Sports

๔ ถนนราชดำเนินนอก แขวงวัดโสมนัส เขตป้อมปราบฯ กรุงเทพฯ ๑๐๑๐๐

โทร. ๐ ๒๒๘๓ ๑๕๔๖ โทรสาร ๐ ๒๓๕๖ ๐๗๐๔

www.mots.go.th